

REDMOND

Multicooker RMC-M4515E

User manual





GBR.....	6
FRA.....	11
DEU.....	17
NLD.....	23
ITA.....	29
ESP.....	35
PRT.....	41
DNK.....	47
NOR.....	52
SWE.....	57
FIN.....	62
LTU.....	67
LVA.....	72
EST.....	77
ROU.....	82
HUN.....	88
BGR.....	93
HRV.....	99
SRB.....	104
SVK.....	109
CZE.....	114
POL.....	119
GRC.....	125
TUR.....	131
ARE.....	138

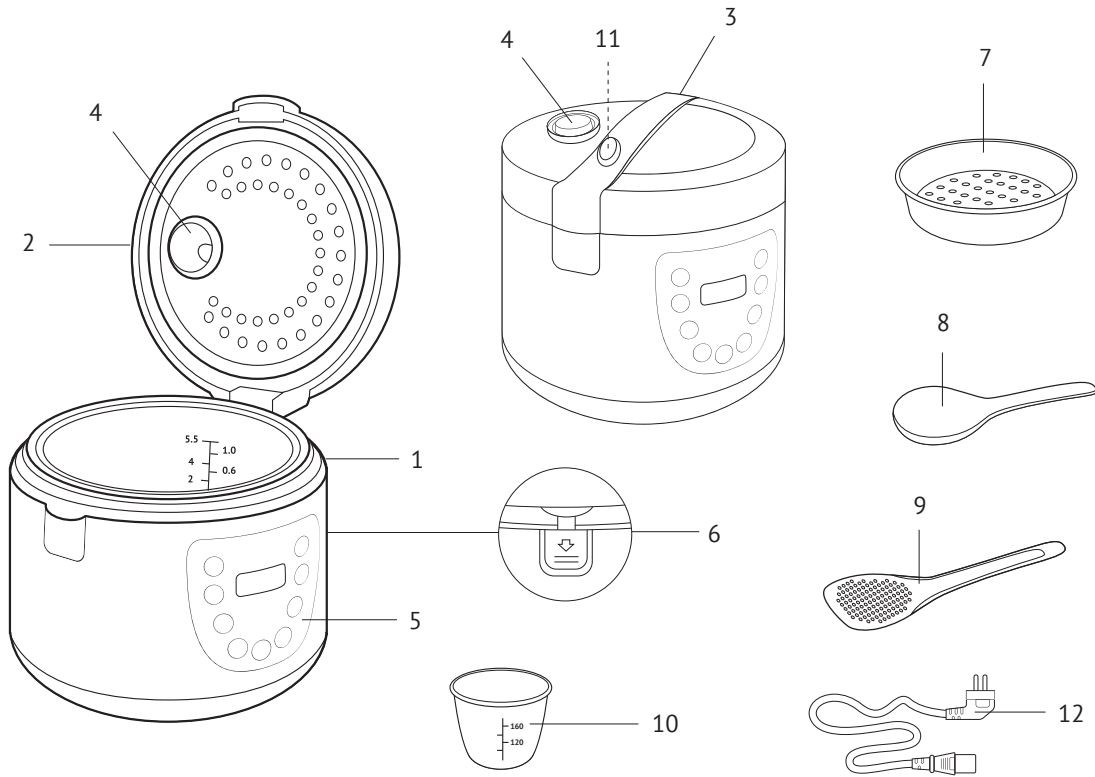

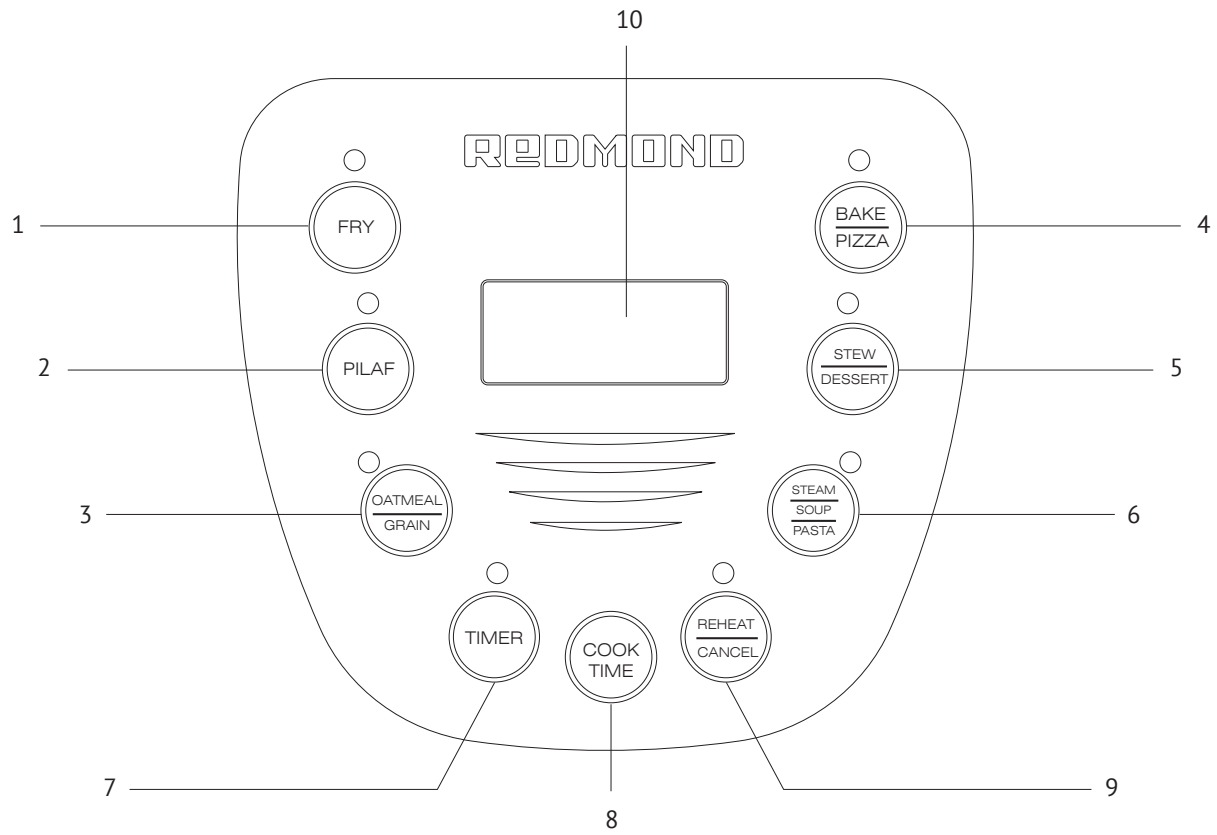

Carefully read all instructions before operating and save them for future reference. By carefully following these instructions you can considerably prolong the service life of your appliance.

IMPORTANT SAFEGUARDS

 *The manufacturer is not responsible for any failures arising from the use of this product in a manner inconsistent with the technical or safety standards.*

- This appliance is intended to be used in household and similar applications such as: staff kitchen areas in shops, offices and other working environments; farm houses; by clients in hotels, motels and other residential type environments; bed and breakfast type environments.
- Before installing the appliance, check that the device voltage corresponds with the supply voltage in your home (refer to rating plate or technical data).
- While using the extension cord, make sure that its voltage is the same as specified on the device. Using different voltage may result in a fire or other accident, causing appliance damage or short circuit.

- The appliance must be grounded. Connect only to a properly installed wall socket. Failure to do so may result in the risk of electrical shock. Use only grounded extension cords.



CAUTION! During use the appliance becomes hot! Care should be taken to avoid touching the housing, bowl, or any other metal parts while operating. Make sure your hands are protected before handling the device. To avoid possible burns, do not lean above the open appliance.

- Always unplug the device after use, before cleaning or moving. Never handle plug with wet hands. Do not pull power cord to disconnect from outlet; instead, grasp plug and pull to disconnect.
- Keep the power cord away from hot surfaces (gas or electric ovens) or sharp edges. Do not let cord hang over edge of table or counter.



Remember: damaging the cord may lead to a failure that will not be covered by the warranty. If the cable is damaged or requires replacing, contact an authorized service center only to avoid all risks.

- Never place the device on soft surfaces to keep ventilation slots clear of any obstruction.
 - Do not operate the appliance outdoors, to prevent water or any foreign object or insect from getting into the device. Doing so may result in serious damage of the appliance.
 - Always unplug the device and let it cool down before cleaning. Follow cleaning and general maintenance guidelines (p. 8) when cleaning the unit.
-  **DO NOT immerse the device in water or wash it under running water!**
- This appliance can be used by children aged from 8 years and above and persons with reduced physical, sensory or mental capabilities or lack of

experience and knowledge if they have been given supervision or instruction concerning use of the appliance in a safe way and understand the hazards involved. Children shall not play with the appliance. Keep the appliance and its cord out of reach of children aged less than 8 years. Cleaning and user maintenance shall not be made by children without supervision.

- Any kinds of modifications or adjustments to the product are not allowed. All the repairs should be carried out by an authorized service center. Failure to do so may result in device and property damage or injury.

Technical Specifications

Model	RMC-M4515E
Power	700 W
Voltage	220–240 V, 50 Hz
Bowl capacity	4 L
Bowl coating	ceramic non-stick
Display	LED digital
Steam release valve	removable

Programs

1. FRY	4. BAKE/PIZZA
2. PILAF	5. STEW/DESSERT
3. OATMEAL/GRAIN	6. STEAM/SOUP/PASTA

Functions

Keep Warm function	up to 24 hours
Time Delay function	up to 24 hours
Reheat function	up to 24 hours

Packaging Arrangement

Multicooker with removable bowl RB-C400	1
Steaming container	1
Stirring paddle	1
Measuring cup	1
Serving spoon	1
"100 Recipes"	1
User manual	1
Service booklet	1
Power cord	1

 In accordance with the policy of continuous improvement, the manufacturer reserves the right to make any modifications to design, packaging arrangement, or technical specifications of the product without prior notice.

Device Assembly A1

1. The housing	7. Steaming container
2. The lid	8. Serving spoon
3. Carrying handle	9. Stirring paddle
4. Removable steam valve	10. Measuring cup
5. Control panel	11. Lid release button
6. Condensation collector	12. Power cord

Control Panel A2

1. Use the button to select "FRY" program.
2. Use the button to select "PILAF" program.
3. Use the button to select "OATMEAL/GRAIN" program.
4. Use the button to select "BAKE/PIZZA" program.
5. Use the button to select "STEW/DESSERT" program.
6. Use the button to select "STEAM/SOUP/PASTA" program.
7. Use "TIMER" button to enter the Time Delay mode.
8. "COOK TIME" button is used to set the cooking time.
9. "REHEAT/CANCEL" button disables/reactivates Reheat function, interrupts the program, and cancels all settings.
10. Display

I. PRIOR TO FIRST USE

Carefully unpack the device, remove all packaging materials and stickers except the one with the unit's serial number. The absence of the serial number will deprive you of your warranty benefits. Wipe all interior and exterior surfaces of the unit with a soft, damp cloth. Wash the bowl in warm

soapy water. Rinse and dry thoroughly. Odor on first use of the appliance is normal. In such case, clean the device (p. 8).

 **Caution!** Do not use the appliance in case of any malfunctions.

II. OPERATION

Before Use

Place the device on a flat, stable and hard surface away from any objects or cabinets that could be damaged by steam, humidity, or high temperatures.

Before operating, make sure that the outer and inner parts of the multicooker have no dents, cracks or any other visible damages. There should not be any obstructions between the heating element and the bowl.

Setting the Cooking Time

Multicooker REDMOND RMC-M4515E allows manually adjusting the cooking time, set by default for each program. Setting interval and range of cooking time settings depend on the program of cooking chosen. To adjust the time:

1. Press "FRY", "PILAF", "OATMEAL/GRAIN", "BAKE/PIZZA", "STEW/DESSERT", or "STEAM/SOUP/PASTA" button to select the desired cooking program. Default time for each program is displayed.
2. Use "COOK TIME" button to adjust the cooking time. Press and release to advance one digit at a time or hold the button down to scroll through the digits until the desired time is selected. Once you reach the maximum setting the count starts from the beginning.
3. To cancel the settings and reset press "REHEAT/CANCEL" button.

 **IMPORTANT!** Manually changing the cooking time, consider setting time range and setting interval of a chosen program, given in the table of default settings (p. 10).

Time Delay Function

Time Delay function allows the program to be delayed for a period from 5 minutes to 24 hours with 5 minute intervals.

1. Press "TIMER" button. Button indicator lights up and the time indicator starts blinking.
2. Use "COOK TIME" button to set the time of a delay. Press and release to advance one digit at a time or hold the button down to scroll through the digits. Once you reach the maximum setting the count starts from the beginning.
3. Press "REHEAT/CANCEL" button to cancel the settings and reset.

 **IMPORTANT!** It is not recommended to use Time Delay function if various dairy and perishable products are being used (eggs, fresh milk, meat, cheese, etc.).

You may use Time Delay function when reheating the meal. Time Delay function is not available in "FRY" program.

Keep Warm Function

Keep Warm Function is being activated automatically at the end of the cooking program. It allows maintaining the temperature of 75–80°C for a period of time up to 24 hours. Keep Warm countdown is displayed. Press "REHEAT/CANCEL" button to disable the function (button indicator goes off).

Reheat Function

Multicooker REDMOND RMC-M4515E may be used to reheat the cold meal. To reheat:

1. Fill the bowl with ingredients and place it inside the device. Make sure that the bowl and the heating element fit tightly.
2. Close the lid until it clicks into place and plug in the unit.

3. Press "REHEAT/CANCEL" button. Button indicator lights up and reheating process begins. Reheat function count up is displayed. The meal will be warmed up to 75–80°C and the temperature will be maintained for 24 hours.
4. To cancel the function press "REHEAT/CANCEL" (button indicator goes off).

 **IMPORTANT!** The function may operate for a period of 24 hours, however, we recommend using it moderately, because a prolonged thermal exposure may affect flavor characteristics or dry out the meal.

Standard Operating Procedure for Automatic Programs

1. Measure the ingredients according to the recipe and put them in the bowl. Make sure that all the ingredients including liquid are below the scale mark indicating maximum capacity.
2. Place the bowl inside the device. The bowl and the heating element must fit tightly. Close the lid until it clicks into place. Plug in the unit.
3. Select the desired cooking program by pressing the corresponding program button.
4. Use "COOK TIME" button to set the time according to the recipe.
5. Set Time Delay function if needed. Time Delay function is not available in "FRY" program.

 **CAUTION!** If no button was pressed for 5 seconds the program will be automatically activated with your current settings. Press "REHEAT/CANCEL" to cancel the settings and reset.

6. 5 seconds after you have finished adjusting the settings the program starts automatically. Remaining time is displayed.

 **"STEAM/SOUP/PASTA" program countdown begins only when the water comes to a full boil.**

7. When cooking time expires the device makes an audible sound and the program indicator goes off. The device automatically enters the Keep Warm mode, "REHEAT/CANCEL" button indicator lights up. Keep Warm count up is displayed.
8. To interrupt or to cancel the program or to disable the Keep Warm function press "REHEAT/CANCEL".

"FRY" program

This program is recommended for frying meat, poultry, vegetables, and seafood. Manual time settings range from 5 minutes to 1 hour and 30 minutes with 1 minute intervals. Time Delay function is not available in this program.

Follow recommendations given in the recipe book and stir ingredients occasionally to avoid burning. Frying with an open lid is allowed.

"PILAF" program

This program is recommended for cooking various types of rice pilafs and risotto. Manual time settings range from 10 minutes to 2 hours with 5 minute intervals.

"OATMEAL/GRAIN" program

This program is recommended for cooking rice and other grains, hot cereals, and various side dishes. Manual time settings range from 5 minutes to 4 hours with 5 minute intervals.

To avoid boiling away, when cooking various oat porridges using pasteurized low fat milk, we recommend that you do the following:

- rinse grain thoroughly before cooking;
- grease the sides of the bowl with butter;
- follow the proportions suggested in the recipe book; increase or reduce amount of ingredients proportionally;
- using whole milk dilute it by half with water.

 **Cooking results may vary depending on the manufacturer and the place of origin of the products used.**

"BAKE/PIZZA" program

This program is recommended for baking cakes, pizza, pies, puddings, and various kinds of bread. Manual time settings range from 10 minutes to 8 hours with 5 minute intervals.

- The readiness of a biscuit may be checked with a toothpick. Insert a toothpick in and if it comes out dry, your biscuit is ready.
- Deactivate the Keep Warm function when baking bread.

"STEW/DESSERT" program

This program is recommended for stewing vegetables, meat, poultry, and seafood and for making desserts, jams, and fruit purees. Manual time settings range from 10 minutes to 12 hours with 5 minute intervals.

"STEAM/SOUP/PASTA" program

This program is recommended for steaming vegetables, fish, meat, and side dishes, for cooking soups, broths, and pasta. Manual time settings range from 5 minutes to 8 hours with 5 minute intervals.

To steam:

1. Pour 500–600 ml of water in a bowl. Place the steaming container in.
2. Measure ingredients following the recipe provided, and put them into the container.
3. Follow steps 2–8 of "Standard operating procedure for automatic programs".

 **Countdown of the program begins when the water comes to a full boil, providing enough steam. If you choose to adjust the time of the program set by default, follow recommendations given in the table of recommended steaming time for various products.**

III. ADDITIONAL FEATURES

- Making Fondue
- Making Cottage Cheese
- Making Cheese
- Baking Bread
- Sterilizing Tableware
- Pasteurization

IV. ADDITIONAL ACCESSORIES

Additional accessories can be purchased separately. Information on the assortment, pricing, and compatible accessories is available through our authorized dealer in your country.

RAM-CL1 – bowl extraction tongs

Use tongs for convenient extraction of the bowl out of the device. The tongs may be used with multicookers from other manufacturers.

V. CLEANING AND GENERAL MAINTENANCE GUIDELINES

Before you start cleaning the device, make sure that it is unplugged and has cooled down. Use soft cloth and mild soap to clean. We recommend cleaning the appliance after each use. Prior to first use or in order to remove the odor, boil half a lemon for 15 minutes using "STEAM/SOUP/PASTA" program.

 **Do not use a sponge with a hard or abrasive surface; solvent and abrasive cleaning methods (gasoline, acetone) are not allowed. Do not immerse the device in water or wash it under running water.**

Clean the housing as needed. We recommend cleaning inner aluminum lid after each use. Clean the bowl after each use. The bowl is dishwasher safe. By the end of cleaning, wipe the bowl dry.

The steam valve is located on the lid of the device. The valve needs to be cleaned after each use.

1. Gently remove the steam valve by turning its cover counterclockwise and lifting by the ledge. If you find it difficult to remove the valve, you may carefully press it from the inner side of the lid.
2. Remove the inner part of the steam valve by turning it counterclockwise, disassemble and rinse under running water. Use mild soap if needed.
3. Let the valve dry, carry out the assembly in return sequence and install the steam valve back into place.

Condensation collector located on the housing needs to be cleaned after each use.

1. Gently press the lower part of the collector until open and gently pull it up to remove.
2. Pour the condensate out and wash the collector.
3. Put the condensation collector back into place.

i Condensation may sometimes accumulate in the special cavity around the bowl. Remove it with cloth or tissue.

VI. COOKING TIPS

Possible Causes for the Problems Arising and Ways of Solving Them

This chapter familiarizes you with the practical tips and solutions to some common problems you may experience when using the multicooker.

THE DISH IS UNDERCOOKED		
Possible Causes	Solving the Problem	
The lid of the device was either open or was not closed properly.	<ul style="list-style-type: none"> • Try to avoid opening the lid while cooking. • Close the lid until it clicks into place. Make sure that the rubber sealing ring located on the inner side of the lid is not deformed or damaged in any way. 	
Cooking temperature was not observed because the bowl and the heating element did not fit tightly.	<ul style="list-style-type: none"> • There should not be any foreign objects between the lid and the housing of the device, remove if any. • Always make sure that the heating element is clean and fits tightly with the bowl before cooking. 	
<ul style="list-style-type: none"> • Wrong ingredients or settings were chosen. • General proportions were not observed, the size of the ingredients was too large. • Wrong time settings. • Chosen recipe is not appropriate for the device. 	<ul style="list-style-type: none"> • We recommend using recipes adapted for the device. Choose proven recipes only. • Set the time and cooking program, choose ingredients, proportions, and their size according to the recipe. 	
Steaming: the amount of water in the bowl is too little to provide enough steam.	Use the amount of water recommended. If in doubt, check the water level while steaming.	
Frying:	Too much oil was added.	<ul style="list-style-type: none"> • Frying ingredients add an amount of oil enough just to cover the bottom of the bowl. • Follow recommendations given in the recipe while deep frying.
	Too much moisture inside the bowl.	Do not close the lid of the device while frying unless specified in the recipe. Using frozen ingredients defrost and drain before frying.
Cooking: the broth boiled away during preparation of foods with high acidity.	Certain products need to be processed before cooking: washed, browned, etc. Follow recommendations given in the recipe.	
Baking (dough did not bake through):	Proofed dough has reached the inner lid and covered the steam valve.	Use a smaller amount of dough.
	Too much dough in the bowl.	<ul style="list-style-type: none"> • Take the baked product out of the unit, turn it over and place back. Bake until ready. • Next time use smaller amount of dough.
THE DISH IS OVERCOOKED		
Possible Causes	Solving the Problem	
Wrong ingredients, size of ingredient cuts or time settings.	<ul style="list-style-type: none"> • We recommend using the recipes adapted for your model. Try choosing proven recipes only. • Set the time and cooking program, choose ingredients, proportions, and the size of ingredient cuts according to the recipe. 	

The dish remained in the unit with the "Keep Warm" on for too long after it's been cooked.	We recommend using the Keep Warm function moderately. If your device features the function of disabling the Keep Warm in advance, use it to avoid the problem.
--	--

LIQUID BOILS AWAY DURING COOKING

Possible Causes	Solving the Problem
Milk boils away.	Depending on the quality of milk used, it may boil away. To avoid this, we recommend using only ultra-pasteurized milk with the fat content of 2.5% or less. Dilute milk with water if needed.
<ul style="list-style-type: none"> • Ingredients were not properly processed (washed poorly, etc.). • Wrong general proportions or ingredients. 	<ul style="list-style-type: none"> • We recommend using the recipes adapted for the device. Try choosing proven recipes only. Set the time and cooking mode, choose ingredients, proportions, and the size of cuts according to the recipe. • Whole grains, meat, fish, and seafood need to be rinsed thoroughly before cooking.

THE DISH IS BURNT

Possible Causes	Solving the Problem
<ul style="list-style-type: none"> • The bowl was not properly washed after last use. • Non-stick coating is damaged. 	Make sure that the bowl is clean and has no coating defects before cooking.
General amount of ingredients is smaller than recommended.	Use proven recipes, adapted for the device.
Cooking time was too long.	Reduce the cooking time or follow recommendations given in the recipe adapted for your model.
Frying: oil was not added; the ingredients have not been stirred or turned over.	Frying products add amount of oil enough just to cover the bottom of the bowl. Stir ingredients thoroughly while frying or turn over as required.
Stewing: not enough liquid.	Add more liquid. Avoid opening the lid while stewing.
Cooking: not enough liquid (proportions were not observed).	Follow recommended ratio of liquids to solids while cooking.
Baking: the bowl was not greased before baking.	Grease the bottom and sides of the bowl with butter or oil before baking (do not pour oil inside).
INGREDIENTS LOOSE THEIR SHAPE WHEN COOKED	
Possible Causes	Solving the Problem
Ingredients have been over stirred.	Frying foods, do not stir the ingredients more often than every 5–7 minutes.
Cooking time was too long.	Reduce cooking time or follow recommendations given in the recipe adapted for the device.

BAKED GOODS ARE OVERLY MOIST

Possible Causes	Solving the Problem
Improper ingredients causing excess moisture have been used (juicy fruits or vegetables, frozen berries, sour cream, etc.).	Use ingredients according to the recipe. Try to avoid using ingredients causing excess moisture or use them in smaller amounts.
Baked product has been left in the unit with the lid closed for too long.	We recommend taking baked product out of the unit right after the baking cycle finishes or leaving it on the Keep Warm for a short period of time only.

BAKED GOODS DO NOT RISE

Possible Causes	Solving the Problem
Eggs and sugar were poorly whipped.	Use proven recipes adapted for the device. Choosing, measuring, and processing ingredients follow recommendations given in the recipe.
The dough stayed for too long before being baked.	
The flour wasn't sifted or the dough was poorly kneaded.	
Wrong ingredients.	
Wrong recipe.	

i Certain REDMOND multicookers feature an overheat protection in "STEW" and "SOUP" programs. In case there is no liquid in the bowl, the device automatically interrupts the program and switches to Keep Warm.

Table of Recommended Steaming Time for Various Products

#	Product	Weight, g / pcs	Water, ml	Cooking Time, min
1	Pork/beef fillet (cut into 1.5 cm cubes)	500	500	30/35
2	Mutton fillet (cut into 1.5 cm cubes)	500	500	45
3	Chicken fillet (cut into 1.5 cm cubes)	500	500	25
4	Meatballs/crezeye	480 (8 pcs) / 360 (3 pcs)	500	25/30
5	Fish fillet	500	500	20
6	Shrimps (cooked, peeled, frozen)	500	500	5
7	Potatoes (cut into 1.5 cm cubes)	500	500	20
8	Carrots (cut into 1.5 cm cubes)	500	500	30
9	Beet (cut into 1.5 cm cubes)	500	500	40
10	Vegetables (frozen)	500	500	8
11	Eggs	3 pcs	500	12

i Remember, that these are general recommendations only. In reality, cooking time may vary from the recommended one, depending on the quality of the products used and on your personal preferences.

Table of Default Settings

Program	Recommendations for use	Default cooking time	Time range / setting interval	Time Delay	Keep warm
FRY	Frying meat, fish, vegetables, poultry, etc.	15 min	5 min – 1.5 hours / 1 min	---	+
PILAF	Cooking meat, fish, chicken, and vegetable pilaf.	1 hour	10 min – 2 hours / 5 min	+	+
OATMEAL/GRAIN	Cooking various hot cereals and side dishes	25 min	5 min – 4 hours / 5 min	+	+
BAKE/PIZZA	Baking puddings, pies, and pizza	1 hour	10 min – 8 hours / 5 min	+	+
STEW/DESSERT	Stewing meat, fish, vegetables, making desserts, jams, and fruit purees.	1 hour	10 min – 12 hours / 5 min	+	+
STEAM/SOUP/PASTA	Steaming meat, fish, and vegetables, cooking broths, soups, pasta, and sausages	40 min	5 min – 8 hours / 5 min	+	+

VII. BEFORE ADDRESSING A SERVICE CENTER

Error code	Error description	Error handling
E1, E3	System error (system board or temperature sensor malfunction); the lid was not closed properly.	Close the lid tightly. If this does not eliminate the error, address an authorized service center.
E2, E4	System error (temperature sensor malfunction), automatic protection against overheating activated.	Do not operate the device without the bowl installed! Disconnect the device and let it cool down within 10–15 minutes. Add water/broth and continue. If this does not eliminate the error, address an authorized service center.

Problem	Possible Cause	Solving the problem
The unit does not switch on.	Voltage supply failure.	Check the voltage supply.
	Voltage supply interruption.	Check the voltage supply.
The meal is taking too long to cook.	The bowl is installed with a distortion.	Install the bowl properly.
	There is a foreign object between the bowl and the heating element.	Remove the foreign object.
	The heating element is dirty.	Unplug the device and let it cool down. Clean the heating element.

VIII. PRODUCT WARRANTY

We warrant this product to be free from defects for a period of 2 years from the date of purchase. If the appliance fails to operate properly within the warranty period and is found to be defective in material or workmanship, we will repair or replace it free of charge. This warranty comes into force only in case an original warranty service coupon with a serial article number and an accurate impress of the company of the seller proves the purchase date. This limited warranty does not cover damage caused by the failure to use this product for its normal purpose or in accordance with the instructions on the proper use and maintenance of the product or any kind of repair works. Do not try to disassemble the device and keep all package contents. This warranty does not cover normal wear of the device and its parts (filters, bulbs, ceramic and Teflon coating, gaskets etc.).

Service life and the applicable product warranty period start on the date of purchase or the date of manufacture (if the purchase date cannot be established).

You can determine manufacture date by serial number, located on the identification label on the housing of the device. The serial number consists of 13 digits. 6th and 7th digits of the serial number identify the month, 8th digit the year of manufacture.

Service life of the product, established by the manufacturer is 5 years from the date of purchase, provided that the unit is used and maintained in accordance with the user manual and applicable technical standards.

i The packaging, user manual, and the device itself may not be treated as household waste. Instead, it shall be taken to the applicable collection point for the recycling of electrical and electronic equipment.

Avant la première utilisation de cet article lisez attentivement son manuel d'utilisation et le conserver pour référence ultérieure. L'utilisation correcte de l'appareil peut prolonger considérablement sa durée de vie.

MESURES DE SÉCURITÉ

 *Le fabricant n'est pas responsable des dommages causés par le non-respect des règles de sécurité et d'utilisation du produit.*

- Le présent appareil électrique est un dispositif multifonctionnel destiné pour la préparation de la nourriture dans des conditions de vie, pouvant être utilisé dans des appartements, résidences secondaires, chambres d'hôtel, locaux utilitaires des magasins et des bureaux, ou dans d'autres conditions similaires dans le cadre de l'exploitation non industrielle. L'usage de l'appareil d'une manière industrielle ou toute autre utilisation à affectation indéterminée, sera considéré comme le manquement aux conditions de son exploitation en bon ordre. Dans ce cas le producteur n'est pas tenu responsable en matière des conséquences éventuelles.
- Avant le branchement vérifiez si la tension du secteur local correspond à la tension nominale

d'alimentation du multicuiseur (voir les spécifications ou la plaque signalétique du produit). (voir les caractéristiques ou la plaque signalétique).

- Utilisez une rallonge électrique conçue pour la puissance consommée de l'appareil – l'incohérence des paramètres peut provoquer un court-circuit ou l'inflammation du câble.
- Ne branchez le multicuiseur qu'aux prises d'alimentation mises à la terre – c'est une condition obligatoire de protection contre les chocs électriques. En cas d'utilisation d'une rallonge, assurez-vous qu'elle est dotée également d'une mise à la terre.

 **ATTENTION!** *Pendant le fonctionnement le corps, la cuve et les éléments métalliques du multicuiseur les parties métalliques se réchauffent! Soyez prudent! Utilisez des maniques de cuisine. Afin d'éviter les brûlures par la vapeur chaude ne pas vous-penchez au-dessus du multicuiseur pour ouvrir le couvercle.*

- Coupez l'appareil du secteur après chaque utilisation et pendant son nettoyage ou déplacement. Retirez le câble électrique avec les mains secs, le retenez par la fiche et non par le cordon.

- Ne faites pas passer le câble d'alimentation dans les portes ou près des sources de chaleur. Assurez-vous que le câble électrique n'est pas tordu ou plié, ne touche pas d'objets pointus et des bords de meubles.



L'endommagement accidentel du câble d'alimentation peut provoquer des incidents, qui ne sont pas couvertes de la garantie, ainsi qu'un choc électrique. Le câble électrique endommagé exige le remplacement urgent à un centre de services.

- Ne pas placez le multicuiseur sur une surface molle, ne le couvrez pas pendant le fonctionnement - cela peut provoquer sa surchauffe et panne.
- Il est interdit d'utiliser le multicuiseur l'appareil à l'extérieur, parce que l'humidité ou les corps étrangers pénétrant à l'intérieur de son corps peuvent causer de graves endommagements.
- Avant de nettoyer le multicuiseur assurez-vous qu'il est débranché et complètement refroidi. Suivez strictement les instructions pour le nettoyage de l'appareil (p. 14).



IL EST INTERDIT de plonger le multicuiseur dans l'eau ou de le placer sous l'eau courante!

- Cet appareil n'est pas destiné pour l'utilisation par des personnes (y compris enfants) souffrant des déviations physiques, nerveuses ou psychiques, ayant un manque de l'expérience ou de connaissances, sauf si la surveillance respective est établie vis-à-vis des celles-ci, ou bien si les instructions concernant l'usage de cet appareil leur ont été données par la personne responsable de leur sécurité. Il est indispensable de surveiller les enfants, afin d'éviter qu'ils jouent avec cet appareil, ses composants, ainsi qu'avec son emballage usine. Les enfants ne peuvent pas faire le nettoyage et se servir de l'appareil sans qu'ils soient surveillés par les adultes.
- N'essayez jamais de réparer ou de modifier le multicuiseur vous-mêmes. Tous travaux d'entretien et les réparations sont à effectués par le centre de service agréé. Les tentatives de réparation non professionnelles peuvent provoquer la panne du multicuiseur, le traumatisme et les dégâts matériels.

Caractéristiques techniques

Modèle	RMC-M4515E
Puissance	700 W
Tension	220-240 V, 50 Hz
Volume de coupe	4 l
Revêtement de coupe	anti-brûlure, céramique
Écran de visualisation	numérique électroluminescent
Clapet de vapeur	amovible

Programmes

1. FRY (FRIRE)
2. PILAF (PAELLA)
3. OATMEAL/GRAIN (RIZ AU LAIT / CÉRÉALES)
4. BAKE/PIZZA (CUISSON/PIZZA)
5. STEW/DESSERT (BRAISER/DESSERT)
6. STEAM/SOUP/PASTA (VAPEUR/SOUP/PÂTES)

Fonctions

Départ différé	jusqu'à 24 h
Maintenance au chaud automatique	jusqu'à 24 h
Réchauffement des plats	jusqu'à 24 h

Composants

Multicuisineur avec la coupe interne RB-C400	1 pièce
Container pour la cuisson à vapeur	1 pièce
Cuillère plate	1 pièce
Cuve mesurée	1 pièce
Puisoir	1 pièce
Livre «Les 100 recettes»	1 pièce
Mode d'emploi	1 pièce
Liret de service	1 pièce
Câble d'alimentation électrique	1 pièce

i Le fabricant a le droit de faire les modifications du design, des composants, ainsi que des caractéristiques techniques du produit en vue de perfectionnement de sa production sans notification préalable relative aux telles modifications.

Structure de Multicuisineur RMC-M4515E A1

1. Boîtier de l'appareil
2. Couverture
3. Poignée pour le portage
4. Clapet d'évacuation du vapeur
5. Console de commande
6. Container pour ramassage de condensats
7. Container pour cuisiner à la vapeur
8. Puisoir
9. Cuillère plate
10. Cuve mesurée
11. Bouton d'ouverture du couvercle
12. Câble d'alimentation électrique

Console de commande A2

1. Bouton du choix de programme «FRY» («FRIRE»).
2. Bouton du choix de programme «PILAF» («PAELLA»).
3. Bouton du choix de programme «OATMEAL/GRAIN» («RIZ AU LAIT / CÉRÉALES»).
4. Bouton du choix de programme «BAKE/PIZZA» («CUISSON/PIZZA»).
5. Bouton du choix de programme «STEW/DESSERT» («BRAISER/DESSERT»).
6. Bouton du choix de programme «STEAM/SOUP/PASTA» («VAPEUR/SOUP/PÂTES»).

7. Bouton «TIMER» («DÉPART DEFFÉRÉ») – démarrage du régime de la mise au point du temps de retardateur.
8. Bouton «COOK TIME» («TEMPS DE CUISSON») – mise du temps de cuisson.
9. Bouton «REHEAT/CANCEL» («RÉCHAUFFER/ANNULER») – démarrage/débranchement de la fonction du réchauffement, arrêt du fonctionnement du programme de cuisson, remise des réglages à zéro.
10. Écran de visualisation numérique.

I. AVANT L'UTILISATION

Déballer soigneusement le multicuisineur et retirez de la boîte, éliminez tous matériaux d'emballage et autocollants publicitaires excepté l'autocollant avec le numéro de série.

Le produit sans numéro de série n'est pas soumis au service après vente.

Essayez le multicuisineur avec un chiffon humide. Lavez la cuve avec de l'eau chaude savonneuse. Faites sécher soigneusement. Lors de la première utilisation l'odeur étrangère est admissible, qui n'est pas due à un dysfonctionnement de l'appareil. Dans ce cas, nettoyez le multicuisineur (p. 14).

i Attention! Il est interdit d'utiliser le produit défilant.

II. EXPLOITATION DU MULTICUISEUR**Avant le premier branchement**

Placez le multicuisineur sur une surface plane et dure pour que la vapeur chaude sortant de la valve vapeur n'atteigne le papier peint, revêtements décoratifs, appareils électroniques et d'autres articles ou matériaux susceptibles d'être affectés par l'humidité et la température élevées.

Avant la cuisson assurez-vous que les éléments extérieurs et intérieurs du multicuisineur n'ont pas d'endommagements, éclats et autres défauts visibles. Vérifiez qu'il n'y a pas d'objets étrangers entre la cuve et l'élément chauffant.

Réglage du temps de cuisson

Le Multicuisineur REDMOND RMC-M4515E prévoit la possibilité de modifier le temps de cuisson mis au point pour chaque programme tactement. Le pas de modification et la durée du temps nécessaire dépend du programme de cuisson choisi.

Pour choisir le temps de cuisson:

1. Choisissez le programme de cuisson nécessaire, en appuyant sur le bouton correspondant au programme respectif «FRY», «PILAF», «OATMEAL/GRAIN», «BAKE/PIZZA», «STEW/DESSERT» ou «STEAM/SOUP/PASTA». Sur l'écran de visualisation le temps de cuisson pour chaque programme respectif sera indiqué tactement.
2. En appuyant sur le bouton «COOK TIME» veuillez régler le temps de cuisson nécessaire pour le programme choisi. A chaque appui sur le bouton, l'indice du temps de cuisson augmente. Afin de modifier l'indice d'une manière rapide, veuillez appuyer et retenir le bouton. Lorsque l'indice maximum sera atteint, la mise au point recommencera depuis le début.
3. Afin d'annuler les réglages établis, il faut appuyer sur le bouton «REHEAT/CANCEL», en recommençant ensuite du nouveau à introduire tout le programme de cuisson.

i IMPORTANT! Si le temps de cuisson est réglé d'une manière manuelle, veuillez tenir compte de l'étendue du temps et du pas de réglage, prévu par le programme que vous avez choisi, conformément au «Tableau général des programmes de cuisson» (p. 16).

Fonction «DÉPART DEFFÉRÉ»

La fonction de Départ différé permet de différer le démarrage du programme de cuisson dans l'intervalle allant de 5 minutes jusqu'à 24 heures, avec un pas de réglage de 5 minutes.

1. Veuillez appuyer sur le bouton «TIMER». L'indicateur du bouton s'allume, l'indicateur d'heure commence à clignoter
2. En appuyant sur le bouton «COOK TIME» veuillez mettre au point l'heure, dont à l'issu le programme de cuisson doit être mise en marche. Afin de modifier l'indice rapidement, veuillez appuyer et retenir le bouton. Lorsque l'indice maximum sera atteint, lamise du temps au point recommencera puis le début.
3. Afin d'annuler les réglages établis il faut appuyer sur le bouton «REHEAT/CANCEL», en introduisant par la suite du nouveau tout le programme de cuisson.

i IMPORTANT! Il n'est pas recommandé d'utiliser la fonction de retardateur dans le cas où il s'agit des denrées périssables choisies comme ingrédients de votre plat (œufs, lait cru, viande, fromage etc.).

La fonction de retardateur est accessible pour la fonction du réchauffement des plats. Pour le programme «FRY» la fonction de retardateur n'est pas accessible.

Fonction de la durée utile de la température des plats cuisinés (maintien au chaud automatique)

Branchement automatique de la fonction juste après la fin de fonctionnement du programme de cuisson permet de maintenir la température du plat cuisiné dans des limites de 75-80°C pendant 24 heures. Sur l'écran de visualisation le comptage direct du fonctionnement de la fonction du maintien au chaud automatique est indiqué. Au cas échéant il est possible de débrancher la fonction du maintien au chaud automatique en appuyant sur le bouton «REHEAT/CANCEL» (l'indicateur du bouton s'éteint).

Fonction de réchauffement des plats

Le Multicuisineur REDMOND RMC-M4515E permet également de réchauffer les plats froids. Pour cela:

1. Posez les produits dans la coupe, placez la coupe dans le multicuisineur. Soyez certain que la coupese touche à tèlement du chauffage d'une manière dense.
2. Fermez le couvercle jusqu'au clic, faites connecter l'appareil au réseau électrique.
3. Appuyez sur le bouton «REHEAT/CANCEL». L'indicateur du bouton s'allume, la fonction du réchauffement démarre. L'écran de visualisation indiquera la minuterie directe de réchauffement en marche. L'appareil réchauffe le plat jusqu'à la température de 75-80°C. Cette température sera maintenue durant 24 heures.
4. Dans le cas échéant, il est possible de débrancher la fonction de réchauffement en appuyant sur le bouton «REHEAT/CANCEL» (l'indicateur du bouton s'éteint).

i IMPORTANT! Nonobstant au fait que le multicuisineur puisse maintenir le plat au chaud jusqu'à 24 heures, il n'est pas recommandé de laisser les plats sous ce régime plus de 2-3 heures, pour ne pas provoquer les conséquences négatives influençant leurs qualités gustatives.

Mode général d'actions relatif à l'utilisation des programmes automatiques

1. Veuillez préparer les ingrédients indispensables conformément à votre recette, les posez dans la coupe. Veuillez surveiller que tous les ingrédients, dont les produits liquides, soient placés plus bas que la mention maximale de l'échelle marquée dans la surface interne de la coupe.

- Insérez la coupe dans le boîtier de l'appareil ; soyez persuadés qu'elle se touche d'une manière dense à l'élément du réchauffement. Fermez le couvercle du multicuiseur jusqu'au clic. Faites brancher l'appareil au réseau électrique.
- Choisissez le programme de cuisson nécessaire en appuyant sur le bouton respectif
- En appuyant sur le bouton «COOK TIME» faites régler le temps de cuisson en fonction de votre recette.
- Réglez le retardateur si c'est nécessaire. La fonction de retardateur n'est pas accessible pour le programme «FRY».

i **ATTENTION!** Dans le cas où pendant l'introduction du programme son interruption éventuelle dépasse 5 secondes, celui-ci sera mis en marche d'une manière automatique, avec des paramètres introduits. Aucunséchéant, veuillez arrêter la réalisation du programme en appuyant sur le bouton «REHEAT/CANCEL» et recommencez le réglage ensuite.

- 5 secondes après l'introduction des données respectives, la réalisation du programme commence automatiquement. L'écran de visualisation indique la minuterie selon le programme choisi.

i Le programme «STEAM/SOUP/PASTA» prévoit le comptage du temps à rebours, à partir du moment où l'eau dans la coupe commence à bouillir

- A la fin du programme de cuisson un signal résonne et l'indicateur du programme choisi s'éteint. La fonction du maintien au chaud automatique démarre automatiquement, l'indicateur du bouton «REHEAT/CANCEL» s'allume. Sur l'écran de visualisation la minuterie directe de la durée du régime sera indiquée.
- Pour l'interruption du procédé de la cuisson, l'annulation du programme établi ou l'arrêt du régime de maintien au chaud automatique, veuillez appuyer sur le bouton «REHEAT/CANCEL».

 *Pour obtenir le bon résultat suivez les conseils du «Livres des recettes» annexé au Multicuiseur REDMOND RMC-M451SE.*

Programme «FRY»

Ce programme est recommandé pour la cuisson des viandes, légumes, volailles, fruits de mer dans la friture. La mise au point manuelle du temps étant possible avec l'écart allant à partir de 5 minutes jusqu'à 1,5 heure avec le pas d'écart d'une minute. La fonction de retardateur n'est pas accessible pour ce type du programme.

Afin que les ingrédients ne soient pas brûlés, suivez les indications du livre des recettes et faites remuer régulièrement le contenu de la coupe. Il est admissible de cuire des produits avec le couvercle de l'appareil soulevé.

Programme «PILAF»

Ce programme est recommandé pour la cuisson de variantes différentes de la paella. La mise au point manuelle du temps étant possible avec l'écart allant à partir de 10 minutes jusqu'à 2 heures avec le pas d'écart de 5 minutes.

Programme «OATMEAL/GRAIN»

Ce programme est recommandé pour la cuisson des bouillies à la base de l'eau et du lait, ainsi que pour les garnitures. La mise au point manuelle du temps étant possible avec l'écart allant à partir de 5 minutes jusqu'à 4 heures avec le pas d'écart de 5 minutes.

Le programme «OATMEAL/GRAIN» est destiné pour la cuisson de bouillies à la base du lait pasteurisé avec peu de teneur de grasse. Afin d'éviter l'évaporation du lait et d'obtenir un résultat indispensable, il est recommandé de prévoir avant la cuisson:

- Lavagesoinieuxdestouslesgrauxaux grains entiers (riz, sarrasin, mille-tetc.), jusqu'à ce que l'eau ne devienne propre;
- Lubrifier avec du beurre la coupe de Multicuiseur avant la cuisson;
- Respecter des proportions rigoureusement, en mesurant des ingrédients selon les recettes proposées dans le livre culinaire (ne diminuer ou rajouter le nombre d'ingrédients que d'une façon proportionnelle);
- Diluertelalentierv avec de l'eau potable, en proportion 1:1.

Les caractéristiques du lait et des graux, en fonction du lieu d'origine et du producteur peuvent se distinguer, ce qui joue parfois sur les résultats de la cuisson.

Programme «BAKE/PIZZA»

Le programme est destiné pour la cuisson des gratins, gâteaux, biscuits, pizza, ainsi que pour la cuisson du pain. La mise au point manuelle du temps étant possible avec l'écart allant à partir de 10 minutes jusqu'à 8 heures avec le pas d'écart de 5 minutes.

i Vous pouvez vérifier si le biscuit est prêt, en y enfonçant un bâtonnet en bois (cure-dent). Si après son retrait vous n'y voyez pas des traces de la pâte collée - le biscuit est prêt.

Il est recommandé pour la cuisson de pain de débrancher la fonction de réchauffement automatique du plat, quelles que soient les phases de la cuisson.

Programme «STEW/DESSERT»

Ce programme est recommandé pour la cuisson à l'étouffement des viandes, poissons, préparation des garnitures diverses, ainsi que des desserts, compotes des fruits et confitures. La mise au point manuelle du temps étant possible avec l'écart allant à partir de 10 minutes jusqu'à 12 heures, avec le pas d'écart de 5 minutes.

Programme «STEAM/SOUP/PASTA»

Ce programme est recommandé pour la cuisson à la vapeur des légumes, poissons, viandes, ravioles, plats végétariens et diététiques, cuisson des soupes, pâtes, demi-produits, menus d'enfant. La mise au point manuelle du temps étant possible avec l'écart allant à partir de 5 minutes jusqu'à 8 heures avec le pas d'écart de 5 minutes.

Pour cuisiner des légumes et d'autres produits à la vapeur:

- Versez dans la coupe 500 – 600 ml de l'eau. Placez dans la coupe le contenant destiné pour la cuisson à la vapeur.
- Mesurez et préparez les produits selon votre recette, les posez d'une manière régulière dans le contenant pour la cuisson à la vapeur.
- Suivez les p. 2 – 8 de la partie «Mode général d'actions relatif à l'utilisation des programmes automatiques».

i Le compte à rebours de la réalisation du programme de cuisson débute après l'ébullition de l'eau et après que la densité suffisante de la vapeur dans la coupe soit atteinte.

Si vous n'utilisez pas le réglage automatique du temps prévu pour ce programme, veuillez consulter le tableau du temps recommandé pour la cuisson à la vapeur des produits divers.

III. POSSIBILITES COMPLEMENTAIRES

- Cuisson de la fondue
- Cuisson du fromage blanc
- Cuisson du fromage
- Cuisson du pain
- Stérilisation des ustensiles et des objets de l'hygiène individuelle
- duelle
- Pasteurisation

IV. ACCESSOIRES COMPLEMENTAIRES

Il est possible d'acquérir à part les accessoires complétant le Multicuiseur. Pour des questions concernant leur gamme, acquisition et compatibilité avec le modèle de votre appareil, veuillez vous adresser au concessionnaire agréé implanté dans votre pays.

RAM-CL1 – Pince pour la coupe

Destinée à la extraction pratique de la coupe du Multicuiseur. Son utilisation avec d'autres marques des multicuiseurs est possible.

V. NETTOYAGE ET MAINTIEN

Avant de procéder au nettoyage de l'appareil, soyez surs que celui-ci est déconnecté du réseau électrique, et qu'il soit refroidi complètement. Utilisez le tissu doux et la lessive non abrasive. Nous vous conseillons de nettoyer l'appareil juste après son utilisation. Avant le premier usage, ou dans l'objectif d'éliminer des odeurs apparues suite à la cuisson, nous vous recommandons d'y faire bouillir pendant 15 minutes une moitié du citron, en mettant en marche le programme «STEAM/SOUP/PASTA».

STOP *Il est expressément interdit d'utiliser pour le nettoyage des substances abrasives, des éponges au revêtement abrasif, ayant l'agressivité chimique, ou d'autres substances qui ne seraient pas recommandées à l'usage avec des produits entrant en contact avec la nourriture. Il est expressément interdit de placer le boîtier de l'appareil dans l'eau ou de le mettre sous l'eau.*

Ne nettoyez leboîtier de l'appareil que dans le cas de nécessité. Il appartient de nettoyer le couvercle interne en aluminium après chaque utilisation de l'appareil. Il est recommandé de nettoyer la coupe après chaque usage de l'appareil. Il est possible d'utiliser la lave-vaisselle. A la fin de nettoyage, essuyez la surface externe de la coupe jusqu'à ce qu'elle devienne sèche.

Le clapet de vapeur est situé sur le couvercle de l'appareil. Procédez au nettoyage de celui-ci après chaque cuisson, d'une manière ci-dessous:

- Sans y mettre un gros effort, enlevez le clapet de vapeur, en tournant légèrement son couvercle à gauche et en soulevant la saillie. Si le clapet est difficile à sortir, il est possible de l'appuyer légèrement du côté de couvercle interne.
- Séparez la partie interne du clapet en la tournant à gauche, démontez le clapet entièrement et le lavez soigneusement dans l'eau courante en utilisant éventuellement la lessive.
- Faites sécher le clapet, montez-le dans la séquence négative, ensuite posez-le sur place.

Il est indispensable de nettoyer le contenant destiné pour le condensat situé sur le boîtier de l'appareil après chaque usage:

- Appuyez légèrement sur la partie basse du contenant jusqu'à ce que celui-ci s'ouvre, sortez-le d'une manière délicate, en le tirant vers le haut.
- Versez le condensat et procédez au nettoyage du contenant.
- Placez le contenant sur place.

i *L'excédent du condensat peut, parfois, s'accumuler dans la cavité spéciale située tout autour de la coupe. Utilisez des serviettes de cuisine pour l'expulser.*

VI. CONSEILS DE CUISSON

Erreurs lors de la cuisson et méthodes de leur réparation

Cette section contient les erreurs typiques commises lors de la cuisson dans le multicuiseur, les causes éventuelles et les variantes de leur suppression.

PLAT N'EST PAS PRET

Causes éventuelles	Variante de suppression
Le couvercle du multicuiseur n'est pas fermé ou est entrouvert, c'est pourquoi la température de cuisson n'est pas assez élevée.	<ul style="list-style-type: none"> Pendant la cuisson, ne pas ouvrir le multicuiseur sans nécessité. Fermez le couvercle jusqu'au clic. Assurez-vous que rien n'empêche la fermeture étanche du couvercle et le joint d'étanchéité à l'intérieur du couvercle n'est pas déformé.
La cuve n'adhère pas bien à l'élément chauffant, c'est pourquoi la température de cuisson n'est pas assez élevée.	<ul style="list-style-type: none"> La cuve doit être installée régulièrement dans le multicuiseur. Le fond de cuve doit adhérer étroitement au disque chauffant. Assurez-vous de l'absence d'objets étrangers à l'intérieur du multicuiseur. Ne pas admettre de contaminations du disque chauffant.
<ul style="list-style-type: none"> Choix malheureux d'ingrédients. Les ingrédients choisis ne sont pas appropriés pour ce mode de cuisson ou il faut choisir un autre mode de cuisson. Les aliments sont coupés trop grands, les proportions générales de pose d'aliments ne sont pas observées. La durée de cuisson est réglée (calculée) incorrectement. La recette sélectionnée n'est pas adaptée à la cuisson dans le multicuiseur. 	<ul style="list-style-type: none"> Il est souhaitable d'utiliser les recettes éprouvées (adaptées pour le mode donné). Utilisez que les recettes dont vous pouvez faire confiance. Les aliments choisis, leur coupe, les proportions des aliments, la sélection du mode et la durée de cuisson doivent correspondre à la recette sélectionnée.
En mode vapeur : la quantité d'eau dans la cuve est insuffisante pour assurer la densité requise de la vapeur.	La quantité d'eau dans la cuve doit obligatoirement correspondre à celle recommandée par la recette. Si vous en doutez, vérifiez le niveau d'eau au cours de la cuisson.
Griller : <ul style="list-style-type: none"> Il y a trop d'huile végétale dans la cuve. Excès d'eau dans la cuve. 	<ul style="list-style-type: none"> Lorsque vous faites griller des aliments une couche mince d'huile est suffisante au fond de cuve. En mode «Griller» suivez strictement la recette choisie. <p>Lorsque vous faites griller des aliments ne pas fermer le couvercle du multicuiseur, si cela n'est pas indiqué dans la recette. Décongeler obligatoirement les aliments congelés avant de les faire griller et vidiez l'eau.</p>
Cuisson : ébullition du bouillon au cours de la cuisson des aliments à l'acidité augmentée.	Certains produits exigent un traitement spécial avant la cuisson : lavage, rôtissage et etc. Observez les instructions de votre recette choisie.
Four (la pâte reste crue):	<p>Au cours du repos la pâte est collée à l'intérieur du couvercle et a bloqué la valve vapeur.</p> <p>Vous avez posé trop de pâte dans la cuve.</p> <p>Mettez mois de pâte dans la cuve.</p> <p>Retirez les morceaux de pâte de la cuve, faites tourner, mettez de nouveau dans la cuve, ensuite continuez le mode jusqu'à la cuisson complète. Ultimeurement mettez mois de pâte dans la cuve.</p>

PRODUIT TROP CUIT

Choix erroné du type d'aliment ou du réglage (calcul) de la durée de cuisson. Trop petite taille des ingrédients.	Utilisez la recette vérifiée (adaptée pour ce modèle du multicuiseur). La sélection des ingrédients, leur coupe, les proportions, le choix du mode et de la durée de cuisson doivent correspondre à la recette.
Après la préparation le plat fini a été maintenu au chaud pour trop longtemps.	Il n'est pas souhaitable de maintenir le plat au chaud pour longtemps. Si votre multicuiseur prévoit la désactivation préalable du maintien au chaud utilisez cette fonction.

PRODUIT EBULLI

Lors de la cuisson de la bouillie au lait le lait est ébulli.	La qualité et les propriétés du lait peuvent dépendre de son origine et les conditions de sa production. Nous ne recommandons d'utiliser que le lait ultra-pasteurisé lait avec la teneur en matières grasses de 2,5% au maximum. Si nécessaire, le lait peut être dilué avec un peu d'eau potable.
<ul style="list-style-type: none"> Les aliments sont soit n'ont pas été traités avant la cuisson, soit ils ont été traités improprement (mal lavés et etc.). Non observation des proportions du plat ou choix erroné du type d'aliment. 	<ul style="list-style-type: none"> Utilisez la recette vérifiée (adaptée pour ce modèle du multicuiseur). La sélection des ingrédients, leur traitement préalable, les proportions doivent correspondre à la recette. Lavez soigneusement les gruaux complets, viande, poisson et fruits de mer jusqu'à ce que l'eau devient transparente.

PLAT BRULE

<ul style="list-style-type: none"> La cuve est mal lavée après la fois précédente. Le revêtement antiadhésif de la cuve est endommagé. 	Avant la cuisson assurez-vous si la cuve est bien lavée et le revêtement antiadhésif n'est pas endommagé.
Le volume total d'aliments est inférieur à celui indiqué dans la recette.	Utilisez la recette vérifiée (adaptée pour ce modèle du multicuiseur).
La durée trop longue de cuisson est réglée.	Réduisez la durée de cuisson ou suivez strictement la recette adaptée pour votre modèle du multicuiseur.
Griller : il n'y a pas d'huile dans la cuve ; les aliments ne sont pas mixés bien ou sont tournés trop tard.	<ul style="list-style-type: none"> Lorsque vous faites griller des aliments une couche mince d'huile au fond de cuve est suffisante. Pour obtenir le rôtissage régulier mélangez périodiquement les aliments ou faites tourner de temps en temps.
Cuisson lente : manque d'eau dans la cuve.	Ajoutez plus d'eau dans la cuve. Ne pas ouvrir le couvercle sans nécessité au cours de la cuisson.
Cuisson : manque d'eau dans la cuve (les proportions ne sont pas observées).	Observez la proportion correcte du liquide et des ingrédients solides.
Four: la surface intérieure de la cuve n'est pas huilée avant la cuisson.	Avant la pose de la pâte graisser le fond et les parois de la cuve (utilisez de l'huile ou du beurre) (ne pas verser de l'huile dans la cuve!).

COUPE DES ALIMENTS DEFORMEE

Les aliments sont mélangés trop souvent dans la cuve.	Pour faire griller des aliments il faut les mélanger dans chaque 5-7 minutes au maximum.
La durée de cuisson est trop longue.	Réduisez la durée de cuisson ou suivez strictement la recette adaptée pour votre modèle du multicuiseur.

PATE RESTE MOUILLEE APRES LA CUISSON

Les ingrédients impropres qui favorisent la formation d'excès d'eau ont été utilisés (légumes ou fruits fondants, baies congelées, crème fraîche et etc.).	Choisissez des ingrédients en conformité avec la recette. Tâchez de ne pas utiliser les aliments contenant trop d'humidité, ou de réduire leur quantité au minimum.
Les produits finis ont été laissés pour très longtemps dans le multicuiseur fermé.	Tâchez de faire sortir les produits cuits du multicuiseur immédiatement après la préparation. Si nécessaire il est admis de laisser les produits finis dans le multicuiseur pour le court terme avec le maintien au chaud activé.

PATE NON LEVEE

Les oeufs avec du sucre sont mal montés.	Utilisez la recette essayée et approuvée (adaptée pour ce modèle). Le choix des ingrédients, leur traitement plémiinaire, les proportions doivent correspondre aux instructions de la recette.
La pâte avec l'agent de levée ajouté a été laissé pour longtemps.	
La farine n'est pas blutée ou la pâte est mal tournée.	
Ingrédients mal approprié.	
La recette choisie ne convient pas au modèle donné multicuiseur.	

i Certains modèles de multicuiseurs REDMOND en modes «STEW» et «SOUP» prévoient la mise en action du système de protection contre la surchauffe. Dans ce cas le mode de cuisson est arrêté et le multicuiseur passe en mode de maintien au chaud.

Temps recommandé pour la cuisson à la vapeur des produits divers

N°	Produit	Poids, g / quantité	Quantité d'eau, ml	Temps de cuisson, min
1	Filet de porc / bœuf (cubes 1,5 x 1,5 sm)	500	500	30/35
2	Filet d'agneau (cubes 1,5 x 1,5 sm)	500	500	45
3	Filet de poulet (cubes 1,5 x 1,5 sm)	500	500	25
4	Quenelles/boulettes	480 (8 pièces) / 360 (3 pièces)	500	25/30
5	Poisson (filet)	500	500	20
6	Crevettes pour salade, épluchées, cuites, surgelées	500	500	5

N°	Produit	Poids, g / quantité	Quantité d'eau, ml	Temps de cuisson, min
7	Pommes de terre(cubes 1,5 x 1,5 sm)	500	500	20
8	Carotte (cubes 1,5 x 1,5 sm)	500	500	30
9	Betterave (cubes 1,5 x 1,5 sm)	500	500	40
10	Légumes (surgelés)	500	500	8
11	Œuf	3	500	12

i Il faut tenir compte que les recommandations ci-dessus sont générales. Le temps réel peut se distinguer des indices recommandés en fonction de la qualité du produit quelconque, ainsi que de vos préférences gustatives.

Tableau récapitulatif des programmes de cuisson (réglages usine)

Programme	Recommandations d'utilisation	Temps de cuisson exacte	Diapason du temps de cuisson/ pas de réglage	Départ défilé	Fonction du maintien au chaud
FRY	Cuisson de viandes, poissons, légumes ; cuisson des garnitures	15 min	5 min – 1 heure 30 min / 1 min	---	+
PILAF	Cuisson des types différents de la paella	1 heure	10 min – 2 heures / 5 min	+	+
OATMEAL/GRAIN	Cuisson des bouillies diverses à la base de l'eau et du lait; cuisson des garnitures	25 min	5 min – 4 heures / 5 min	+	+
BAKE/PIZZA	Cuisson des biscuits, gratins, gâteaux; cuisson de pizza	1 heure	10 min – 8 heures / 5 min	+	+
STEW/DESSERT	Cuisson des viandes, poissons, légumes; cuisson des plats divers, compotes, desserts, confitures	1 heure	10 min – 12 heures / 5 min	+	+
STEAM/SOUP/PASTA	Cuisson des plats à la vapeur; viandes, poissons, légumes; cuisson des bouillons et des soupes; cuisson des pâtes, sauces, demi-produits surgelés.	40 min	5 min – 8 heures / 5 min	+	+

VII. AVANT DE VOUS RENDRE AU CENTRE DE SERVICE

Indication de l'erreur sur l'écran de visualisation	Défauts éventuels	Élimination de l'erreur
E1, E3	L'erreur du système (mise éventuelle hors d'usage de la carte électronique ou du capteur thermique), ou la mauvaise fermeture du couvercle	Fermez le couvercle d'une manière dense. Si le problème n'est pas réglé, veuillez vous adresser au Centre de service agréé.
E2, E4	L'erreur du système (mise éventuelle hors d'usage du capteur thermique), ou la mise en route de la protection automatique contre la surchauffe	Ne branchez pas l'appareil avec la coupe vide ! Débranchez l'appareil du réseau électrique, laissez-le se refroidir pendant 10-15 min, rajoutez ensuite de l'eau (bouillon) dans la coupe et continuez la cuisson. Si le problème n'est pas réglé, veuillez vous adresser au Centre de service agréé.

Panne	Cause éventuelle	Réparation
Ne se met en marche.	Pas d'alimentation du secteur.	Vérifiez la tension du secteur.
La durée de cuisson est trop longue.	Pannes de courant.	Vérifiez la tension du secteur.
	Il y a un objet étranger entre la cuve et l'élément chauffant.	Éliminez l'objet étranger.
	La cuve du multicuiseur est installée irrégulièrement.	Installez la cuve régulièrement, sans gauchissement.
	L'élément chauffant est contaminé.	Débranchez le multicuiseur, laissez-le refroidir. Nettoyez l'élément chauffant.

VIII. GARANTIES

Ce produit est couvert de la garantie pendant les 2 ans à compter de la date d'achat. Pendant la période de garantie le fabricant s'engage à réparer, remplacer des pièces reconnues défectueuses ou fournir un nouveau appareil en cas des défauts de fabrication causés par la mauvaise qualité des matériaux et d'assemblage. La garantie prend effet uniquement si la date d'achat est confirmée par le sceau du magasin et la signature du vendeur sur la carte de garantie originale. Cette garantie est valable uniquement si le produit a été utilisé conformément à son mode d'emploi, n'a pas été réparé ou désassemblé et ne peut être endommagé par une mauvaise manipulation, ainsi que tous ses composants sont complets. La présente garantie ne couvre pas l'usure normale et les consommables (filtres, ampoules, revêtements céramique et téflonisé, joints et etc.).

La durée de vie du produit et la durée respective des engagements en vue de garantie est estimée à partir du jour de vente ou de la date de fabrication du produit (dans le cas où la définition de la date de vente est impossible).

La date de fabrication du dispositif figure dans le numéro de la série indiqué sur l'étiquette de l'identification du corps du produit. Le numéro de série se compose de 13 signes. Le 6ème et le 7ème signes représentent le mois, le 8ème – l'année de fabrication du dispositif.

La durée de service établie par le fabricant fait 5 ans à compter de la date d'achat, à condition qu'il soit utilisé conformément à ces instructions et normes techniques applicables.

i Récupérer l'emballage, le manuel d'utilisation et le multicuiseur conformément aux programmes locaux de recyclage. Ne jetez ces produits avec les ordures ménagères.

Bevor Sie dieses Produkt verwenden, lesen Sie sorgfältig die Bedienungsanweisung und bewahren Sie die zum späteren Nachschlagen. Die richtige Verwendung des Gerätes wird seine Lebensdauer erheblich verlängern.

SICHERHEITSMASSNAHMEN

 *Der Hersteller trägt keine Haftung für Schäden, die durch Nichtbeachtung der Sicherheitsvorschriften und Betriebsanleitung des Gerätes verursacht wurden.*

- Dieses Gerät ist ausschließlich zum Einsatz im Haushalt und bei ähnlichen Anwendungen vorgesehen: Mitarbeiterbereiche in Geschäften, Büros und an anderen Arbeitsplätzen; Auf Bauernhöfen und an ähnlichen Niederlassungen; Nutzung durch Gäste von Hotels, Motels und anderen Herbergen; Private Zimmervermietung.
- Vor dem Anschluss an das Stromnetz überzeugen sie sich davon, dass die Spannung im Stromnetz der Nennspannung des Gerätes entspricht (siehe technisches Datenblatt oder Fabrikschild).
- Bei Bedarf, verwenden Sie nur ein Verlängerungskabel, dass für die aufgenommenen Leistung des

Geräts geeignet ist. Nichtbeachtung kann zu einem Kurzschluss oder einem Brandfall führen.

- Schließen sie das Gerät nur an den geerdeten Steckdosen an. – Das ist eine Pflichtanforderung zum Schutz gegen Stromschlag. Überzeugen sie sich, dass ein evtl. verwendetes Verlängerungskabel ebenfalls geerdet ist.

 *VORSICHT! Während der Nutzung des Gerätes werden Gehäuse, Topf und metallische Bestandteile erhitzt! Seien Sie vorsichtig! Benutzen Sie Topfhandschuhe. Um Verbrennungen zu vermeiden, neigen Sie sich nicht über das Gerät, besonders wenn Sie den Deckel öffnen.*

- Trennen Sie das Gerät nach Nutzung, während der Reinigung oder beim Transport von der Steckdose. Ziehen Sie das Stromkabel mit trockenen Händen heraus, fassen Sie den Stecker, nicht das Kabel, an.
- Legen Sie das Stromkabel nicht in Türöffnungen oder neben Wärmequellen. Beachten Sie, dass das Stromkabel sich nicht verwindet oder überneigt und nicht mit scharfen Gegenständen, Ecken und Möbelkanten in Berührung kommt.

 *Beachten Sie: Beschädigungen des Stromkabels können zu Schäden, die den Gewährleistungsbedingungen nicht entsprechen, sowie zu einem Stromschlag führen. Das beschädigte Stromkabel muss sofort im Servicezentrum ausgewechselt werden.*

- Stellen Sie das Gerät nicht auf einer weichen Oberfläche ab, bedecken Sie es nicht mit einem Handtuch oder einer Serviette während des Betriebes, dies kann zur Überhitzung und Beschädigung des Gerätes führen.
- Das Gerät nicht im Freien verwenden. – Eindringende Feuchtigkeit in Gehäuse oder Fremdgegenstände können starke Beschädigungen verursachen.
- Bevor sie das Gerät reinigen, überzeugen Sie sich, dass es vom Stromnetz getrennt und völlig abgekühlt ist. Beachten Sie die Anweisungen zur Gerätereinigung (Seite 20).

 *Das Gehäuse des Gerätes NICHT in Wasser eintauchen oder unter den Wasserstrahl stellen!*

- Dieses Gerät darf von Kindern ab 8 Jahren benutzt werden. Außerdem dürfen es unter bestimmten Voraussetzungen Menschen mit verminderten körperlichen, sensorischen oder geistigen Fähigkeiten und mangelnder Erfahrung sowie fehlenden Kenntnissen in seinem Gebrauch anwenden: Sie müssen bei der Nutzung beaufsichtigt werden oder in dem sicheren Umgang mit dem Gerät unterwiesen worden sein und die damit verbundenen Gefahren verstehen. Kinder sollten nicht mit dem Gerät spielen. Halten Sie das Gerät und sein Kabel fern von Kindern unter 8 Jahren. Reinigungs- und Instandhaltungstätigkeiten sollten Kinder nicht ohne Beaufsichtigung durchführen.
- Die Reparatur des Gerätes in Eigenregie oder die Änderungen seiner Konstruktion sind verboten. Alle Bedienungs- und Reparaturarbeiten müssen durch ein autorisiertes Servicepersonal ausgeführt werden. Die nicht professionell ausgeführte Arbeit kann zu Gerätstörungen, Verletzungen und Eigentumsschäden führen.

Spezifikation

Modell	RMC-M4515E
Leistung	700 W
Spannung	220–240 V, 50 Hz
Topf Fassungsvermögen	4 l
Topfbeschichtung	Antihafbeschichtung keramisch
Display	LED, digital
Dampfauslassventil	abnehmbar

Zubereitungsprogramme

1. FRY (BRATEN)
2. PILAF (PAELLA)
3. OATMEAL/GRAIN (MILCHREIS/GRÜTZEN)
4. BAKE/PIZZA (BACKEN/PIZZA)
5. STEW/DESSERT (SCHMOREN/DESSERT)
6. STEAM/SOUP/PASTA (DAMPFGAREN/SUPPEN/PASTA)

Funktionen

Startzeit Vorwahl	bis 24 h
Warmhaltefunktion	bis 24 h
Aufwärmen	bis 24 h

Bestandteile

Multikocher mit Einbautopf RB-C400	1 St.
Dampfgitter	1 St.
Flachlöffel	1 St.
Messbecher	1 St.
Schöpflöffel	1 St.
Rezeptbuch „100 Rezepte“	1 St.
Gebrauchsanweisung	1 St.
Servicebuch	1 St.
Stromkabel	1 St.

i Der Hersteller behält sich das Recht auf Änderungen in der Beschaffenheit, der Bestandteile und der technischen Eigenschaften des Produktes bei Nachbesserungen ohne zusätzliche Vorankündigung über diese Änderungen vor.

Beschreibung der RMC-M4515E A1

- | | |
|----------------------------|-----------------------------|
| 1. Gehäuse | 7. Dampfgitter |
| 2. Geräterdeckel | 8. Schöpflöffel |
| 3. Tragegriff | 9. Flachlöffel |
| 4. Dampfauslassventil | 10. Messbecher |
| 5. Bedienfeld | 11. Taste der Deckelöffnung |
| 6. Kondensatsammelbehälter | 12. Stromkabel |

Bedienfeld A2

1. Taste für das Programm „FRY“ („BRATEN“)
2. Taste für das Programm „PILAF“ („PAELLA“)
3. Taste für das Programm „OATMEAL/GRAIN“ („MILCHREIS/GRÜTZEN“)
4. Taste für das Programm „BAKE/PIZZA“ („BACKEN/PIZZA“)
5. Taste für das Programm „STEW/DESSERT“ („SCHMOREN/ DESSERT“)
6. Taste für das Programm „STEAM/SOUP/PASTA“ („DAMPFGAREN/SUPPEN/PASTA“)
7. Taste „TIMER“ („STARTZEIT VORWAHL“) – Einschalten der Startzeit Vorwahl Funktion.
8. Taste „COOK TIME“ („KOCHZEIT“) – Einstellung der Garzeit.
9. Taste „REHEAT/CANCEL“ („WARMHALTEN/BEENDEN“) – Ein-/Ausschalten der Warmhalte-Funktion, Beenden des Zubereitungsprogramms, Löschen der gewählten Einstellungen.
10. Digitaldisplay

I. VOR DEM ERSTEN EINSCHALTEN

Packen Sie das Gerät vorsichtig aus und nehmen Sie es aus der Verpackung, entfernen Sie alle Verpackungsstücke und Werbesticker außer dem Sticker mit der Seriennummer.

Bei Fehlen der Seriennummer auf dem Erzeugnis erlischt Ihr Garantieanspruch.

Wischen Sie das Gerätegehäuse mit einem feuchten Tuch ab. Reinigen Sie den Topf mit warmem Spülwasser. Trocknen Sie den Topf. Bei der ersten Anwendung kann ein Geruch auftreten, dies rührt nicht aus einem Defekt des Geräts. In diesem Fall reinigen Sie das Gerät (Seite 20).

i *Vorsicht! Das Gerät bei jeglichem Fehler nicht zu verwenden.*

II. BETRIEB DES MULTIKOCHERS**Vor dem ersten Einschalten**

Stellen Sie das Gerät auf einer stabilen, ebenen, horizontalen Fläche ab. Dabei muss der aus dem Dampfventil austretende Heißdampf die Tapete, dekorative Beschichtungen, elektronische Geräte und andere Gegenstände oder Materialien, die durch hohe Luftfeuchtigkeit und Temperatur beeinflusst werden kann, nicht rühren.

Vor dem Kochen stellen Sie sicher, dass die äußeren und die sichtbaren inneren Bestandteile des Multikochers keine Schäden, Ausbrüche und andere Defekte aufweisen. Keine Fremdgegenstände dürfen zwischen Topf und Heizelement befinden.

Einstellung der Zubereitungszeit

Beim Multikocher Redmond RMC-M4515E gibt es die Möglichkeit, die Zubereitungszeit, die für jedes Zubereitungsprogramm standardmäßig eingestellt ist, zu ändern. Das Einstellintervall und der mögliche Einstellzeitbereich hängen vom gewählten Zubereitungsprogramm ab.

Um die Zubereitungszeit zu ändern:

1. Wählen Sie das gewünschte Programm, durch drücken der Taste des entsprechenden Programms: „FRY“, „PILAF“, „OATMEAL/GRAIN“, „BAKE/PIZZA“, „STEW/DESSERT“ oder „STEAM/SOUP/PASTA“. Auf dem Display wird für jedes Programm die standardmäßige Zubereitungszeit angezeigt.
2. Durch drücken der Taste „COOK TIME“ stellen Sie die gewünschte Betriebszeit für das gewählte Programm ein. Bei jedem Drücken der Taste erhöht sich der Wert. Zur schnellen Änderung der Zubereitungszeit halten Sie die Taste gedrückt. Ist der Maximalwert erreicht, wird die Einstellung vom Bereichsanfang fortgesetzt.
3. Zum Abbruch der getätigten Einstellungen drücken Sie die Taste „REHEAT/CANCEL“, wonach das Zubereitungsprogramm neu gewählt werden muss.

i *WICHTIG! Bei der manuellen Einstellung der Zubereitungszeit beachten Sie den zulässigen Zeitbereich und den Einstellschritt, der durch das von Ihnen gewählte Zubereitungsprogramm vorgesehen ist, gemäß der Übersichtstabelle der Zubereitungsprogramme (Seite 22).*

Funktion „Startzeit Vorwahl“

Diese Funktion ermöglicht es Ihnen, den Beginn des Zubereitungsprogramms von 5 Minuten bis 24 Stunden mit einem Einstellungs-schritt von 5 Minuten zu verzögern.

1. Drücken Sie die Taste „TIMER“. Dann leuchtet die Anzeige der Taste auf, dabei beginnt die Zeitanzeige auf dem Display zu blinken.
2. Drücken Sie die Taste „COOK TIME“ und stellen Sie die Zeit ein, in deren das Zubereitungsprogramm starten soll. Zur schnellen Änderung der Zubereitungszeit halten Sie die Taste gedrückt. Ist der Maximalwert erreicht, wird die Einstellung vom Bereichsanfang fortgesetzt.

3. Zum Abbruch der getätigten Einstellungen drücken Sie die Taste „REHEAT/CANCEL“, wonach das Zubereitungsprogramm neu gewählt werden muss.

i *WICHTIG! Die Verwendung der Startvorwahlfunktion ist nicht zu empfehlen, wenn das Gericht leicht verderbliche Lebensmittel (Eier, frische Milch, Fleisch, Käse usw.) enthält.*

Die Startzeit Vorwahl Funktion ist für die Aufwärm-Funktion verfügbar. Bei dem Programm „FRY“ lässt sich diese Funktion „Startzeit Vorwahl“ nicht einschalten.

Warmhaltefunktion

Diese Funktion schaltet automatisch nach dem Ende des Zubereitungsprogramms ein und kann die Temperatur des fertigen Gerichts im Bereich 75–80°C bis zu 24 Stunden halten. Auf dem Display wird die Betriebszeit angezeigt. Bei Bedarf kann die automatische Warmhaltefunktion durch Drücken der Taste „REHEAT/CANCEL“ ausgeschaltet werden (dabei erlischt die Anzeige der Taste).

Aufwärmfunktion

Zum Aufwärmen kalter Gerichte:

1. Geben Sie alle notwendigen Zutaten in den Topf, setzen Sie den Topf ins Gerätegehäuse ein. Überzeugen Sie sich, dass der Topf auf dem Heizelement ganz aufliegt.
2. Schließen Sie den Deckel, bis ein Knacken zu hören ist. Schließen Sie den Multikocher am Stromnetz an.
3. Drücken Sie die Taste „REHEAT/CANCEL“. Dann leuchtet die Anzeige der Taste auf und schaltet sich die Aufwärm-Funktion ein. Auf dem Display wird Direktzahlung der Betriebszeit angezeigt. Das Gericht wird bis auf 75 bis 80°C aufgewärmt. Diese Temperatur kann 24 Stunden gehalten werden.
4. Bei Bedarf kann die Aufwärm-Funktion durch Drücken der Taste „REHEAT/CANCEL“ ausgeschaltet werden (dabei erlischt die Anzeige der Taste).

i *WICHTIG! Obwohl der Multikocher das Produkt bis zu 24 Stunden warmhalten kann, es ist nicht empfehlenswert, das Gericht für mehr als zwei bis drei Stunden warm zu halten, da dies zu Geschmacks und Qualitätseinbußen führen kann.*

Allgemeines Verfahren zur Anwendung der automatischen Zubereitungsprogramme

1. Bereiten Sie die notwendigen Zutaten laut dem Rezept vor, geben Sie diese in den Topf. Beachten Sie, dass alle Zutaten, einschließlich der Flüssigkeit, den maximalen Skalenwert der Innenfläche des Topfes nicht übersteigen.
2. Setzen Sie den Topf ins Gehäuse, drehen Sie ihn ein wenig, um sicherzustellen, dass er auf dem Heizelement aufliegt. Schließen Sie den Deckel, bis ein Knacken zu hören ist. Verbinden Sie den Multikocher mit dem Stromnetz.
3. Wählen Sie das gewünschte Zubereitungsprogramm durch Drücken der entsprechenden Taste.
4. Drücken Sie die Taste „COOK TIME“, um die Zubereitungszeit nach dem Rezept einzustellen.
5. Bei Bedarf stellen Sie die Startvorwahlzeit ein. Die Funktion „Startzeit Vorwahl“ lässt sich bei dem Programm „FRY“ nicht einschalten.

i *VORSICHT! Beim Abbruch der Einstellung für mehr als 5 Sekunden, startet das Programm automatisch nach den eingegebenen Parametern. Wenn nötig, beenden Sie das Programm, durch Drücken der Taste „REHEAT/CANCEL“ und stellen Sie es erneut ein.*

- 5 Sekunden nach dem Ende der Einstellung von Parametern startet das Zubereitungsprogramm automatisch. Auf dem Display wird die Restzeit angezeigt.

i Im Programm „STEAM/SOUP/PASTA“ beginnt das Ablaufen der Zubereitungszeit nach dem Aufkochen des Wassers.

- Am Ende des Programms erklingt ein Tonsignal und die Anzeige des gewählten Programms erlischt. Die Warmhaltefunktion wird automatisch eingeschaltet und die Anzeige der Taste "REHEAT/CANCEL" leuchtet auf. Auf dem Display wird Direktzählung der Betriebszeit angezeigt.
- Zum Abbrechen der Zubereitung oder Beenden des eingegebenen Programms oder Ausschalten der automatischen Warmhaltefunktion drücken Sie die Taste "REHEAT/CANCEL".

o Um optimale Ergebnisse zu erzielen, empfehlen wir Ihnen, Rezepte aus dem zum RMC-M4515E beigelegten Rezeptbuch "100 Rezepte" zu nehmen.

Programm „FRY“

Programm zum Braten von Fleisch, Gemüse, Geflügel, Meeresfrüchte. Die manuelle Einstellung der Zubereitungszeit im Bereich von 5 Minuten bis 1 Stunde 30 Minuten ist im Einstellschritt von 1 Minute möglich. Die Funktion „Startzeit Vorwahl“ lässt sich bei diesem Programm nicht einschalten.

Um Anbrennen der Zutaten zu vermeiden, befolgen Sie die Empfehlungen des Rezeptheftes und rühren Sie den Topfinhalt von Zeit zu Zeit. Es ist möglich, den Deckel des Multikochers bei der Zubereitung offen zu bleiben.

Programm „PILAF“

Dieses Programm eignet sich zur Zubereitung von verschiedenen Arten von Risotto und Paella Gerichten. Die manuelle Einstellung der Zubereitungszeit im Bereich von 10 Minuten bis 2 Stunden ist in einem Einstellungsschritt von 5 Minuten möglich.

Programm „OATMEAL/GRAIN“

Programm zur Zubereitung von Brei, Milchreis und zum Kochen von Beilagen. Die manuelle Einstellung der Zubereitungszeit im Bereich von 5 Minuten bis 4 Stunden im Einstellschritt von 5 Minuten möglich.

Dieses Programm eignet sich zur Zubereitung von Brei aus der pasteurisierten Milch mit niedrigem Fettgehalt. Um das Überkochen von Milch zu vermeiden, empfiehlt es sich:

- alle Vollkorngrünten (Reis, Buchweizengrünze, Hirse usw.) gründlich zu spülen, bis das Wasser klar bleibt,
- den Topf des Multikochers vor der Zubereitung mit Butter einzureiben,
- die Mengenangaben streng einhalten, die Zutaten laut den Empfehlungen des Rezeptbuches abzumessen und die Menge der Zutaten ausschließlich verhältnismäßig zu reduzieren oder zu erhöhen;
- beim Verwenden von Vollmilch diese mit Trinkwasser im Verhältnis 1:1 zu verdünnen.

i Eigenschaften von Milch und Grünzen, je nach dem Ort der Herkunft und dem Hersteller, können variieren, was manchmal sich auf das Ergebnis auswirkt

Programm „BAKE/PIZZA“

Das Programm ist zum Backen von Biskuits, Aufläufen, Kuchen, Pizza, Brot. Die manuelle Einstellung der Zubereitungszeit im Bereich von 10 Minuten bis 8 Stunden ist im Einstellschritt von 5 Minuten möglich.

- Ob der Keks schon fertig ist kann man durch Stecken eines Holzstöckchens (Zahnstochers) in den Keks überprüfen. Bleibt auf dem Holzstöckchen kein Teig – ist der Keks fertig.
- Es ist empfehlenswert, die automatische Warmhaltefunktion auf allen Stufen bei Zubereitung von Brot auszuschalten.

Programm „STEW/DESSERT“

Dieses Programm eignet sich zur Zubereitung von Fleisch, Geflügel, Gemüse, Beilagen, Konfitüre, Obstpüree und Desserts. Die manuelle Einstellung der Zubereitungszeit im Bereich von 10 Minuten bis 12 Stunden ist im Einstellschritt von 5 Minuten möglich.

Programm „STEAM/SOUP/PASTA“

Für die Zubereitung von Gemüse, Fisch, Fleisch, Diätgerichten und vegetarischen Gerichten, Kindermenüs mit Dampf, Suppen, Brühe; sowie zum Kochen von Teigwaren, Wurstwaren, Tiefkühlkost. Die manuelle Einstellung der Zubereitungszeit im Bereich von 5 Minuten bis 8 Stunden ist im Einstellschritt von 5 Minuten möglich.

Beim Dampfkochen von Gemüse und anderen Lebensmitteln:

1. Geben Sie 500–600 ml Wasser in den Topf. Setzen Sie das Dampfmitter in den Topf ein.
2. Wiegen Sie die Lebensmittel ab und bereiten Sie diese gemäß Rezept vor, verteilen Sie sie gleichmäßig auf dem Dampfmitter.

3. Folgen Sie den Punkten 2–8 des Abschnitts "Allgemeine Verfahren zur Anwendung der automatischen Zubereitungsprogramme" und „Empfohlene Zubereitungszeit beim Dampfgaren von verschiedenen Produkten“.

i Bei diesem Programm beginnt der Ablauf der eingegebenen Zubereitungszeit erst nach dem Aufkochen vom Wasser und Bildung der erforderlichen Dampfmenge im Topf.

III. ZUSÄTZLICHE MÖGLICHKEITEN

- Fonduezubereitung
- Quarkzubereitung und Käsezubereitung
- Brotbacken
- Pasteurisierung
- Sterilisierung
- Babygeschirr

IV. ZUSÄTZLICHES ZUBEHÖR

Zusätzliches Zubehör erhalten Sie für den Multikocher kann separat erworben werden. Information über das Angebot, den Erwerb und die Kompatibilität des zusätzlichen Zubehörs mit dem Modell Ihres Geräts können Sie bei unserem offiziellen Händler in Ihrem Land bekommen.

RAM-CL1 – Zange für ein komfortables und sicheres Entfernen des Topfes. Kein Verrutschen und Verkratzen der äußeren Fläche des Behälters.

V. REINIGUNG UND WARTUNG

Vor der Reinigung des Geräts, trennen es vom Stromnetz und lassen Sie es vollständig abkühlen. Verwenden Sie ein weiches Tuch und ein nicht aggressives Geschirrspülmittel. Reinigen Sie das Gerät sofort nach der Nutzung. Vor der ersten Nutzung oder zur Geruchsneutralisierung empfehlen wir, nach der Zubereitung innerhalb von 15 Minuten eine Zitronenhälfte im Programm "STEAM/SOUP/PASTA" aufkochen zu lassen.

STOP Bei der Reinigung keine aggressive Stoffe, Schwämme mit einem aggressiven Belag und chemisch aggressive Mittel zu verwenden. Das Gerätegehäuse NICHT in Wasser tauchen oder unter den Wasserstrahl stellen.

Reinigen Sie das Gerätegehäuse nach Bedarf. Der innere Aluminiumdeckel sollte nach jedem Gebrauch des Geräts gereinigt werden.

Der Topf ist nach jedem Gebrauch des Geräts zu reinigen. Dieser kann in der Geschirrspülmaschine gereinigt werden. Nach dem Reinigen wischen Sie die äußere Fläche des Topfes trocken.

Das Dampfventil ist auf dem oberen Gerätegedeckel befestigt. Reinigen Sie das Dampfventil nach jedem Gebrauch:

1. Drehen Sie den Deckel des Dampfventils ein Stück im Uhrzeigersinn und ziehen Sie ihm den Kamm ein wenig nach oben, um das Dampfventil zu entfernen, es darf kein Kraftaufwand erforderlich sein. Ist das Ventil schwer zu entfernen, können Sie auf am Innendeckels leicht drücken.
2. Entfernen Sie den Innenteil des Ventils durch Drehen gegen den Uhrzeigersinn, zerlegen Sie das Ventil vollständig und reinigen Sie es gründlich unter fließendem Wasser, gegebenenfalls mit einem Geschirrspülmittel.
3. Trocknen Sie das Ventil, setzen Sie es in umgekehrter Reihenfolge zusammen und stellen Sie es zurück.

Der Kondensatsammelbehälter, der sich am Gerätegehäuse befindet, sollte ebenfalls gereinigt werden.

Drücken Sie auf den unteren Teil des Collectors und ziehen Sie selbigen vorsichtig zu sich um ihn zu entfernen.

Gießen Sie das Kondensat heraus; reinigen Sie den Behälter und setzen Sie ihn wieder ein.

i Manchmal kann sich der Kondensatüberschuss in einer speziellen Vertiefung um den Topf herum auf dem Gerätegehäuse sammeln. Verwenden Sie einen Lappen oder ein Tuch, um diesen zu entfernen.

VI. ZUBEREITUNGSHINWEISE

Zubereitungsfehler und Abhilfe

In der untenstehenden Tabelle sind häufige Fehler aufgeführt, die bei der Zubereitung von Gerichten im Multikocher auftreten können, sowie mögliche Ursachen und Lösungen dafür.

DAS GERICHT IST NICHT FERTIG

Mögliche Problemsachen	Lösungen
Sie haben vergessen, den Gerätedeckel zu schließen oder haben ihn nicht fest geschlossen, daher ist die Zubereitungs-temperatur nicht hoch genug.	<ul style="list-style-type: none"> Öffnen Sie während der Zubereitung den Deckel des Multikochers nicht, wenn es sich vermeiden lässt. Schließen Sie den Deckel, bis ein Knacken zu hören ist. Überzeugen Sie sich, dass nichts das feste Schließen des Geräte-deckels verhindert und die Gumdichtung an dem inneren Deckel nicht deformiert ist.
Der Topf liegt nicht vollständig am Heizelement an, daher ist die Zubereitungs-temperatur nicht hoch genug.	<ul style="list-style-type: none"> Der Topf muss gerade ins Gerätegehäuse eingesetzt werden und am Boden an die Heizscheibe voll anliegen. Überzeugen Sie sich, dass sich im Betriebsraum des Multikochers keine Fremdgegenstände befinden. Entfernen Sie eventuelle Verunreinigungen an der Heizscheibe.
<ul style="list-style-type: none"> Eine ungünstige Zutatenauswahl für das Gericht. Die Zutaten passen nicht für die Zubereitung auf die von Ihnen gewählten Weise, oder Sie haben ein falsches Zubereitungsprogramm ausgewählt. Die Zutaten sind zu groß geschnitten, die allgemeinen Verhältnisse der Produktbeigabe wurden nicht eingehalten. Sie haben die Zubereitungszeit falsch eingestellt (nicht richtig geschätzt). Die von Ihnen gewählte Rezeptvariante passt nicht für die Zubereitung in diesem Multikocher. 	<ul style="list-style-type: none"> Verwenden Sie vorzugsweise die bewährten (für dieses Modell angepassten) Rezepte. Die Auswahl von Zutaten, die Scheidenart, die Zugabe-verhältnisse, die Programmwahl und die Zubereitungszeit sollten dem ausgewählten Rezept entsprechen.
Beim Dampfgaren: Es befindet sich zu wenig Wasser im Topf, Dampfdichte reicht nicht aus.	Befüllen Sie den Topf unbedingt mit der im Rezept empfohlenen Wassermenge. Sollten Sie Zweifel haben, prüfen Sie den Wasserpegel während der Zubereitung.
Beim Braten: Sie haben in den Topf zu viel Öl eingegossen.	<ul style="list-style-type: none"> Beim normalen Braten ist ausreichend, wenn das Öl den Topfboden mit einer dünnen Schicht bedeckt. Beim Braten im Fettbad folgen Sie den Anweisungen des entsprechenden Rezepts.
Beim Braten: Überschuss an Flüssigkeit im Topf.	Schließen Sie den Deckel des Multikochers beim Braten nicht, wenn es im Rezept nicht vorgeschrieben ist. Tauen Sie unbedingt die eingefrorenen Produkte vor dem Braten auf und gießen Sie das Wasser ab.
Beim Kochen: Herauskochen der Brühe bei Produkten mit einem hohen Säuregehalt.	Einige Produkte erfordern eine spezielle Bearbeitung vor dem Kochen: Waschen, Schwitzen usw. Folgen Sie den Empfehlungen des von Ihnen ausgewählten Rezepts.
Beim Backen (Der Teig ist nicht ausgebacken):	<p>Während der Gärung hat der Teig am inneren Deckel geklebt und hat das Dampfauslassventil überdeckt.</p> <p>Sie haben zu viel Teig in den Topf gelegt.</p>
	Legen Sie eine geringere Menge Teig in den Multikocher ein.
	Nehmen Sie das Gebäck aus dem Topf heraus, wenden Sie es und legen Sie es wieder in den Topf ein, danach setzen Sie die Zubereitung fort, bis das Gebäck fertig ist. Verwenden Sie beim nächsten Mal weniger Teig.

DAS PRODUKT IST ZERKOCHT

Sie haben sich in der Wahl des Produkttyps oder bei der Einstellung der Zubereitungszeit geirrt. Zu wenige Zutaten.	Benutzen Sie ein bewährtes (für dieses Modell angepasstes) Rezept. Die Auswahl von Zutaten, die Scheidenart, die Eingabe-verhältnisse, die Programmwahl und die Zubereitungszeit sollten dem ausgewählten Rezept entsprechen.
Nach der Zubereitung des Gerichtes befand es sich zu lange im Warmhaltebetrieb.	Die längere Verwendung der Warmhaltefunktion ist nicht zu empfehlen. Wenn in Ihrem Multikocher ein vorzeitiges ausschalten dieser Funktion vorgesehen ist, können Sie diese Möglichkeit nutzen.

BEIM KOCHEN KOCHT DAS PRODUKT HERAUS

Beim Kochen des Milchbreis kocht die Milch heraus.	Die Qualität und die Eigenschaften der Milch können vom Ort und ihrer Herstellung abhängig sein. Wir empfehlen, ausschließlich eine ultrahomogenisierte Milch mit einem Fettgehalt bis 2,5% zu verwenden. Falls erforderlich verwenden Sie die Milch mit Trinkwasser.
<ul style="list-style-type: none"> Die Zutaten wurden vor dem Kochen nicht oder falsch behandelt (unzureichend gewaschen usw.) Die Zutatenverhältnisse wurden nicht eingehalten oder der Produkttyp wurde falsch gewählt. 	<ul style="list-style-type: none"> Benutzen Sie ein bewährtes (für dieses Modell angepasstes) Rezept. Die Auswahl von Zutaten, die Art von ihrer Vorbehandlung, die Zugabe-verhältnisse sollen dem ausgewählten Rezept entsprechen. Die Vollkorngrützen, Fleisch, Fisch und Meeresfrüchte spülen Sie immer gründlich ab, bis das Wasser klar bleibt.

DAS GERICHT BRENNT AN

<ul style="list-style-type: none"> Der Topf wurde, nach der vorigen Zubereitung, schlecht gereinigt. Die Antihafbeschichtung des Topfs wurde beschädigt. 	Bevor Sie mit der Zubereitung beginnen, überzeugen Sie sich, dass der Topf gut gereinigt ist und die Antihafbeschichtung keine Beschädigungen aufweist.
Die allgemeine Produktmenge ist weniger als die im Rezept empfohlene Menge.	Benutzen Sie ein bewährtes (für dieses Modell angepasstes) Rezept.
Sie haben eine zu lange Zubereitungszeit eingestellt.	Verkürzen Sie die Zubereitungszeit oder folgen Sie den Anweisungen des Rezepts, das an dieses Gerätermodell angepasst ist.
Beim Braten: Sie haben vergessen, das Öl in den Topf einzugießen; sie haben die zubereiteten Produkte nicht gerührt oder spät gewendet.	Beim normalen Braten gießen Sie in den Topf ein bisschen Öl, so dass es den Topfboden mit einer dünnen Schicht bedeckt. Zum gleichmäßigen Aufbraten rühren oder wenden Sie die Produkte nach Bedarf.
Beim Schmoren: Es befindet sich zu wenig Flüssigkeit im Topf.	Geben Sie mehr Flüssigkeit hinzu. Öffnen Sie während der Zubereitung den Deckel des Multikochers nur wenn es notwendig ist.
Beim Schmoren: Es befindet sich zu wenig Flüssigkeit im Topf (die Zutatenverhältnisse wurden nicht eingehalten).	Halten Sie das richtige Verhältnis der Flüssigkeit und der harten Zutaten ein.
Beim Backen: Sie haben die Innenseite des Topfes nicht mit Butter eingestrichen.	Vor der Teigeingabe reiben Sie den Boden und die Wänden des Topfs mit Butter oder Öl ein (Das Öl nicht in den Topf gießen!)

DAS PRODUKT HAT DIE VORGESEHENE FORM VERLOREN

Sie haben das Produkt im Topf zu oft gerührt.	Beim normalen Braten rühren Sie das Gericht nicht öfter als alle 5-7 Minuten.
Sie haben eine zu lange Zubereitungszeit eingestellt.	Verkürzen Sie die Zubereitungszeit oder folgen Sie den Rezeptanweisungen, die an dieses Gerätermodell angepasst sind.

DIE BACKWAREN SIND NASS

Sie haben Zutaten verwendet, die einen Überschuss an Feuchtigkeit abgeben (saftiges Obst oder Gemüse, gefrorene Beeren, saure Sahne usw.)	Wählen Sie die Zutaten gemäß Backrezept. Bemühen Sie sich, wenig Zutaten zu wählen, die viel Flüssigkeit beinhalten.
Sie haben das fertige Gebäck im geschlossenen Multikocher zu lange belassen.	Bemühen Sie sich, das Backwerk sofort nach der Zubereitung aus dem Multikocher zu nehmen. Wenn erforderlich, können Sie das Produkt kurze Zeit, bei der eingeschalteten Warmhaltefunktion, im Gerät lassen.

DAS GEBÄCK IST NICHT GENUG GEGANGEN

Die Eier mit dem Zucker wurden unzureichend vermischt.	Benutzen Sie ein bewährtes (für dieses Modell angepasstes) Rezept. Die Auswahl der Zutaten, die Art von ihrer Vorbehandlung, die Zugabe-verhältnisse sollten dem ausgewählten Rezept entsprechen.
Der Teig hat lange mit dem Backpulver gestanden.	
Sie haben das Mehl nicht durchgeseibt oder den Teig schlecht geknetet.	
Sie haben die Fehler bei der Zugabe der Zutaten gemacht.	
Das von Ihnen gewählte Rezept passt nicht zum Backen in diesem Multikochermodell.	

i Bei dieser Reihe von Multikochern der Fa. REDMOND im Programm „STEW“ und „SOUP“ reagiert Überhitzungsschutz wenn zu wenig Wasser zugegeben wurde. In diesem Fall wird das Zubereitungsprogramm unterbrochen und der Multikocher wird in den Betrieb des Warmhaltens umschalten.

Empfohlene Zubereitungszeit beim Dampfgaren von verschiedenen Produkten

№	Produkt	Gewicht, g (Menge)	Wassermenge, ml	Zubereitungszeit, Min
1	Schwein- / Rindfleischfilet / (gewürfelt 1,5 x 1,5 cm)	500	500	30/35
2	Hammelfleischfilet (gewürfelt 1,5 x 1,5 cm)	500	500	45
3	Hühnerfilet (gewürfelt 1,5 x 1,5 cm)	500	500	25
4	Frikadellen / Buletten	480 (8 pcs)/ 360 (3 pcs)	500	25/30
5	Fisch (Filet)	500	500	20
6	Salatgarnelen (geschält, gekocht und gefroren)	500	500	5
7	Kartoffeln (gewürfelt 1,5 x 1,5 cm)	500	500	20

Nº	Produkt	Gewicht, g (Menge)	Wassermenge, ml	Zubereitungszeit, Min
8	Möhre (gewürfelt 1,5 x 1,5 cm)	500	500	30
9	Rote Rübe (gewürfelt 1,5 x 1,5 cm)	500	500	40
10	Gemüse (feingefrorene)	500	500	8
11	Ei	3 pcs	500	12

i Es ist zu beachten, dass dies allgemeine Hinweise sind. Die tatsächliche Zeit kann sich von den empfohlenen Werten, abhängig von Qualität des bestimmten Produkts sowie von ihren Geschmackvorzügen, unterscheiden.

Übersichtstabelle der Zubereitungsprogramme (Werkeinstellungen)

Programm	Anwendungshinweise	Standardmäßige Zubereitungszeit	Zubereitungszeitbereich/ Einstellschritt	Startzeit Vorwähl, h	Warmhalten
FRY	Braten von Fleisch, Fisch, Gemüse und Mehrkomponentengerichten	15 Minuten	5 Minuten – 1 Stunde 30 Minuten / 1 Minuten	...	+
PILAF	Zubereitung von verschiedenen Arten von Pilaw	1 Stunde	10 Minuten – 2 Stunden / 5 Minuten	+	+
OATMEAL/ GRAIN	Zubereitung von verschiedenen Breis, Milchreis; Kochen von Belägen	25 Minuten	5 Minuten – 4 Stunden / 5 Minuten	+	+
BAKE/PIZZA	Backen von Biskuits, Aufläufen, Kuchen, Pizza	1 Stunde	10 Minuten – 8 Stunden / 5 Minuten	+	+
STEW/DESSERT	Schmoren von Fleisch, Fisch, Gemüse und Mehrkomponentengerichten, Zubereitung von Konfitüre, Obstpüree und verschiedenen Desserts	1 Stunde	10 Minuten – 12 Stunden / 5 Minuten	+	+
STEAM/SOUP/ PASTA	Zubereitung von Gemüse, Fisch, Fleisch (mit Dampf), Suppen, Brühe; Kochen von Teigwaren, Wurstwaren, Tiefkühlkost	40 Minuten	5 Minuten – 8 Stunden / 5 Minuten	+	+

VII. BEVOR SIE SICH AN DAS SERVICEZENTRUM WENDEN

Fehlermeldung auf dem Display	Mögliche Störungen	Störungsbehebung
E1, E3	Systemfehler (Der Ausfall der Elektroplatte oder Temperaturregeber ist möglich), oder der Deckel ist nicht fest geschlossen	Schließen Sie den Deckel fest. Wenn die Störung bleibt, wenden Sie sich an ein autorisiertes Servicezentrum.
E2, E4	Systemfehler (Der Ausfall der Temperaturregeber ist möglich), oder der Überhitzungsschutz ist ausgelöst.	Schalten Sie das Gerät mit einem leeren Topf nie ein! Trennen Sie das Gerät vom Stromnetz, lassen Sie es 10-15 Min. abkühlen, danach gießen Sie in den Topf das Wasser (die Brühe) hinzu und setzen Sie die Zubereitung fort. Wenn die Störung bleibt, wenden Sie sich an ein autorisiertes Servicezentrum.

Störung	Möglich Ursache	Störungsbehebung
Schaltet nicht ein.	Keine Stromversorgung.	Prüfen sie die Spannung im Stromnetz.
Das Gericht wird zu lang zubereitet.	Störungen in der Stromversorgung.	Prüfen sie die Spannung im Stromnetz.
	Zwischen dem Topf und dem Heizelement befindet sich ein Fremdgegenstand.	Entfernen Sie den Fremdgegenstand.
	Der Topf wurde ins Multikocheergehäuse schief eingesetzt.	Setzen Sie den Topf gerade ein.
	Das Heizelement ist verschmutzt.	Trennen Sie das Gerät vom Stromnetz, lassen Sie es abkühlen. Reinigen sie das Heizelement.

VIII. GARANTIEBESTIMMUNGEN

Für dieses Produkt wird eine Gebrauchsgarantie von 2 Jahre ab dem Kauf gewährt. Im Rahmen der Garantiezusage verpflichtet sich der Hersteller, durch Reparatur, Austausch von Einzelteilen oder des ganzen Produktes sämtliche Herstellerfehler, die durch die mangelhafte Materialbeschaffenheit oder des Zusammenbaus verursacht werden, zu beseitigen. Die Garantie tritt erst in Kraft, wenn der originale Garantieschein mit dem Kaufdatum, dem Firmenstempel und die Unterschrift des Verkäufers versehen ist. Die Garantie kann nur dann gewährt werden, wenn das Erzeugnis gemäß Gebrauchsanweisung verwendet wurde, wenn es nicht in Eigenregie repariert und nicht zerlegt wurde, nicht durch einen inkorrekten Betrieb des Geräts beschädigt wurde, sowie das Zubehör in vollem Umfang erhalten wurde. Diese Garantie erstreckt sich nicht auf den normalen Verschleiß des Gerätes und die Verbrauchsmaterialien (Filter, Glühbirnen, keramische, Teflon- und andere Antihafbeschichtungen, Dichtungen, usw.).

Die Betriebsdauer des Gerätes und die Gültigkeitsdauer der Garantieverpflichtungen werden ab Verkaufsdatum oder ab Herstellungsdatum des Gerätes (wenn das Verkaufsdatum unbekannt ist) berechnet.

Das Herstellungsdatum des Gerätes kann man in der Seriennummer finden, die sich auf einem Klebezzettel auf dem Gerätegehäuse befindet. Die Seriennummer besteht aus 13 Zeichen. Das 6. und 7. Zeichen bezeichnen ein Monat, das 8. – Herstellungsjahr.

Die durch den Hersteller bestimmte Lebensdauer des Gerätes beträgt 5 Jahre nach dem Kaufdatum, sofern es in Übereinstimmung mit dieser Gebrauchsanweisung und den geltenden Technikenormen betrieben wird.

i Die Verpackung, die Gebrauchsanweisung, sowie das Gerät selbst sollen laut dem lokalen Abfallverwertungsprogramm entsorgt werden. Werfen Sie solche Geräte nicht zusammen mit den Haushaltsabfällen weg.

Lees de gebruiksaanwijzing aandachtig door voordat u het toestel gaat gebruiken en bewaar deze voor latere raadpleging. Het juiste gebruik van het toestel verlengt zijn levensduur.

VEILIGHEIDSAANWIJZINGEN

 *De fabrikant is niet aansprakelijk voor schade die is veroorzaakt door het niet naleven van veiligheidsvoorschriften en instructies voor gebruik van het toestel.*

- Dit apparaat is een multifunctioneel apparaat voor het bereiden van voedsel in een huiselijke omgeving en kan gebruikt worden in appartementen, landhuizen, hotelkamers, bijkeukens van winkels, kantoren, of in andere soortgelijke toestanden van niet - industrieel gebruik. Industriële of enig ander ongeoorloofd gebruik van het apparaat wordt beschouwd als een inbreuk op het juiste gebruik van het product. De producent kan in dit geval niet verantwoordelijk gesteld worden voor de mogelijke gevolgen.

- Controleer of de netspanning overeenstemt met de nominale spanning van het toestel, voordat u het toestel op het stroomnet aansluit (zie de technische specificaties of het typeplaatje van het toestel).

- Gebruik een verlengsnoer dat geschikt is voor het stroomverbruik van het toestel. Indien de parameters niet met elkaar overeenstemmen, kan het tot een kortsluiting of ontbranding van de kabel leiden.
- Sluit het toestel alleen op een geaarde stopcontact aan. Dit is een vereiste voor bescherming tegen elektrische schokken. Als u een verlengsnoer gebruikt, zorg ervoor deze ook geaard is.

 *LET OP! Tijdens het gebruik van het toestel worden zijn behuizing, kookpot en de metalen onderdelen heet! Wees voorzichtig! Gebruik ovenwanten. Buig niet over het toestel als zijn deksel open is om verbrandingen door de hete stoom te voorkomen.*

- Trek de stekker van het toestel uit het stopcontact na het gebruik en tijdens het reinigen

of verplaatsen daarvan. Verwijder de stroomkabel uit het stopcontact met droge handen, trek aan de stekker en niet aan de kabel.

- Leg de stroomkabel niet in de deuropeningen of in de buurt van warmtebronnen. Zorg ervoor dat de stroomkabel niet verdraaid en gebogen is en niet in aanraking komt met scherpe voorwerpen, hoeken en randen van meubels.

 *Vergeet niet dat de toevallige beschadiging van de stroomkabel tot storingen kan leiden die niet aan de garantievoorwaarden voldoen, evenals tot elektrische schokken. De beschadigde stroomkabel moet z.s.m. bij een servicecentrum worden vervangen.*

- Plaats het toestel niet op een zachte ondergrond, bedek het niet tijdens het gebruik. Anders kan dit tot de overhitting en storingen van het toestel leiden.
- Het is verboden om het toestel in open lucht te gebruiken. Als vocht of vreemde voorwerpen in het toestel terecht komen,

kan het ernstige schade aan het toestel veroorzaken.

- Trek de stekker van het toestel uit het stopcontact en zorg ervoor dat het toestel volledig is afgekoeld voordat u het gaat reinigen. Volg de instructies voor de reiniging van het toestel (*blz. 26*).

 *HET IS VERBODEN om de behuizing van het toestel in water te onderdompelen of onder stromend water te houden!*

- Dit apparaat is niet bedoeld voor gebruik door personen (inclusief kinderen) die lichamelijke, neurologische of geestelijke handicap hebben of gebrek aan ervaring en kennis, behalve wanneer deze personen onder toezicht staan of zij krijgen instructies over het gebruik van het apparaat door een persoon die verantwoordelijk is voor hun veiligheid. Kinderen dienen onder toezicht te blijven zodat zij niet met dit apparaat, accessoires evenals fabrieksverpakking gaan spelen. Reiniging en onderhoud van het apparaat mag

niet worden uitgevoerd door kinderen zonder toezicht van volwassenen.

- Het is verboden om het toestel zelfstandig te repareren of wijzigingen aan zijn ontwerp aan te brengen. Alle onderhoud- en reparatiewerkzaamheden dienen te worden uitgevoerd door een erkend servicecentrum. Het niet professioneel uitgevoerd werk kan leiden tot storingen van het toestel, letsels en materiële schade.

Technische specificaties

Model	RMC-M4515E
Vermogen	700 W
Voltage	220 - 240 V, 50 Hz
Capaciteit van opschepper	4 L
Laag van de kom	keramische antiaanbaklaag
Display	Digitaal LED
Stoomventiel.....	verwijderbaar

Programma's

1. FRY (BRADEN)
2. PILAF (PILAV)
3. OATMEAL/GRAIN (MELKPAP/GRANEN)
4. BAKE/PIZZA (GEBAK/PIZZA)
5. STEW/DESSERT (STOVEN/DESSERT)
6. STEAM/SOUP/PASTA (STOVEN/SOEP/PAASTA)

Funcities

Uitgestelde start.....	tot 24 uur
Automatische opwarming.....	tot 24 uur
Opwarmen van voedsel.....	tot 24 uur

Uitvoering

Multikoker met geïnstalleerd binnen kom RB-C400.....	1 st.
Container voor de voorbereiding op de stoom	1 st.
Platte lepel.....	1 st.
Maatbeker	1 st.
Opschepper	1 st.
Het boek «100 Recepten».....	1 st.
Handleiding.....	1 st.
Garantieboek.....	1 st.
Netsnoer.....	1 st.

i De fabrikant heeft het recht om wijzigingen in het ontwerp, uitvoering, events in de technische specificaties van het product aan te brengen in de loop van productverbetering zonder voorafgaande kennisgeving van dergelijke wijzigingen.

Samenstelling van Multikoker RMC-M4515E A1

1. Behuizing van het toestel
2. Deksel
3. Handgreep
4. UItneembare stoomventiel
5. Bedieningspaneel
6. Container voor accumulatie van condensaat
7. Container voor het stomen
8. Soeplepel (opschepper) binnendeksel Afdichtingsring
9. Platte lepel
10. Maatbeker
11. Deksel open-knop
12. Netsnoer

Bedieningspaneel A2

1. Knop voor het kiezen van het programma "FRY" ("BRADEN").
2. Knop voor het kiezen van het programma "PILAF" ("PILAV").
3. Knop voor het kiezen van het programma "OATMEAL/GRAIN" ("MELKPAP/GRANEN").
4. Knop voor het kiezen van het programma "BAKE/PIZZA" ("GEBAK/PIZZA").
5. Knop voor het kiezen van het programma "STEW/DESSERT" ("STOVEN/DESSERT").
6. Knop voor het kiezen van het programma "STEAM/SOUP/PASTA" ("STOVEN/SOEP/PAASTA").
7. Knop "TIMER" ("Uitgestelde start") – inschakeling van de modus van de uitgestelde start.
8. Knop "COOK TIME" ("Kooktijd") – het instellen van de kooktijd.
9. Knop "REHEAT/CANCEL" ("Stoppen/Verwarmen") – inschakeling/uitschakeling van de verwarmingsfunctie, onderbreking van het kookprogramma, reset van de instellingen.
10. Digitaal display.

I. VÓÓR HET EERSTE GEBRUIK

Pak het toestel voorzichtig uit en haal het uit de doos, verwijder alle verpakingsmaterialen en reclame-stickers, behalve de sticker met het serienummer.

Het ontbreken van het serienummer op het toestel ontleemt u automatisch het recht op service onder de garantie.

Veeg de behuizing van het toestel schoon met een vochtige doek. Was de kookpot met warm water en zeep. Droog het goed af. Bij het eerste gebruik kan een vreemde geur ontstaan die niet te wijten is aan een storing van het toestel. In dit geval moet u het toestel reinigen (blz. 26).

i Het is verboden om het toestel te gebruiken wanneer het defect is.

II. GEBRUIKSINSTRUCTIE VAN DE MULTICOOKER

Ingebruikname

Plaats het toestel op een harde, vlakke, horizontale ondergrond zodat de hete stoom uit de stoomklep niet in aanraking komt met het behang, decoratieve coatings, elektronische apparaten en andere voorwerpen of materialen die door de hoge luchtvochtigheid en de temperatuur beschadigd kunnen worden.

Controleer vóór het koken dat de buitenonderdelen en de zichtbare binnenonderdelen van het multicooker geen beschadigingen, chips en andere gebreken hebben. Tussen de kookpot en het verwarmingselement mogen er geen vreemde voorwerpen zijn.

Het instellen van de kooktijd

In Multicookers REDMOND RMC-M4515E kan de kooktijd gewijzigd worden, die een standaardwaarde heeft voor elk programma. Stapsgewijze veranderingen en de mogelijke ingestelde tijd is afhankelijk van het gekozen programma.

Bij het wijzigen van de kooktijd wordt u verzocht als volgt te handelen:

1. Kiest u gewenste kookprogramma door op de knop van de betreffende te drukken: "FRY"; "PILAF"; "OATMEAL/GRAIN"; "BAKE/PIZZA"; "STEW/DESSERT" of "STEAM/SOUP/PASTA". Op de display voor elke programma zal de kooktijd weergegeven worden die staat als standaard ingesteld.
2. Door op de "COOK TIME" knop te drukken, stel de gewenste bereidings-tijd voor het gekozen programma. Elke keer dat u drukt zal de kooktijd omhoog gaan. Voor de versnelde tijdwijziging, houd de knop gedrukt. Wanneer de kooktijd de maximum waarde bereikt kan de installatie van de kooktijd opnieuw ingesteld worden.
3. Als u uw instellingen wilt annuleren, druk op de knop "REHEAT/CANCEL", en voer vervolgens de hele kookprogramma opnieuw in.

i LET OP! Bij handmatige instelling van de kooktijd dient u rekening houden met eventueel tijdsinterval en instelpositie van door u gekozen kookprogramma volgens «Tabel van de Kookprogramma's» (blz. 28).

Functie «Uitgestelde start»

De functie van de uitgestelde start stelt u in staat om start van het kookprogramma in het interval van 5 minuten tot 24 uur uit te stellen met instelpositie van 5 minuten.

1. Druk op de "TIMER" knop. Knopindicator gaat branden en tijdindicator gaat knipperen.
2. Door op de "COOK TIME" knop te drukken, stelt u de kooktijd van uitgestelde start in. Voor de versnelde tijdwijziging, houd de knop gedrukt. Wanneer de kooktijd de maximum waarde bereikt kan de installatie van de kooktijd opnieuw ingesteld worden.
3. Om uw instellingen te annuleren, druk op de knop "REHEAT/CANCEL", en opnieuw voer de hele programma in.

i LET OP! Wanneer het recept beoefelijke voedingsmiddelen bevat, (eieren, verse melk, vlees, enz.) wordt het niet aangeraaden om de uitgestelde start te gebruiken.

Functie van uitgestelde start is beschikbaar voor het opwarmen van maaltijden. De functie van uitgestelde start is niet beschikbaar voor het programma «FRY».

De functie van de temperatuuraanhouding (automatische opwarming)

Deze functie wordt automatisch ingeschakeld direct na beëindiging van kookprogramma en houdt de temperatuur van de voorbereide gerecht tussen 75-80°C gedurende 24 uur aan. Er zal directe aftelling van de werktijd van deze functie op het display verschijnen. Indien nodig kan de functie van de automatische opwarming worden uitgeschakeld door het indrukken op de knop «REHEAT/CANCEL» (Indicator van de knop zal uitgaan).

Functie opwarming gerechten

Multikoker REDMOND RMC-M4515E kan worden gebruikt om koud voedsel te verwarmen. arvoor wordt u verzocht als volgt te handelen:

1. Leg het voedsel in de kom, zet de kom in multikoker.
2. Sluit het deksel goed dicht totdat u klik hoort en sluit het apparaat aan.
3. Druk op de knop "REHEAT/CANCEL". Indicator van de knop zal gaan branden. Op de display zal de directe aftelling van de werktijd van de functie. Het toestel zal de schotel opwarmen tot 75-80°C. Deze temperatuur blijft gedurende 24 uur.
4. Indien nodig kan de functie van verwarming uit te zetten door het drukken op de knop "REHEAT/CANCEL" (Indicator van de knop zal doven).



LET OPI! Hoewel kan multikoker product in een verwarmde toestand tot 24 uur bewaren, het is niet aangeraden om een gerecht in deze modus meer dan twee - drie uur achtergelaten, want het soms kan leiden tot een verandering van de smaak.

Algemene procedures bij gebruik van automatische programma's

1. Maak klaar de nodige ingrediënten volgens het recept, en plaats in de kom. Zorg ervoor dat alle ingrediënten (met inbegrip van de vloeistof) lager zijn dan het maximale niveau van de schaal aan de binnenkant van de kom.
2. Plaats de beker in de behuizing van het toestel, draai hem beetje, en zorg ervoor dat hij in contact komt met het verwarmingselement. Sluit het deksel van multikoker totdat het klikt. Sluit het apparaat aan op het stroomnet.
3. Kies u een kookprogramma door op de betreffende knop te drukken.
4. Door op de "COOK TIME" knop te drukken stelt u de kooktijd volgens het recept.
5. Indien nodig, stel de ingestelde starttijd in. De functie van uitgestelde start is niet beschikbaar bij het gebruik van het programma "FRY".



LET OPI! Als u de instelling voor meer dan 5 seconden onderbroken heeft, zal het programma automatisch met de ingevoerde parameters starten. Indien nodig, annuleert u het programma door op de knop «REHEAT/CANCEL» te drukken en herhaalt u de instelling opnieuw.

6. Vijf seconden na beëindiging van de invoergegevens zal het kookprogramma automatisch beginnen. Op de display verschijnt de resterende kooktijd.



In het programma "STEAM/SOUP/PASTA" zal het aftellen van de kooktijd beginnen nadat het water in de kom begint te koken.

7. Na beëindiging van de kooktijd klinkt een signaal en indicator van de gekozen programma zal doven. De functie van automatische opwarming zal starten en de indicator van de "Cancel /Reheat" gaat branden. Op de display verschijnt directe aftelling van de werktijd van deze modus
8. Om de ingevoerde programma te stoppen, onderbreken het kookproces of uitschakelen verwarmings-modus druk op de knop "REHEAT/CANCEL".



Om een optimaal resultaat te bereiken verwijzen wij naar de bijgevoegde kookboek van Multikoker REDMOND RMC-M4515E.

Het programma «FRY»

Aanbevolen voor het bereiden van vlees, groenten, gevogelte en vis. Mogelijke handmatige instelling van de kooktijd varieert van 5 minuten tot 1,5 uur met instelpositie tot 1 minuut. De functie van uitgestelde start in dit programma is niet beschikbaar.

Opdat de ingrediënten niet verbranden, volgt u het recepten van het kookboek en af en toe roert u de inhoud van de kom. Het is toegestaan om de producten met het open deksel te braden.

Het programma «PILAF»

Het programma is aanbevolen voor het bereiden van verschillende soorten pilaf. Mogelijke handmatige instelling van de kooktijd varieert van 10 minuten tot 2 uur met instelpositie 5 minuten.

Het programma «OATMEAL/GRAIN»

Het programma is aanbevolen voor de voorbereiding van pappen op water- en melkbasis en voorbereiding van diverse bijgerechten. Mogelijke handmatige instelling van de kooktijd varieert van 5 minuten tot 4 uur met instelpositie van 5 minuten

Het programma «OATMEAL/GRAIN» is ontworpen voor het koken pap van gepasteuriseerde magere melk. Om de verkookte melk te voorkomen en het gewenste resultaat te bereiken, is het raadzaam om voor de voorbereiding de volgende handelingen uit te voeren:

- grondig wassen alle volkoren granen (rijst, boekweit, gierst, enz.) tot het water helder is;
- insmeren de kom van de Multikoker met roomboter vóór het koken;
- zich strikt aan de proporties houden, door het meten van de ingrediënten volgens recepten van de bijbehorende kookboek (verhogen of verlagen het aantal van ingrediënten alleen naar verhouding);
- Bij het gebruik van volle melk dient u haar te verdunnen met drinkwater in de verhouding van 1:1.



De eigenschappen van melk en granen, afhankelijk van de oorsprong en producent producten kunnen soms variëren, wat soms heeft invloed op de kookresultaten.

Het programma «BAKE/PIZZA»

Deze programma is bestemd voor het bakken van ovenschotels, koekjes, biscuits, pizza en brood. Mogelijke handmatige instelling van de kooktijd varieert van 10 minuten tot 8 uur, met instelpositie 5 minuten.

- Om de gaarheid te controleren steekt u een houten stokje (tandenstoker) daarin. Als u haalt hem uit en blijven geen stukjes van geplakte deeg erop zitten, dan biscuit is klaar.
- Bij het bakken van brood wordt u aangeraden om de functie van automatische verwarming van alle gerechten in alle stadia van voorbereiding uit te schakelen.

Het programma «STEWE/DESSERT»

Aanbevolen voor het stoven van groenten, vlees, vis, groenten, verschillende bijgerechten, desserts, fruitpuree's en jams. Mogelijke handmatige instelling van de kooktijd varieert van 10 minuten tot 12 uur met instelpositie van 5 minuten.

Het programma «STEAM/SOUP/PASTA»

Deze programma is aanbevolen voor het stomen van groente, vis, vlees, dieet- en vegetarische gerechten, kindermenu, voor het koken van soepen, pasta's en halffabrikaten. Mogelijke handmatige instelling van de kooktijd varieert van 5 minuten tot 8 uur met instelpositie van 5 minuten.

Voor het stomen van de groenten en andere producten:

1. Giet 500-600 ml water de kom in. Zet de container voor het voorbereiden op de stoom in de kom.
2. Meet af en maak klaar de etenswaren volgens het recept, leg zij gelijkmatig in de container voor het bereiden op stoom.
3. Volg de instructies van p. 2-8 in het gedeelte "Algemene procedures bij het gebruik van geautomatiseerde programma's."



Het aftellen van de kooktijd van het bereidingsprogramma begint na kokend water en het bereiken van een voldoende dichtheid van stoom in de kom.

Als u maakt geen gebruik van de automatische tijdsinstelling in dit programma, gebruik dan de tabel van de aanbevolen kooktijden voor verschillende producten.

III. EXTRA MOGELIJKHEDEN

- Voorbereiding van fondue
- Sterilisatie van glaswerk en producten voor persoonlijke verzorging
- Voorbereiding van kaas
- Bakken van brood
- Pasteurisatie

IV. OPTIONELE ACCESSOIRES

Extra accessoires voor de multikoker kunnen apart gekocht worden. Over het assortiment, aankoop en compatibiliteit met het model van uw apparaat, neemt u contact met de erkende dealer in uw land.

RAM-CL1 – tang voor de kom

Bestemd voor makkelijke verwijdering van de kom uit multikoker. Zij kan gebruikt worden met multikokers van andere merken.

V. REINIGING EN ONDERHOUD VAN MULTIKOKER

Vóór het reinigen van het apparaat, zorg ervoor dat het niet is aangesloten en volledig is afgekoeld. Gebruik een zachte doek, geen schuurmiddelen. Wij raden u aan om het apparaat onmiddellijk na het koken schoon te maken. Voor het eerste gebruik, of om geuren te verwijderen na het koken wordt u aanbevolen om gedurende 15 minuten een halve citroen in het programma «STEAM/SOUP/PASTA» te koken.



Bij het reinigen gebruik geen schuurmiddelen, schuurspans en chemisch agressieve of andere stoffen die zijn niet aanbevolen voor gebruik met voorwerpen die komen in contact staan met voedsel. Dampel het apparaat nooit in water en reinig het nooit onder stromend water.

Maak de behuizing van het apparaat schoon als dat nodig is.

De aluminium binnendeksel moet na elk gebruik gereinigd worden.

Schoonmaak van de kom wordt aanbevolen na elk gebruik van het apparaat. Eventuele gebruik van vaatwasser. Na het schoonmaken veegt het buitenside oppervlak van de kom droog.

De stoomklep is bevestigd op het deksel van het deksel van het apparaat. Reinig na elk gebruik:

1. Zonder overmatige kracht, verwijder het stoomventiel door de deksel iets draaien tegen de klok in en til de flens iets omhoog. Als de klok wordt verwijderd met moeite, kunt u zachtjes drukken op de binnendeksel.
2. Scheid het binnenste deel van de klep door deze tegen de klok in te draaien, volledig demonteer en spoel hem grondig onder stromend water, indien nodig maak gebruik van een afwasmiddel.
3. Droog de klep, monteer hem in omgekeerde volgorde en bevestig hem op zijn plaats.

Container voor condensaat gelegen aan het apparaat moet na elk gebruik gereinigd worden:

1. Druk zachtjes op de onderste deel van de container totdat hij gaat open, dan verwijder deze voorzichtig door het omhoog te trekken.
2. Giet de condensaat weg en was de container.
3. Bevestig de container op zijn plaats.

i *Soms overmaat van condensaat ophooft zich in een speciale holte in de apparaat rond de kom. Gebruik een theedoek of keukenpapier om deze te verwijderen.*

VI. TIPS VOOR DE BEREIDING VAN GERECHTEN

Fouten bij het bereiden van gerechten en de oplossingen daarvan

In dit deel zijn de veelvoorkomende fouten opgesomd die bij het bereiden van gerechten in de multicooker worden gemaakt, worden de mogelijke oorzaken daarvan bekeken en de oplossingen aangeboden.

HET GERECHT IS NIET HELEMAAL GAAR

Mogelijke oorzaken	Oplossingen
<ul style="list-style-type: none"> • U hebt vergeten het deksel van het toestel te sluiten of hebt het niet volledig gesloten, waardoor de kooktemperatuur niet hoog genoeg was. 	<ul style="list-style-type: none"> • Open niet het deksel van de multicooker tijdens het koken, indien het niet nodig is. • Sluit het deksel tot het klikt. Zorg ervoor dat het volledig sluiten van het deksel van het toestel niet belemmerd wordt en dat de rubberen afdichting op het binnendeksel niet vervormd is.
De kookpot heeft slecht contact met het verwarmingselement, waardoor de kooktemperatuur niet hoog genoeg was.	<ul style="list-style-type: none"> • De kookpot moet recht in de behuizing van het toestel worden geplaatst en in goed contact zijn met het verwarmingselement. • Zorg ervoor dat er in de werkruimte van de multicooker geen vreemde voorwerpen aanwezig zijn. Vermijd de verontreiniging van het verwarmingselement.
<ul style="list-style-type: none"> • Gebruik van verkeerde ingrediënten van het gerecht. Deze ingrediënten zijn niet geschikt voor de bereiding op de door u gekozen wijze of u heeft het verkeerde kookprogramma gekozen. • De ingrediënten zijn te groot gesneden, de algemene verhoudingen van de gebruikte producten zijn niet gehandhaafd. • U heeft de kooktijd verkeerd ingesteld (niet berekend). • Het door u gekozen recept is niet geschikt voor de bereiding in deze multicooker. 	<ul style="list-style-type: none"> • Het is wenselijk om beproefde recepten te gebruiken (aangepast voor dit model van het toestel). Gebruik de recepten die echt betrouwbaar zijn. • Volg de tips gegeven in het gekozen recept voor wat betreft de keuze van ingrediënten, de snijwijze en de verhoudingen daarvan, de keuze van het kookprogramma en de kooktijd.
Bij het stomen: er is te weinig water in de kookpot om de voldoende stoomdichtheid te bereiken.	Giet de hoeveelheid water in de kookpot zoals aanbevolen in het recept. In geval van twijfels controleer het waterniveau tijdens het kookproces.
Bij het bakken: <ul style="list-style-type: none"> • U heeft te veel plantaardige olie in de kookpot gedaan. • Overvloedige vocht in de kookpot. 	<ul style="list-style-type: none"> • Bij het standaard bakken is het voldoende als de bodem van de kookpot met een dun laagje olie is bedekt. • Bij het frituren volg de instructies van het desbetreffende recept. <p>Sluit niet het deksel van de multicooker, indien het niet in het recept staat vermeld. De bevroren producten moet u vóór het bakken ontdooien en het water daarvan afgetien.</p>
Bij het koken: bouillon gaat overkoken bij het bereiden van etenswaren met een hoge zuurgraad	Sommige producten vereisen de speciale verwerking vóór het koken: wassen, sauteren etc. Volg de tips van het door u gekozen recept.
Bij het bereiden van gebak (deeg is niet gaar):	<p>Tijdens het laten rijzen plakke het deeg aan het binnendeksel vast en blokkeerde de stoomafvoerklep.</p> <p>U hebt te veel deeg in de kookpot gedaan.</p> <p>Doe minder deeg in de kookpot.</p> <p>Haal de gebak uit de kookpot, draai deze om en leg weer in de kookpot, zet de bereiding voort tot de gebak gaar is. Doe in de toekomst minder deeg in de kookpot.</p>

HET PRODUCT IS TE ZACHT GEKOOKT

U heeft het verkeerde soort product gekozen of de kooktijd verkeerd ingesteld (berekend). Ingrediënten zijn te klein (gesneden).	Gebruik een beproefd recept (aangepast voor dit model van het toestel). Volg de tips gegeven in dit recept voor wat betreft de keuze van ingrediënten, de snijwijze en de verhoudingen daarvan, de keuze van het kookprogramma en de kooktijd.
Het bereide gerecht werd na bereiding te lang warm gehouden (automatisch warm houden).	Het is niet wenselijk om de warmhoudfunctie gedurende lange tijd te gebruiken. Als uw model van de multicooker over de mogelijkheid beschikt om deze functie voorafgaand uit te schakelen, kunt u deze mogelijkheid gebruiken.

BIJ HET KOKEN KOOKT HET PRODUCT OVER

Bij het bereiden van de melkpap kookt melk over.	De kwaliteit en de eigenschappen van melk kunnen van de productielocatie en -voorwaarden afhangen. Het wordt aanbevolen om alleen ultra gepasteuriseerde melk te gebruiken met een vetgehalte van maximaal 2,5%. Indien nodig kan melk met een beetje drinkwater worden verdund.
<ul style="list-style-type: none"> • De ingrediënten zijn vóór het koken niet verwerkt of verkeerd verwerkt (slecht gewassen etc.). • De verhoudingen van de ingrediënten zijn niet gehandhaafd of is er het verkeerde soort product gekozen. 	<ul style="list-style-type: none"> • Gebruik een beproefd recept (aangepast voor dit model van het toestel). Volg de tips gegeven in dit recept voor wat betreft de keuze van ingrediënten, de wijze van voorafgaande verwerking en de verhoudingen daarvan, de keuze van het kookprogramma en de kooktijd. • Volkoren granen, vlees, vis en zeevruchten moeten altijd zorgvuldig worden gewassen totdat het water helder is.

HET GERECHT BAKT AAN

<ul style="list-style-type: none"> • De kookpot was slecht gereinigd na de vorige bereiding. • De anti-aanbaklaag van de kookpot is beschadigd. 	Controleer dat de kookpot goed gereinigd is en de anti-aanbaklaag niet beschadigd is, voordat u gaat koken.
Het totale volume van het product dat in de kookpot is gedaan is kleiner dan aanbevolen in het recept.	Gebruik een beproefd recept (aangepast voor dit model van het toestel).
U hebt te lange kooktijd ingesteld.	Verminder de kooktijd of volg de instructies in het recept dat voor dit model van het toestel is aangepast.
Bij het bakken: u hebt vergeten om olie in de kookpot te gieten; u hebt de producten tijdens de bereiding niet geroerd of te laat omgedraaid.	Bij het standaard bakken giet een beetje plantaardige olie in de kookpot zodat de bodem van de kookpot met een dun laagje olie is bedekt. U moet de producten in de kookpot regelmatig roeren of na een bepaalde tijd omdraaien zodat deze gelijkmatig worden gebakken.
Bij het stoven: er is niet voldoende vocht in de kookpot.	Doel meer vloeistof in de kookpot. Open niet het deksel van de multicooker tijdens het koken, indien het niet nodig is.
Bij het koken: er is te weinig vloeistof in de kookpot (de verhoudingen van de ingrediënten zijn niet gehandhaafd).	Let op de juiste verhouding van vloeibare en vaste ingrediënten.
Bij het bereiden van gebak: u hebt vóór het koken de binnenkant van de kookpot niet ingesmeerd met olie/boter.	Smeer de bodem en zijkanten van de kookpot met roomboter of plantaardige olie in voordat u het deeg in de kookpot doet (giet niet de olie in de kookpot).

HET PRODUCT HEeft ZIJN SNIJVORM VERLOREN

U hebt het product in de kookpot te vaak geroerd.	Bij het standaard bakken roer het gerecht niet vaker dan een keer per 5-7 minuut.
U hebt te lange kooktijd ingesteld.	Verminder de kooktijd of volg de instructies in het recept dat voor dit model van het toestel is aangepast.

GEBAK IS TE NAT

U hebt verkeerde ingrediënten gebruikt die te veel vocht afgeven (sappige groenten of fruit, bevroren bessen, zure room etc.).	Gebruik de ingrediënten volgens het recept van de gebak. Gebruik als ingrediënten geen producten die te veel vocht bevatten of gebruik ze zo veel mogelijk in kleine hoeveelheden.
U hebt de bereide gebak te lang in de gesloten multicooker laten staan.	Haal de gebak uit de multicooker zodra deze gaar is. Indien nodig kunt u de gebak in de multicooker voor een korte tijd laten staan, terwijl de warmhoudfunctie (automatisch warm houden) ingeschakeld is.

DE GEBAK IS NIET GEREZEN

Eieren met suiker zijn niet goed geklopt.	
Het deeg met bakpoeder bleef te lang staan.	
U heeft het meel niet gezeefd of het deeg niet goed gekneet.	Gebruik een beproefd recept (aangepast voor dit model van het toestel). Volg de tips gegeven in dit recept voor wat betreft de keuze van ingrediënten, de wijze van voorafgaande verwerking en de verhoudingen daarvan.
U hebt fout gemaakt bij het toevoegen van ingrediënten.	
Het door u gekozen recept is niet geschikt voor het bakken in dit model van de multicooker.	

i *In sommige modellen van de REDMOND multicookers wordt in het «STEW» en «SOUP» programma de oververhittingsbeveiliging geactiveerd, wanneer te weinig vloeistof in de kookpot blijft. In dit geval stopt het kookprogramma en de multicooker gaat over naar de warmhoudmodus (automatisch warm houden).*

De aanbevolen kooktijd voor verschillende producten op de stoom

Nr.	Product	Gewicht, g/ aantal	Hoeveelheid water, ml	Kooktijd, min
1	Varkens-/ rundfilet (in blokjes 1,5x1,5 cm)	500	500	30/55
2	Lamsfilet (in blokjes 1,5x1,5 cm)	500	500	45
3	Kipfilet (in blokjes 1,5-1,5 cm)	500	500	25
4	Gehaktballetjes / kotelet	480 (8 st.)/360 (3 st.)	500	25/30
5	Vis (filet)	500	500	20
6	Garnalen gepeld, gekookt-diepvoren	500	500	5
7	Aardappelen (in blokjes 1,5x1,5 cm)	500	500	20
8	Wortelen (in blokjes 1,5x1,5 cm)	500	500	30
9	Beet (in blokjes 1,5x1,5 cm)	500	500	40
10	Groenten (diepvoren)	500	500	8
11	Ei	3 st.	500	12

i Hierbij moet wel worden bedacht dat er algemene aanbevelingen zijn. De kooktijd kan verschillen van de aanbevolen waarden afhankelijk van de kwaliteit van een bepaald product, evenals van uw smaak.

Aanbevolen tabel van kookprogramma's (fabrieksinstellingen)

Programma	Gebruiksaanbevelingen	kooktijd bij verstek,	Interval kooktijd/ instelpositie	Ungesteurde start	Automatische opwarming
FRY	Braden van vlees, vis, groenten, voorbereiding van bijgerechten.	15 min	5 min – 1 uur 30 min/1 min	---	+
PILAF	Voorbereiding van verschillende soorten pilav	1 uur	10 min – 2 uur / 5 min	+	+
OATMEAL/GRAIN	Voorbereiding van pappen met melk of water, voorbereiding van bijgerechten	25 min	5 min – 4 uur / 5 min	+	+
BAKE/PIZZA	Bakken van biscuïtten, ovenschotels, koekjes, pizza's gemaakt met gistdeeg en bladerdeeg	1 uur	10 min – 8 uur / 5 min	+	+
STEW/DESSERT	Het stoven van vlees, vis, groenten; voorbereiding van verschillende, fruitpuree's, desserts, jams.	1 uur	10 min – 12 uur / 5 min	+	+
STEAM/SOUP/PASTA	Voorbereiding van vlees; vis, en groentegerichten op de stoom; voorbereiding van bouillons, soepen; koken van pasta's, worstje, bevoren halfabrikaten	40 min	5 min – 8 uur / 5 min	+	+

VII. VOORDAT U NEEMT CONTACT MET DE SERVICE CENTER

Foutmelding op display	Mogelijke verstoringen	Oplossing van het probleem
E1, E3	Systeemfout (mogelijke schade van de elektronische plaat of temperatuursensor), of de deksel niet goed dicht	Sluit het deksel goed dicht. Als het probleem aanhoudt, neem contact met een geautoriseerd service center
E2, E4	Systeemfout (mogelijk uitval van de temperatuursensor), of automatische beveiliging tegen oververhitting ging los	Zet het apparaat niet aan met lege kom! Haal de stekker van het apparaat uit het stopcontact, laat het afkoelen gedurende 10-15 minuten, vul daarna de kom met water(bouillon) en ga verder met het koken. Als het probleem aanhoudt, neem contact met een geautoriseerd service center.

Probleem	Mogelijke oorzaak	Oplossing
Het toestel wordt niet ingeschakeld.	Geen stroom van het stroomnet.	Controleer of er de spanning in het stroomnet aanwezig is.
Het gerecht wordt te lang bereid.	Stroomuitval van het stroomnet.	Controleer of er de spanning in het stroomnet aanwezig is.
	Er zit een vreemd voorwerp tussen de kookpot en het verwarmingselement	Verwijder het vreemde voorwerp.
	De kookpot is niet recht in de behuizing van de multicooker geplaatst.	Plaats de kookpot recht zodat deze niet scheef staat.
	Het verwarmingselement is vervuld.	Haal de stroom van het toestel, laat het toestel afkoelen. Reinig het verwarmingselement.

VIII. GARANTIE (VERPLICHTINGEN)

De garantietermijn voor dit toestel bedraagt 2 jaar vanaf de aankoopdatum. De fabrikant verbindt zich ertoe om gedurende de garantietermijn alle fabricagefouten veroorzaakt door de slechte kwaliteit van de materialen en assemblage te verhelpen door reparatie, vervanging van defecte onderdelen of vervanging van het toestel. Deze garantie is alleen geldig wanneer de aankoopdatum wordt bevestigd door een winkelstempel en een handtekening van de verkoper op de originele garantiekaart. Deze garantie is alleen geldig, indien het toestel in overeenstemming met de gebruiksaanwijzing is gebruikt, is niet gerepareerd of uit elkaar gezet en is niet beschadigd door onjuiste omgang en het toestel volledig compleet is gebleven. Deze garantie dekt niet de normale slijtage van onderdelen en dekt geen verbruiksgoederen (filters, lampen, keramieken en teflon coating, afdichtingen etc.).

Levensduur van het product en de garantieperiode worden berekend vanaf de verkoopdatum of fabricagedatum van het product (in het geval dat onmogelijk de verkoopdatum te bepalen).

Fabricagedatum van het toestel kan in het serienummer worden gevonden, die staat vermeld op de identificatie etiket op het product. Het serienummer bestaat uit 13 cijfers. 6de en 7de tekens geven de maand weer, 8de – bouwjaar van het product.

De door de fabrikant vastgestelde levensduur van het toestel bedraagt 5 jaar vanaf de aankoopdatum, mits het toestel in overeenstemming met deze gebruiksaanwijzing en de geldende technische normen wordt gebruikt.

i De verpakking, de gebruiksaanwijzing en het toestel zelf moeten worden verwijderd in overeenstemming met het lokale recycling programma. Gooi dergelijke producten niet samen met uw gewone, huishoudelijke afval weg.

Prima di iniziare l'utilizzo dell'apparecchio leggere attentamente le istruzioni. L'uso corretto dell'apparecchio ne prolunga notevolmente la durata.

MISURE DI SICUREZZA

 *Il produttore non e' responsabile per danni causati dal mancato rispetto della norme di sicurezza e al rispetto della istruzioni per l'uso dell'apparecchio.*

- L'apparecchio elettrico rappresenta un dispositivo multifunzionale per la cucinatura in condizioni di vita e può essere utilizzato negli interni, nelle case di campagna, camere alberghiere, locali di servizio commerciali, uffici o nelle altre condizioni simili di esercizio non industriale. L'uso industriale o altro uso improprio è da considerare come violazione delle condizioni di corretto esercizio del prodotto. Il produttore declina ogni responsabilità per eventuali conseguenze derivanti dalla negligenza delle regole di corretto esercizio del prodotto.

- Prima di collegare l'apparecchio alla presa di corrente, controllare se la sua tensione corrisponde alla tensione di regime dell'apparecchio (vedi targhetta o caratteristiche tecniche del prodotto).
- Usare la prolunga conforme alla potenza assorbita dell'apparecchio – la non conformità ai parametri può causare corto circuito o la bruciatura del cavo.
- Collegare l'apparecchio solo alle prese munite di messa a terra – e' un requisito obbligatorio di protezione contro i danni da scossa elettrica. Verificare che anche la prolunga sia munita di messa a terra.

 *Attenzione! Durante il funzionamento il corpo dell'apparecchio, la tazza ed le parti metalliche si scaldano! Fare attenzione! Utilizzare i guanti da forno! Al fine di evitare scottature da vapore caldo non chinarsi sopra l'apparecchio quando si apre il coperchio.*

- Scollegare l'apparecchio dalla presa di corrente dopo l'utilizzo nonché durante la pulitura e il trasporto. Staccare il cavo di alimentazione con le mani asciutte, tenere per la spina e non per il cavo.
- Non far passare il cavo di alimentazione nei vani delle porte e nella vicinanza delle fonti di calore. Controllare che il cavo non sia contorto, piegato, non è a contatto con oggetti taglienti, con gli spigoli ed i bordi dei mobili.

 *Ricordare: il danno accidentale al cavo di alimentazione può comportare i guasti non conformi alle condizioni di garanzia, altresì la scossa elettrica. Il cavo danneggiato deve essere sostituito urgentemente presso il centro di assistenza autorizzato.*

- Non posizionare mai l'apparecchio su superfici morbide, non coprire durante il funzionamento – questo può provocare il surriscaldamento quindi il guasto dell'apparecchio.
- È vietato utilizzare l'apparecchio all'aperto – l'umidità o gli oggetti estranei all'interno dell'apparecchio possono causare gravi danni (pag. 32).

 *Prima di pulire l'apparecchio, assicurarsi che sia staccato dalla rete elettrica e raffreddato. Seguire attentamente le istruzioni per la pulitura dell'apparecchio. È vietato immergere l'apparecchio nell'acqua o metterlo sotto il getto dell'acqua.*

- L'apparecchio non è destinato all'uso dalle persone e bambini con alienazioni fisiche, mentali e/o nervose o con insufficienza di esperienza e conoscenza, esclusi i casi nei quali le suddette persone sono soggette alla supervisione e/o viene effettuato il loro addestramento sull'uso dell'apparecchio da parte della persona responsabile della loro sicurezza. Occorre effettuare un controllo dei bambini per evitare i giochi con l'apparecchio, i suoi componenti e il suo imballaggio originale. Vietata la pulizia e manutenzione dell'apparecchio dai bambini fuori controllo degli adulti.
- Sono vietate le riparazioni fai da te e l'apporto di modifiche alla struttura dell'apparecchio. Tutti i lavori di manutenzione e di riparazione vengono eseguite presso il centro assistenza autorizzato. Riparazioni da parte di personale non specializzato possono comportare guasti, lesioni e danni.

Caratteristiche tecniche

Modello.....	RMC-M4515E
Potenza.....	700 Watt
Tensione.....	220 – 240 V, 50 Hz
Volume della pentola.....	4 lt
Rivestimento della pentola.....	ceramica antiaderente
Display.....	LED digitale
Valvola del vapore.....	rimovibile

Programmi

1. FRY (COTTURA IN PADELLA)
2. PILAF (RISOTTO)
3. OATMEAL/GRAIN (PAPPA AL LATTE / GRANO E CEREALI)
4. BAKE/PIZZA (PRODOTTI DA FORNO / PIZZA)
5. STEW/DESSERT (BRASATURA/DESSERT)
6. STEAM/SOUP/PASTA (COTTURA AL VAPORE/MINISTRE/PASTA)

Funzioni

Avvio ritardato.....	fino a 24 ore
Tenuta in caldo.....	fino a 24 ore
Riscaldamento piatti.....	fino a 24 ore

Contenuto della confezione

Pentola Multifunzione con la tazza incorporata RB-C400.....	1 pz.
Contenitore per la cottura al vapore.....	1 pz.
Cucchiaio piatto.....	1 pz.
Misurino.....	1 pz.
Mestolo.....	1 pz.
Ricettario "100 ricette".....	1 pz.
Istruzioni d'uso.....	1 pz.
Libretto di istruzioni.....	1 pz.
Cavo di alimentazione.....	1 pz.

i Il produttore ha il diritto di apportare le modifiche al design, alla componenzistica, nonché alle caratteristiche tecniche durante il perfezionamento della produzione senza relativo preavviso

Struttura della pentola Multifunzione RMC-M4515E A1

1. Corpo dell'apparecchio	7. Contenitore per la cottura a vapore
2. Coperchio	8. Mestolo
3. Maniglia di trasporto	9. Cucchiaio piatto
4. Valvola di vapore rimovibile	10. Misurino
5. Pannello di comando	11. Tasto di aperture del coperchio
6. Contenitore della condensa	12. Cavo di alimentazione

Pannello di comando A2

1. Tasto del programma "FRY" ("COTTURA IN PADELLA").
2. Tasto del programma "PILAF" ("RISOTTO").
3. Tasto del programma "OATMEAL/GRAIN" ("PAPPA AL LATTE / GRANO E CEREALI").
4. Tasto del programma "BAKE/PIZZA" ("PRODOTTI DA FORNO / PIZZA").
5. Tasto del programma "STEW/DESSERT" ("BRASATURA/DESSERT").
6. Tasto del programma "STEAM/SOUP/PASTA" ("COTTURA AL VAPORE/MINISTRE/PASTA").
7. Tasto "TIMER" ("AVVIO RITARDATO") – accensione del regime di impostazione del tempo di ritardo avvio.
8. Tasto "COOK TIME" ("TEMPO DI COTTURA") – impostazione del tempo di cottura.
9. Tasto "REHEAT/CANCEL" ("TENUTA IN CALDO / ANNULLA") – accensione/spengimento della funzione di riscaldamento, interruzione del funzionamento del programma di cottura, reset delle impostazioni.
10. Display digitale.

I. PRIMA DEL PRIMO COLLEGAMENTO

Attentamente disimballare l'apparecchio e rimuoverlo dalla scatola, rimuovere qualsiasi materiale di imballaggio e adesivi promozionali tranne l'adesivo con il numero di serie.

La mancanza di numeri di serie del prodotto automaticamente vi priva dei diritti al servizio di assistenza di garanzia post-vendita.

Pulire il corpo dell'apparecchio con un panno umido. Lavare la tazza con l'acqua tiepida e sapone. Asciugare accuratamente. Al primo utilizzo è possibile percepire odore estraneo, che non è il risultato di difetti nell'apparecchio. In questo caso bisogna ripulire l'apparecchio (pag. 32).

⚠ *Attenzione! È vietato l'utilizzo dell'apparecchio danneggiato.*

II. UTILIZZO DELLA PENTOLA MULTIFUNZIONE**Prima dell'uso**

Posizionare l'apparecchio su una superficie solida, piana e orizzontale in modo che la fuoriuscita del vapore dalla valvola non potrà danneggiare la carta da parati, i rivestimenti decorativi, dispositivi elettronici ed altri oggetti o materiali che possono essere colpiti dall'alta umidità e temperatura.

Prima di iniziare la cottura, assicurarsi che le parti interne visibili non siano danneggiate, non hanno scheggiature o altri difetti. Tra la tazza e l'elemento di riscaldamento non devono esserci oggetti estranei.

Impostazione del tempo di cottura

Nella pentola Multifunzione REDMOND RMC-M4515E è prevista la possibilità di modificare il tempo di cottura predefinito per ogni programma. L'intervallo di cambiamento ed il possibile campo di tempo da impostazione dipende dalla selezione del programma di cottura.

Per modificare il tempo di cottura:

1. Scegliere il programma di cottura, premendo il rispettivo tasto: "FRY", "PILAF", "OATMEAL/GRAIN", "BAKE/PIZZA", "STEW/DESSERT" oppure "STEAM/SOUP/PASTA". Per ogni programma sul display verrà visualizzato il tempo di cottura predefinito.
2. Premendo il tasto "COOK TIME", impostare il tempo necessario per il programma scelto. Ogni volta che si preme il tasto, aumenterà il tempo di cottura. Per il cambiamento veloce tenere il tasto premuto. Dopo aver raggiunto il valore massimo, l'impostazione del tempo torna all'inizio dell'intervallo.
3. Per annullare i valori impostati premere il tasto "REHEAT/CANCEL", dopo di che impostare il programma dall'inizio.

i *Importante! Nell'impostazione manuale del tempo di cottura tenere conto del possibile intervallo di impostazione previsto dal programma selezionato indicato nella tabella a (pag. 34).*

Funzione "Avvio ritardato"

La funzione di ritardo avvio permette di rinviare l'inizio del programma di cottura da 5 minuti a 24 ore con intervalli di 5 minuti.

1. Premere il tasto "TIMER". Il pulsante si illumina, l'indicatore di tempo inizia a lampeggiare.
2. Premendo il tasto "COOK TIME" impostare il tempo in cui desiderate avviare il programma. Per un veloce cambiamento del tempo di cottura premere e tenere premuto il tasto. Dopo aver raggiunto il valore massimo l'impostazione del tempo torna all'inizio dell'intervallo.
3. Per annullare i valori impostati premere il tasto "REHEAT/CANCEL", dopo di che impostare il programma dall'inizio.

i *Importante! Non si raccomanda l'utilizzo della funzione avvio ritardato se dalla ricetta è previsto l'utilizzo di ingredienti deperibili (uovo, latte fresco, carne, formaggio ecc.).*

La funzione "Avvio ritardato" è disponibile per il riscaldamento dei piatti. Nel programma "FRY" la funzione "Avvio ritardato" non è disponibile.

La funzione di tenuta in caldo dei piatti pronti (tenuta in caldo)

Si avvia automaticamente appena è terminata la cottura e mantiene la temperatura della pietanza cotta nei limiti di 75–80°C per 24 ore. Contemporaneamente sul display viene visualizzato il tempo progressivo della funzione tenuta in caldo. Se necessario è possibile disattivare la funzione tenuta in caldo, premendo il tasto "REHEAT/CANCEL" (indicare se spegne).

Funzione di riscaldamento

La pentola Multifunzione REDMOND RMC-M4515E si può usare per riscaldare le pietanze pronte:

1. Mettere i prodotti nella tazza e sistemarla nella pentola Multifunzione. Assicurarsi che la tazza sia a contatto saldo con l'elemento riscaldante.
2. Chiudere il coperchio fino a sentire lo scatto e collegare l'apparecchio alla rete elettrica.
3. Premere il tasto "REHEAT/CANCEL". Si accende l'indicatore del tasto e si avvia la funzione di riscaldamento. Sul display viene visualizzato il tempo. L'apparecchio riscalda la pietanza fino a 75–80°C. La temperatura verrà mantenuta per 24 ore.
4. Se necessario è possibile disattivare la funzione di riscaldamento, premendo il tasto "REHEAT/CANCEL" (l'indicatore si spegne).

i *Importante! Nonostante la pentola può mantenere calda la pietanza fino a 24 ore, è sconsigliato lasciarla all'interno per più di due-tre ore, potendo ciò provocare modifiche del sapore della stessa.*

Regole generali di utilizzo dei programmi automatici

1. Preparare gli ingredienti in base alla ricetta, sistemarli nella pentola. Controllare che gli ingredienti, compreso il liquido non superino il livello max. della scala all'interno della pentola.
2. Mettere la pentola all'interno del corpo dell'apparecchio, girandola appena, assicurarsi che sia a stretto contatto con l'elemento riscaldante. Chiudere il coperchio fino a sentire lo scatto. Collegare l'apparecchio alla presa di corrente.
3. Scegliere il programma di cottura, premendo il rispettivo tasto.
4. Premendo il tasto "COOK TIME", impostare il tempo di cottura in base alla ricetta.
5. Se necessario, impostare il tempo di avvio ritardato. La funzione "Avvio ritardato" non è disponibile per il programma "FRY".

i *Attenzione! Se avete interrotto per più di 5 secondi l'inserimento delle impostazioni, il programma verrà avviato automaticamente con i parametri inseriti. Se necessario – annullare l'esecuzione del programma premendo il tasto "REHEAT/CANCEL" e ripetere l'impostazione dall'inizio.*

6. Dopo 5 secondi dopo l'inserimento dei dati il programma di cottura partirà automaticamente. Sul display verrà visualizzato il tempo rimanente al termine della cottura.

i *Nel programma "STEAM/SOUP/PASTA" il calcolo del tempo residuo parte dopo l'ebollizione dell'acqua nella pentola.*

7. Al termine del programma di cottura si udirà il segnale acustico e si spegne l'indicatore del programma. In automatico parte la funzione di tenuta in caldo e si accende l'indicatore del tasto "REHEAT/CANCEL". Sul display verrà visualizzato il tempo progressivo.

- Per interrompere il processo di cottura, annullare il programma inserito o per spegnere la funzione di tenuta in caldo – premere il tasto "REHEAT/CANCEL".

 Per ottenere buoni risultati vi suggeriamo di consultare il ricettario per la pentola Multifunzione REDMOND RMC-M4515E.

Programma "FRY"

E' consigliato per la cottura di carne, verdure, pollame, frutti di mare. E' possibile impostare manualmente il tempo di cottura nell'intervallo da 5 minuti a 1 ora e 30 minuti con intervalli di 1 minuto. La funzione "Avvio ritardato" non e' disponibile per questo programma.

Per evitare che gli ingredienti si attacchino e' indispensabile seguire le istruzioni del ricettario e periodicamente mescolare i prodotti. Si può cuocere con il coperchio aperto.

Programma "PILAF"

E' consigliato per cucinare diversi tipi di pilaf. E' possibile l'impostazione manuale del tempo di cottura da 10 minuti a 2 ore con intervalli di 5 minuti.

Programma "OATMEAL/GRAIN"

E' consigliato per cucinare diversi tipi di pappa al latte o acqua e per contorni. E' possibile l'impostazione manuale nell'intervallo da 5 minuti a 4 ore con intervalli di 5 minuti.

Il programma "OATMEAL/GRAIN" e' predisposto per la preparazione di pappa al latte pastorizzato a basso contenuto di grassi. Per evitare la fuoriuscita del latte bollente e ottenere il risultato desiderato, prima di iniziare la preparazione vi consigliamo di eseguire le seguenti operazioni:

- Lavare accuratamente tutti i cereali (riso, grano saraceno, miglio ecc.) affinché l'acqua non diventi trasparente;
- Spalmare del burro sul fondo della pentola;
- Seguire rigorosamente le proporzioni, misurando gli ingredienti secondo la ricetta del ricettario allegato (aumentare o ridurre la quantità degli ingredienti rispettando le proporzioni);
- Se utilizzate il latte intero – diluirlo con l'acqua nella proporzione 1:1.

 Le proprietà del latte e dei cereali possono variare, a seconda del luogo di origine, ciò a volte può influire sui risultati di cottura.

Programma "BAKE/PIZZA"

E' consigliato per la cottura di torte, crostate, biscotti, pizza e pane. E' possibile l'impostazione manuale nell'intervallo da 10 minuti a 8 ore con intervallo di 5 minuti.

 Il grado di cottura si può controllare inserendo nell'impasto un bastoncino di legno (stuzzicadenti). Se dopo la rimozione risulta pulito, la torta e' pronta.

Per la cottura del pane e' consigliato disattivare il programma tenuta in caldo.

Programma "STEW/DESSERT"

E' consigliato per cucinare gli stufati di carne, pesce, verdure, preparare i contorni, dessert, pure' di frutta, marmellata. E' possibile l'impostazione manuale del tempo di cottura nell'intervallo da 10 minuti a 12 ore con intervallo di 5 minuti.

Programma "STEAM/SOUP/PASTA"

E' consigliato per la preparazione al vapore delle verdure, pesce, carne, dei piatti dietetici e vegetariani, degli alimenti per i bambini nonché per cucinare minestre, pasta e cibi precotti. E' possibile impostare manualmente il tempo di cottura nell'intervallo da 5 minuti a 8 ore con intervalli di 5 minuti.

Per la preparazione delle verdure e altri prodotti al vapore:

1. Versare nella pentola 500–600 ml di acqua. Sistemare il contenitore per la cottura al vapore nella tazza della pentola Multifunzione.
2. Misurare e preparare i prodotti secondo la ricetta, disponendoli in modo uniforme nel contenitore per la cottura al vapore.
3. Seguire il p. 2–8 del paragrafo "Procedure generali per l'utilizzo dei programmi automatici".

 Il conto del tempo residuo parte dopo che l'acqua ha iniziato a bollire e il vapore ha raggiunto la densità sufficiente. Se non usate le impostazioni automatiche del tempo in questo programma, consultate la tabella con il tempo consigliabile per la cottura a vapore dei vari prodotti.

III. FUNZIONI AGGIUNTIVE

- Preparazione della fonduta
- Preparazione della ricotta
- Preparazione del formaggio
- Preparazione del pane
- Sterilizzazione delle stoviglie e degli oggetti di igiene personale
- Pastorizzazione

IV. ACCESSORI SUPPLEMENTARI

Gli accessori supplementari possono essere acquistati separatamente. Sulla loro selezione, l'acquisto e compatibilità con il modello del vostro apparecchio rivolgersi al rivenditore autorizzato nel vostro paese.

RAM-CL1 – pinze metalliche

Si usano per l'estrazione comoda della tazza dalla pentola. E' possibile usarla con le pentole Multifunzione di diversi marchi.

V. PULITURA E MANUTENZIONE

Prima di iniziare la pulitura bisogna assicurarsi, che l'apparecchio sia staccato dalla rete elettrica e raffreddato completamente. Usare un panno morbido e detersivi non abrasivi per le stoviglie. E' consigliato pulire l'apparecchio subito dopo l'utilizzo. Prima del primo utilizzo per eliminare gli odori estranei o dopo il termine della cottura e' consigliabile far bollire per 15 minuti mezzo limone nel programma "STEAM/SOUP/PASTA".

 Per la pulitura e' vietato l'uso dei detersivi abrasivi, le spugne con le parti abrasive, prodotti chimici aggressivi. Non immergere mai il corpo dell'apparecchio in acqua e non metterlo sotto l'acqua corrente.

Pulire il corpo dell'apparecchio in caso di necessita'.

Pulire il coperchio interno di alluminio dopo ogni utilizzo dell'apparecchio.

La pulitura della pentola e' consigliabile dopo ogni utilizzo. E' possibile utilizzare la lavastoviglie. Asciugare il piatto.

La valvola di vapore e' situata sul coperchio dell'apparecchio. Pulire la valvola dopo ogni utilizzo dell'apparecchio:

1. Senza usare troppo sforzo tirare la valvola di vapore ruotando leggermente in senso antiorario il suo tappo e sollevarlo tenendolo per la sporgenza. Se la valvola e' difficile da rimuovere, si può spingere delicatamente su di essa dall'interno del coperchio.
2. Separare la parte interna della valvola ruotandola in senso antiorario, completamente smontare la valvola e lavarla accuratamente sotto acqua corrente, se necessario, utilizzare il detersivo per le stoviglie.
3. Asciugare la valvola, rimontarla in senso inverso, resistemarla al suo posto.

E' necessario pulire dopo ogni utilizzo il contenitore per la condensa, situato sul corpo dell'apparecchio:

1. Premere accuratamente sulla parte inferiore del contenitore fino alla sua apertura, rimuoverlo tirandolo in alto.
2. Svuotare e pulire il contenitore.
3. Rimontare il contenitore.

A volte la condensa in eccesso può accumularsi in una speciale cavità intorno alla pentola. Utilizzare un asciugamano da cucina o tovagliolo per rimuoverla.

VI. CONSIGLI PER LA PREPARAZIONE

Errori durante la preparazione e metodi di risoluzione

In questo paragrafo sono riportati gli errori più comuni commessi durante la cottura nella pentola Multifunzione, esaminare le potenziali cause e possibili rimedi.

LA PIETANZA NON E' COTTA COMPLETAMENTE

Probabili cause	Soluzioni
<ul style="list-style-type: none"> • Avete dimenticato di chiudere il coperchio o non lo avete chiuso del tutto, quindi la temperatura non era sufficientemente alta. 	<ul style="list-style-type: none"> • Durante la cottura non aprire il coperchio se non necessario. • Chiudere il coperchio fino allo scatto. Assicurarsi che nulla ostacoli la chiusura e la guarnizione all'interno del coperchio non sia deformata.

La tazza e l'elemento riscaldante non sono a stretto contatto, quindi la temperatura di cottura non era sufficientemente alta.	<ul style="list-style-type: none"> La tazza deve essere inserita correttamente con il fondo al diretto contatto con l'elemento riscaldante. Assicurarsi che nel vano interno dell'apparecchio non vi siano oggetti estranei. Controllare che l'elemento riscaldante sia pulito. 	
<ul style="list-style-type: none"> La selezione degli ingredienti e' errata gli ingredienti non sono adatti alla ricetta scelta oppure e' stato selezionato il programma di cottura sbagliato. Gli ingredienti non sono stati tagliati nella giusta misura, e non sono rispettate le proporzioni fra gli ingredienti. Impostato in modo errato il tempo di cottura (non calcolato bene). La ricetta da voi scelta non e' adatta alla cottura nella pentola Multifunzione. 	<ul style="list-style-type: none"> Usare preferibilmente le ricette giuste (adattate al modello concreto della pentola multifunzione) e provate. La selezione degli ingredienti, il modo in cui sono tagliati, le proporzioni, la scelta del programma e del tempo di cottura devono corrispondere alla ricetta prescelta. 	
Durante la cottura a vapore: quantita; di acqua nella pentola insufficiente per garantire la densità di vapore necessaria.	Versare nella pentola una quantita di acqua conforme alla ricetta. se avete dei dubbi, controllare il livello dell'acqua durante la cottura.	
Durante la Fry:	<ul style="list-style-type: none"> Durante la fry normale e' sufficiente che il fondo della pentola sia coperto da uno strato sottile di olio. Per una corretta fry seguire le rispettive ricette. 	
<ul style="list-style-type: none"> Avete versato nel piatto troppo olio. Eccesso di umidità nel piatto. 	Non chiudere il coperchio della pentola Multifunzione durante la fry se diversamente prescritto nella ricetta. I prodotti surgelati - scongelarli prima di friggere, eliminando l'acqua.	
Durante la bollitura: fuoriuscita del liquido durante la cottura dei prodotti ad elevata acidità.	Diversi prodotti richiedono un trattamento speciale prima della cottura: essere lavati, soffritti ecc. Seguire le indicazioni della ricetta.	
Prodotti da forno (non e' cotto):	<p>Durante la lievitazione l'impasto si e' attaccato alla parte interna del coperchio ed ha intasato la valvola del vapore.</p> <p>Avete messo nella pentola troppo impasto.</p>	<p>Mettere nella pentola una quantita' minore di impasto.</p> <p>Rigirare e continuare a cuocere, in futuro mettere meno impasto nella pentola.</p>

IL PRODOTTO E' SCOTTO

Errore nella selezione del tipo di prodotto o nell'impostazione del tempo di cottura. Gli ingredienti sono stati tagliati troppo finemente.	Usare le ricette adattate al vostro modello la scelta degli ingredienti, il modo di tagliarli, le proporzioni, il programma e il tempo di cottura devono corrispondere alla ricetta.
Dopo aver terminato la cottura la pietanza e' rimasta troppo a lungo con il programma di tenuta in caldo acceso.	E' sconsigliato l'uso prolungato della funzione di tenuta in caldo. Se nel vostro modello e' prevista la disattivazione, utilizzatela.

DURANTE LA COTTURA IL PRODOTTO FUORIESCE

Durante la cottura della pappa al latte il latte fuoriesce.	La qualità e le proprietà del latte possono dipendere dal luogo e dalle condizioni di produzione e' consigliato usare il latte ultra pastorizzato a contenuto di grassi fino al 2,5% se necessario diluire il latte con l'acqua.
<ul style="list-style-type: none"> Gli ingredienti non sono stati trattati o sono trattati scorrettamente (lavati male ecc.). Non sono rispettate le proporzioni degli ingredienti oppure e' stato selezionato un tipo di prodotto non adatto. 	<ul style="list-style-type: none"> Usare ricette adattate al vostro modello, la selezione degli ingredienti, il trattamento preliminare, le proporzioni devono corrispondere alla ricetta. I cereali interi, la carne, il pesce ed i frutti di mare vanno lavati accuratamente fino ad ottenere l'acqua trasparente.

LA PIETANZA SI ATTACCA AL PIATTO

<ul style="list-style-type: none"> La pentola e' stata pulita male dopo la cottura precedente. Il rivestimento antiaderente del piatto e' danneggiato. 	Prima di iniziare a cucinare assicurarsi che il piatto sia ben pulito e il rivestimento antiaderente non sia danneggiato.
La quantità dei prodotti e' inferiore rispetto al necessario.	Usare le ricette sicure, adatte al vostro modello.
Avete impostato un tempo piu' lungo del necessario.	Ridurre il tempo di cottura e attenersi alla ricetta.
Durante la fry: non avete versato l'olio nella pentola; non avete mescolato o avete girato i prodotti tardivamente.	Per la fry normale - versare nel piatto un po' di olio in modo che copra il fondo con uno strato sottile. Per la fry uniforme mescolare o girare il contenuto di tanto in tanto.
Preparazione degli stufati: nella pentola manca il liquido.	Aggiungere nella pentola più liquido, durante la cottura non aprire il coperchio se non necessario.

Durante la bollitura: nella pentola manca il liquido (non sono state rispettate le proporzioni degli ingredienti).	Rispettare la proporzione fra gli ingredienti liquidi e solidi.
Preparazione dei prodotti da forno: non avete imburrito il piatto prima di cottura.	Prima di mettere l'impasto nel piatto - imburrire o oleare (non versare l'olio nel piatto).

IL PRODOTTO HA PERSO LA FORMA INIZIALE

Avete mescolato eccessivamente.	Durante la cottura normale non mescolare i prodotti più spesso di ogni 5-7 minuti.
Avete impostato un tempo eccessivo.	Ridurre il tempo di cottura oppure seguire la ricetta adattata al modello della pentola Multifunzione.

IL PRODOTTO DA FORNO RISULTA UMIDO

La selezione degli ingredienti e' scorretta, gli ingredienti hanno l'umidità in eccesso (la frutta succosa, la frutta surgelata, la panna acida ecc.).	Selezionare gli ingredienti in conformità alla ricetta. Evitare gli ingredienti con alto livello di umidità o usarli nelle quantità ridotte.
Il prodotto da forno cotto e' rimasto a lungo nella pentola chiusa.	Cercare di rimuovere il prodotto da forno subito al termine di cottura. se necessario - lasciare il prodotto cotto nella pentola per un breve periodo con la funzione tenuta in caldo accesa.

L'IMPASTO NON LIEVITA

Le uova con lo zucchero sono stati montati male.	Usare la ricetta adattata al vostro modello. la selezione degli ingredienti, il trattamento preliminare, le proporzioni devono corrispondere alla ricetta.
L'impasto e' rimasto a lievitare troppo tempo.	
Non avete setacciato la farina o avete lavorato male l'impasto.	
Sono stati commessi degli errori nel mettere insieme gli ingredienti.	
La ricetta scelta non e' adatta per la cottura nella pentola Multifunzione di questo modello.	

i In alcuni modelli REDMOND in caso di mancanza del liquido nel piatto durante il processo di cottura "STEW" e "SOUP" scatta il programma di sicurezza contro il surriscaldamento dell'apparecchio. In questo caso il programma di cottura si arresta e si avvia il programma di tenuta in caldo.

Il tempo consigliabile di cottura dei vari prodotti a vapore

N°	Prodotto	Peso, gr. / quantita'	Quantita' di acqua, ml	Tempo di cottura min
1	Filetto di maiale/ manzo (a cubetti 1,5 x 1,5 cm)	500	500	30/35
2	Filetto di montone (a cubetti 1,5 x 1,5 cm)	500	500	45
3	Filetto di pollo (a cubetti 1,5 x 1,5 cm)	500	500	25
4	Polpettine/ polpette	480 (8 pz.) / 360 (3 pz.)	500	25/30
5	Pesce (filetto)	500	500	20
6	Gamberetti per le insalate, puliti, precotti, surgelati	500	500	5
7	Patate (a cubetti 1,5 x 1,5 cm)	500	500	20
8	Carote (a cubetti 1,5 x 1,5 cm)	500	500	30
9	Barbabietola (a cubetti 1,5 x 1,5 cm)	500	500	40
10	Verdure (surgelate)	500	500	8
11	Uova	3 pz.	500	12

i Si dovrebbe tener presente che questi sono consigli generali. Il tempo reale potrebbe differire dai valori consigliati, a seconda della qualità di un prodotto particolare e anche alle vostre preferenze di gusto.

Tabella riassuntiva dei programmi di cottura (impostazioni di fabbrica)

Programma	Raccomandazioni per l'uso	Il tempo di cottura predefinito	Tempi di cottura/intervalli di variazione dei tempi di cottura	Avvio ritardato	Funzione tenuta in caldo
FRY	Cottura di carne, pesce, verdure; preparazione dei contorni	15 min	5 min - 1 ora 30 min / 1 min	---	+
PILAF	Preparazione di diversi tipi di PILAF	1 ora	10 min - 2 ore / 5 min	+	+
OATMEAL/GRAIN	Preparazione di pappe al latte o all'acqua; preparazione dei contorni	25 min	5 min - 4 ore / 5 min	+	+
BAKE/PIZZA	Torte, sfoglie, crostate; pizza	1 ora	10 min - 8 ore / 5 min	+	+
STEAM/DESSERT	Stufati di carne, pesce, verdure; preparazione di vari piatti, pure' di frutta, dessert, marmellata	1 ora	10 min - 12 ore / 5 min	+	+
STEAM/SOUP/PASTA	Preparazione delle pietanze di carne, pesce e verdure al vapore; preparazione di brodo, minestre, pasta, wustel, prodotti precotti surgelati	40 min	5 min - 8 ore / 5 min	+	+

Il ciclo di vita della pentola Multifunzione, stabilito dal produttore e' di 5 anni dalla data di acquisto a condizione dell'uso corretto conforme agli standard tecnici applicabili.

i *L'imballo, il manuale e l'apparecchio stesso devono essere smaltiti in conformita' al programma di riciclaggio locale. Non smaltire l'apparecchio insieme ai normali rifiuti domestici.*

VII. PRIMA DI RIVOLGERSI AL CENTRO DI ASSISTENZA

Informazione di errore sul display	Possibili guasti	Risoluzione degli problemi
E1, E3	Errore di sistema (malfunzionamento della scheda elettronica o del sensore di temperatura) o coperchio chiuso male.	Chudere bene il coperchio. Se il problema persiste, contattare un centro assistenza autorizzato.
E2, E4	Errore di sistema (guasto del sensore di temperatura), o e' scattata la protezione automatica contro il surriscaldamento.	Non utilizzare l'apparecchio con la pentola vuota! Scollegare l'apparecchio, lasciarlo raffreddare per 10-15 minuti, quindi versare nella pentola dell'acqua, (il brodo) e continuare la cottura. Se il problema persiste, contattare un centro assistenza autorizzato.

Guasto	Possibile causa	Risoluzione del problema
Non si accende	Assenza di corrente elettrica	Controllare la tensione della presa elettrica
La pietanza si cuoce troppo a lungo	Interruzione di alimentazione dalla rete elettrica	Controllare la tensione della presa elettrica
	Fra la pentola e l'elemento riscaldante si trova l'oggetto estraneo	Rimuovere l'oggetto estraneo
	La pentola e' stata inserita non correttamente	Sistemare bene la pentola
	E' sporco l'elemento riscaldante	Scollegare l'apparecchio, lasciarlo raffreddare. Pulire l'elemento riscaldante

VIII. GARANZIA

Questo prodotto è coperto da garanzia di 2 anni dalla data di acquisto. Durante il periodo di garanzia il produttore si impegna alla risoluzione di eventuali problemi tramite la riparazione, sostituzione dei pezzi o la sostituzione di tutto l'apparecchio se verranno rivelati difetti di fabbrica dovuti dalla scarsa qualità dei materiali o di assemblaggio. La garanzia E' valida solo se la data di acquisto è riportata sulla scheda di garanzia originale con il timbro e la firma del negozio del venditore. La presente garanzia è valida solo se il prodotto è stato utilizzato secondo le istruzioni per l'uso, non è stato riparato, smontato, non è stato danneggiato a causa di uso improprio e se e' stata mantenuta la componentistica originale. La presente garanzia non copre l'usura naturale ed i materiali di consumo (i filtri, le lampade, i rivestimenti di ceramica, Teflon, antiaderenti ad altri, le guarnizioni ecc).

La vita utile dell'apparecchio comincia e la garanzia entra in vigore il giorno dell'acquisto o di fabbricazione (qualora la data dell'acquisto è impossibile da determinare).

La data di fabbricazione dell'apparecchio è iscritta nella matricola che viene indicata nella etichetta adesiva di identificazione applicata sul manufatto. La matricola è composta da 13 cifre. Le 6° e 7° cifre significano il mese, mentre la 8° cifra è l'anno della produzione.

Antes de comenzar el empleo de este artículo leer atentamente el Manual de su empleo y conservar en calidad de la guía. El empleo correcto del instrumento prolongará considerablemente su plazo de servicio.

MEDIDAS DE SEGURIDAD

 *El Fabricante no es responsable de los deterioros provocados por la inobservación de los requerimientos de la técnica de seguridad y reglas de empleo del artículo.*

- Este aparato es un dispositivo multifuncional para la cocción de alimentos en un entorno doméstico y se puede utilizar en los apartamentos, casas rurales, habitaciones de hotel, salas de servicios públicos de tiendas, oficinas o en otras condiciones donde el uso no industrial. Uso industrial o cualquier otro uso no autorizado del dispositivo serán considerados como violación del uso adecuado del producto. En este caso el fabricante no se hace responsable de las consecuencias.

- Antes de conectar el dispositivo a la red eléctrica comprobar si su tensión coincide con la tensión nominal de alimentación del instrumento (ver las características o la placa de fábrica del artículo).
 - Usar el alargador diseñado para la potencia consumida del instrumento – la incorrespondencia de los parámetros puede provocar el cortocircuito o la inflamación del cable.
 - Conectar el instrumento sólo a los enchufes hembras que tienen la toma de tierra – es requerimiento obligatorio de la protección contra la electrocución. En caso de usar el alargador, asegurarse de que éste tenga también la toma de tierra.
-  *¡ATENCIÓN! ¡Durante el funcionamiento del instrumento su cuerpo, taza y piezas metálicas se calientan! ¡Tenga cuidado! Usar las manoplas de cocina.*
- Para evitar la quemadura con vapor caliente no inclinarse sobre el dispositivo en caso de apertura de la tapa.

- Desconectar el instrumento de la toma de corriente después del empleo, así como durante su limpieza y traslado. Retirar el cordón eléctrico con manos secas, la mantenerlo por el enchufe macho, sino por el conductor.
- No tender el cordón de alimentación eléctrica en los vanos de puerta o cerca de las fuentes del calor. Controlar que el cordón eléctrico no sea retorcido o encorvado, no se contacte con los objetos agudos, ángulos y bordes de los muebles.

 *Recordar: el deterioro accidental del cable de alimentación eléctrica puede provocar las fallas que no corresponden a las condiciones de la garantía, así como la electrocución. El cable eléctrico deteriorado requiere la sustitución urgente en el centro de servicio.*

- No instalar el instrumento en una superficie blanda, no cubrirlo durante el funcionamiento – esto puede provocar su recalentamiento y falla del dispositivo.

- Está prohibido emplear el instrumento al aire libre – la penetración de la humedad y de los objetos extraños en el interior del cuerpo del dispositivo puede provocar los deterioros graves.
- Antes de limpiar el instrumento asegurarse de que esté desconectado de la red eléctrica y enfriado completamente. Observar estrictamente las instrucciones de limpieza del instrumento (pág. 38).



ESTÁ PROHIBIDO cargar el cuerpo del instrumento en el agua y colocarlo bajo el chorro del agua.

- Este aparato no está diseñado para ser utilizado por personas (incluidos niños) con discapacidad física, neurológica o mental, falta de experiencia y los conocimientos salvo cuando dichas personas estén supervisados o se realice su instrucción en el uso del aparato por una persona responsable de su seguridad. Es necesario supervisar a los niños para evitar que jueguen con el dispositivo, sus accesorios, así como con su embalaje original de fábrica. La limpieza y manteni-

miento del equipo no deben llevarse a cabo por los niños sin supervisión de adultos.

- Está prohibido realizar independientemente la reparación del instrumento o introducir las modificaciones en su estructura. Todos los trabajos de mantenimiento y reparación deben realizarse en el centro de servicio autorizado. El trabajo realizado no profesionalmente puede provocar la falla del instrumento, traumas y deterioro del material.

Características técnicas

Modelo.....	RMC-M4515E
Potencia.....	700 W
Voltaje.....	220-240 V, 50 Hz
Volumen del tazón.....	4 Lts
Recubrimiento del tazón.....	antiadherente cerámico
Pantalla.....	digital LED
Válvula de descarga de vapor.....	desmontable

Programas

1. FRY (FRITURA)
2. PILAF (PAELLA)
3. OATMEAL/GRAIN (ARROZ CON LECHE / CEREALES)
4. BAKE/PIZZA (COCCIÓN/PIZZA)
5. STEW/DESSERT (GUISADO/POSTRE)
6. STEAM/SOUP/PASTA (VAPOR/SOPA/PASTA)

Funciones

Retraso en la puesta en marcha.....	hasta 24 horas
Autocalentamiento.....	hasta 24 horas
Recalentamiento de alimentos.....	hasta 24 horas

Equipo

Multiolla con tazón instalado dentro RB-C400.....	1 unidad
Contenedor de cocción al vapor.....	1 unidad
Cuchara plana.....	1 unidad
Vaso de medición.....	1 unidad
Cucharón.....	1 unidad
Libro "100 recetas".....	1 unidad
Manual de instrucciones.....	1 unidad
Libro de mantenimiento.....	1 unidad
Cable de alimentación.....	1 unidad

i El fabricante se reserva el derecho a realizar cambios en el diseño, equipo, así como en las especificaciones técnicas del producto en el curso de la mejora del producto sin aviso previo sobre dichos cambios.

Dispositivo multiolla RMC-M4515E A1

1. Cuerpo del dispositivo
2. Tapa
3. Manija de transporte
4. Válvula de vapor desmontable
5. Panel de control
6. Recipiente de recogida del condensado
7. Contenedor de cocción al vapor
8. Cucharón
9. Cuchara plana
10. Vaso de medición
11. Botón de apertura de la tapa
12. Cable de alimentación

Panel de control A2

1. Botón de seleccionar el programa "FRY" ("FRITURA").
2. Botón de seleccionar el programa "PILAF" ("PAELLA").
3. Botón de seleccionar el programa "OATMEAL/GRAIN" ("ARROZ CON LECHE / CEREALES").
4. Botón de seleccionar el programa "BAKE/PIZZA" ("COCCIÓN/PIZZA").
5. Botón de seleccionar el programa "STEW/DESSERT" ("GUISADO/POSTRE").
6. Botón de seleccionar el programa "STEAM/SOUP/PASTA" ("VAPOR/SOPA/PASTA").
7. Botón "TIMER" ("PROGRAMADOR DE INICIO") – aplicación de régimen de ajuste del tiempo de inicio diferido.

8. Botón "COOK TIME" ("TIEMPO DE COCCIÓN") – selección del tiempo de cocción.
9. Botón "REHEAT/CANCEL" ("RECALENTAR/CANCELAR") - activación/desactivación de la función de calentamiento, pausa del programa de cocción, restablecimiento de los ajustes.
10. Pantalla digital.

I. ANTES DE COMENZAR EL EMPLEO

Desembalar cuidadosamente el artículo y retirarlo de la caja, eliminando los materiales de embalaje y etiquetas publicitarias excepto la etiqueta con el número de serie.

La ausencia del número de serie en el artículo le priva automáticamente el derecho para su servicio de garantía.

Frotar el cuerpo del instrumento con un tejido húmedo. Lavar la taza con agua jabonosa caliente. Secar cuidadosamente. En caso de empleo por primera vez el olor extraño puede aparecer, esto no es consecuencia del defecto del instrumento. En este caso realiza la limpieza del instrumento (pág. 38).

⚠ ¡Atención! Está prohibido usar el instrumento en caso de presencia de cualesquiera defectos.

II. EMPLEO DE LA MULTIOLLA

Antes de activar por primera vez

Instalar el instrumento en una superficie horizontal plana para que el vapor caliente que sale de la válvula de vapor no se penetre en el empapelado, recubrimientos decorativos, instrumentos electrónicos y otros objetos o materiales que pueden sufrir por la humedad y temperatura elevada.

Antes de la preparación asegurarse de que las partes interiores y exteriores visibles de la multiolla no tengan deterioros, cizalladuras ni otros defectos. La presencia de los objetos extraños no se admite entre la taza y el elemento calentador.

Ajuste el tiempo de cocción

La multiolla REDMOND RMC-M4515E tiene prevista la opción de cambiar el tiempo de cocción establecido por defecto para cada programa. El paso de cambio y la posible variación de tiempo especificado depende del programa de cocción seleccionada.

Para cambiar el tiempo de cocción:

1. Seleccione el programa de cocción deseado pulsando el botón del programa correspondiente: "FRY", "PILAF", "OATMEAL/GRAIN", "BAKE/PIZZA", "STEW/DESSERT" o "STEAM/SOUP/PASTA". En la pantalla de cada programa se mostrará el tiempo de cocción predeterminado.
2. Presionando el botón "COOK TIME" ajuste el tiempo deseado para el programa seleccionado. Cada vez que se pulse el botón el tiempo de cocción aumentará. Para cambiar rápidamente el valor, presione y mantenga presionado el botón. Al llegar a la configuración de la hora máxima la selección del tiempo continuará desde el comienzo de la franja.
3. Para cancelar los ajustes hecho hay que presionar el botón "REHEAT/CANCEL", después de lo cual hace falta introducir todo el programa de cocción de nuevo.

i ¡IMPORTANTE! En caso de instalación manual del tiempo de cocción, tenga en cuenta el posible rango de tiempo de instalación y de paso, previstos por el programa de cocción seleccionado, de acuerdo con la "Tabla resumen de los programas de cocción" (pág. 40).

Función "Programador de inicio"

La función de Programador de inicio permite retrasar el inicio del programa de cocción en el intervalo de 5 minutos a 24 horas con paso de ajuste de 5 minutos.

1. Presione el botón "TIMER". Se iluminará el indicador del botón, el indicador de tiempo empezará a parpadear.
2. Pulsando el botón "COOK TIME" establece el tiempo transcurrido el cual debe ejecutarse el programa de cocción. Para cambiar rápidamente el valor, presione y mantenga presionado el botón. Al llegar a la configuración de la hora máxima la selección del tiempo continuará desde el comienzo de la franja.
3. Para cancelar la configuración, haga clic en "REHEAT/CANCEL"; a continuación, introduzca todo el programa de cocción de nuevo.

i ¡IMPORTANTE! No se recomienda usar Programador de inicio si la receta contiene como ingredientes alimentos perecederos (huevo, leche fresca, carne, queso etc.)

El inicio diferido está disponible para la función de calentamiento de los platos. En el programa "FRY" la función de Programador de inicio no es aplicable.

Función de mantenimiento de temperatura de platos preparados (autocalentamiento)

Se enciende automáticamente justo después de que se finalicen los programas de cocción y mantiene la temperatura del plato terminado en el rango de 75-80°C durante 24 horas. En este caso, en la pantalla se refleja el tiempo directo del tiempo de funcionamiento de la función de autocalentamiento. Si es necesario, se puede desactivar la función de autocalentamiento pulsando el botón "REHEAT/CANCEL" (el indicador del botón se apagará).

Función de calentamiento de los platos

La multiolla REDMOND RMC-M4515E puede usarse para el calentamiento de los platos fríos. Se requiere:

1. Ponga la comida en el tazón, coloque el tazón en la multiolla. Asegúrese de que está en contacto con el elemento de calefacción.
2. Cierre la tapa hasta escuchar un clic, enchufe el aparato.
3. Presione el botón "REHEAT/CANCEL". Se iluminará el indicador del botón y se activará la función de calentamiento. En la pantalla de reflejará la cuenta atrás del tiempo del funcionamiento de la función. El dispositivo calentará el plato hasta 75-80°C. Esta temperatura se mantiene durante 24 horas.
4. Si es necesario, la función de calefacción se puede apagar con la tecla "REHEAT/CANCEL" (indicador del botón se apaga).

i ¡IMPORTANTE! A pesar de que la multiolla puede mantener producto en un estado calentado a 24 horas no es recomendable dejarlo en este modo más de dos-tres horas, ya que a veces puede cambiar de cualidades de sabor.

Procedimientos comunes a la hora de usar programas automatizados

1. Prepare los ingredientes según la receta, coloque en el tazón. Asegúrese de que todos los ingredientes (incluyendo el líquido) están por debajo del máximo de la escala en el interior del tazón.
2. Inserte el tazón en el cuerpo, gírelo un poco, asegúrese de que está en contacto con el elemento calefactor. Cierre la tapa hasta que haga clic. Conecte el aparato a la red.
3. Seleccione el programa de cocción pulsando el botón correspondiente.
4. Presionando el botón "COOK TIME" ajuste el tiempo de cocción según la receta.
5. Si es necesario, ajuste el tiempo de inicio diferido. En el programa "FRY" la función de Programador de inicio no es aplicable.

i ¡ATENCIÓN! Si la operación de ajuste se para durante más de 5 segundos, el programa se ejecutará automáticamente con los parámetros introducidos. Si es necesario, cancele la ejecución del programa con la tecla "REHEAT/CANCEL" y repite el ajuste de nuevo.

6. 5 segundos después de acabada la introducción de los datos el programa la cocción se iniciará automáticamente. La pantalla mostrará el tiempo restante antes del final de su trabajo.

i En el programa "STEAM/SOUP/PASTA" la cuenta atrás de la cocción comienza después de que el agua en el tazón empiece a hervir.

7. Cuando el programa de cocción se acabe sonará un pitido y se apagará el indicador del programa seleccionado. La función de autocalentamiento se encenderá automáticamente y se iluminará el botón de autocalentamiento "REHEAT/CANCEL". En la pantalla de reflejará la cuenta atrás del tiempo del funcionamiento del modo.
8. Para interrumpir el proceso de cocción, descartar el programa o desactivar la función de autocalentamiento pulse el botón "REHEAT/CANCEL".

📖 Para obtener resultados óptimos le proponemos referirse al libro de recetas adjunto a la multiolla REDMOND RMC-M4515E.

Programa "FRY"

Se recomienda para freír carne, verduras, ave, mariscos. Hay posibilidad de ajuste manual de los intervalos de tiempo de cocción de 5 minutos a 1 hora y 30 minutos con paso de incremento de 1 minuto. La función de Programador de inicio no es disponible con este programa.

Para que los ingredientes no se quemen, siga las instrucciones del libro de recetas y agite de vez en cuando el contenido del tazón. Se puede freír los alimentos con caja del aparato abierta.

Programa "PILAF"

El programa se recomienda para la preparación de diferentes tipos de pilaf. Hay posibilidad de ajuste manual de los intervalos de tiempo de cocción de 10 minutos a 2 horas con paso de incremento de 5 minutos.

Programa "OATMEAL/GRAIN"

Se recomienda para cocinar papillas de avena a base de agua y de leche, preparar guarniciones. Hay posibilidad de ajuste manual de los intervalos de tiempo de cocción de 5 minutos a 4 horas con paso de incremento de 5 minutos.

El programa "OATMEAL/GRAIN" está diseñado para cocinar papilla de leche semidesnatada pasteurizada. Para evitar la leche hirviendo y obtener el resultado deseado se recomienda hacer lo siguiente antes de la cocción:

- lavar bien todos los cereales integrales (arroz, trigo sarraceno , mijo, etc.) hasta que el agua salga limpia;
- engrasar el tazón con mantequilla antes de la cocción;
- seguir estrictamente las proporciones, midiendo los ingredientes de acuerdo a las recetas del libro de cocina que lo acompaña (aumentar o disminuir la cantidad de los ingredientes sólo de forma proporcional);
- en caso del uso de leche entera diluirlo con agua potable en proporción de 1:1.

i Las propiedades de la leche y los cereales pueden variar en función del lugar de origen y del fabricante lo que a veces afecta los resultados de la cocción.

Programa "BAKE/PIZZA"

Diseñado para cocinar pasteles, bizcochos, preparar pizza y hornear pan. Hay posibilidad de ajuste manual de los intervalos de tiempo de cocción de 10 minutos a 8 horas con paso de incremento de 5 minutos.

i Se puede comprobar el grado de preparación del bizcocho insertando en ello un palillo de madera (mondadientes). Si una vez sacado no tiene pedacitos de masa adheridos - el bizcocho está listo.

En el curso del horneado de pan se recomienda desactivar la función de calentamiento automático en todas las etapas de preparación.

Programa "STEW/ DESSERT"

Recomendado para guisar carne, pescado, verduras, cocinar diferentes guarniciones, postres, purés de frutas y mermeladas. Hay posibilidad de ajuste manual de los intervalos de tiempo de cocción de 10 minutos a 12 horas con paso de incremento de 5 minutos.

Programa "STEAM/SOUP/PASTA"

Se recomienda para la preparación de las verduras al vapor, pescado, carne, platos dietéticos y vegetarianos, menú infantil. Preparación de sopas, pastas, alimentos congelados. Hay posibilidad de ajuste manual de los intervalos de tiempo de cocción de 5 minutos a 8 horas con paso de incremento de 5 minutos.

Para la preparación de las hortalizas y otros productos al vapor:

1. Vierta en el tazón 500-600 ml de agua. Coloque el recipiente de preparación al vapor en el tazón.
2. Mida y prepare alimentos de acuerdo a la receta, coloque de manera uniforme en el recipiente para la preparación al vapor.
3. Siga lo indicado en los puntos 2-8 de la sección "Procedimientos comunes a la hora de usar programas automatizados".

i La cuenta atrás del programa de cocción se inicia después de hervir el agua y lograr una suficiente densidad de vapor de agua en el tazón.

Si usted no utiliza la configuración automática de la hora en el programa dado, consulte la tabla tiempo de cocción al vapor recomendado para varios productos.

III. OPCIONES ADICIONALES

- Preparación de fondue
- Esterilización de productos de cristalería y de cuidado personal
- Preparación de queso
- Pasterización
- Horneado de pan

IV. ACCESORIOS ADICIONALES

Los accesorios adicionales para la multiolla pueden adquirirse por separado. En cuanto al surtido, adquisición, y la compatibilidad con el modelo de su dispositivo, póngase en contacto con el distribuidor autorizado en su país.

RAM-CL1 – pinzas para el tazón

Diseñado para facilitar la extracción del tazón de la multiolla. Se puede utilizar con otras marcas de multiollas.

V. LIMPIEZA Y MANTENIMIENTO

Antes de limpiar el aparato, asegúrese de que está desenchufado y completamente enfriado. Utilice un paño suave y un detergente no abrasivo. Le recomendamos que limpie el aparato inmediatamente después de usarlo. Antes del primer uso o para eliminar los olores después de cocción se recomienda hervir medio litro durante 15 minutos en el programa "STEAM/SOUP/PASTA".

STOP Al limpiar, no utilice productos abrasivos, esponjas con recubrimiento abrasivo o químicamente agresivo u otras sustancias no recomendadas para su uso con los objetos que están en contacto con los alimentos. Está prohibido sumergir el cuerpo del cuerpo en agua o colocarlo bajo el agua corriente.

El cuerpo del aparato se limpia según la necesidad. La tapa interior de aluminio debe limpiarse después de cada uso del aparato.

La limpieza del tazón se recomienda después de cada uso del aparato. Se puede usar lavavajillas. Después de la limpieza frote bien seca la superficie exterior de la taza. La válvula de vapor se encuentra en la tapa del aparato. Se limpia después de cada uso:

1. Sin aplicar esfuerzo excesivo retire la válvula de vapor girando la tapa ligeramente hacia la izquierda y levantando la lengüeta. Si la válvula se elimina con dificultad se puede presionarla del lado de la tapa interior.
2. Separe la parte interior de la válvula girándola en sentido antihorario, desmonte completamente la válvula y enjuague bien con agua, si es necesario utilice un detergente para lavar la vajilla.
3. Seque la válvula, monte en orden inverso y colóquela en su sitio.

El recipiente para el condensado situado en el cuerpo del dispositivo debe limpiarse después de cada uso:

1. Presione suavemente la parte inferior del recipiente hasta que se abra, luego retire con cuidado tirando hacia arriba.
2. Vierta el condensado y lave el recipiente.
3. Coloque el recipiente en su sitio.

i A veces el exceso de condensado se puede acumular en una cavidad especial en el dispositivo alrededor de la taza. Use una toalla de cocina o servilleta para quitarlo.

VI. CONSEJOS DE PREPARACIÓN

Errores en caso de preparación y modos de su eliminación

En esta sección se presentan los errores típicos que se incurren durante la preparación de la comida en las multiollas, se examinan las causas posibles y modos de su eliminación

EL PLATO NO ES PREPARADO COMPLETAMENTE

Causas posibles del problema	Modos de la resolución	
Usted ha olvidado cerrar la tapa del instrumento o la ha cerrado no herméticamente, por eso la temperatura de la preparación no era suficientemente alta.	<ul style="list-style-type: none"> • Durante la preparación no abrir la tapa de la multiolla sin necesidad. • Cerrar la tapa hasta un clic. Asegurarse de que nada impide el cierre hermético de la tapa del instrumento y el elástico de empaquetadura en la tapa interior no sea deformado. 	
La taza y el elemento calentador contactan mal, por eso la temperatura de preparación ha sido insuficientemente alta,	<ul style="list-style-type: none"> • La taza debe ser instalada en el cuerpo del instrumento lisamente, al contactar ajustadamente con el fondo al disco calentador. • Asegurarse de la ausencia de los objetos extraños en la cámara de trabajo de la multiolla. No admitir el ensuciamiento del disco calentador. 	
<ul style="list-style-type: none"> • Selección fracasada de los ingredientes del plato. Estos ingredientes no convienen para la preparación por el modo elegido por Usted o usted ha elegido el programa de preparación incorrecto. • Los ingredientes son cortados en trozos demasiado grandes, las proporciones generales de colocación de los productos son violadas. • Usted ha ajustado (no ha calculado) el tiempo de preparación incorrectamente. • La variante de la receta elegida por Usted no es apta para la preparación en esta multiolla. 	<ul style="list-style-type: none"> • Es deseable usar las recetas comprobadas (adaptadas para este modelo del instrumento). Usar las recetas a las cuales puede confiar en realidad. • La selección de los ingredientes, el modo de su cortadura, las proporciones de la colocación, la selección del programa y tiempo de preparación deben corresponder a la receta elegida. 	
En caso de preparación al vapor: en la taza hay una pequeña cantidad del agua para asegurar la densidad suficiente del vapor.	Verter al agua en la taza obligatoriamente en el volumen recomendado según la receta. En caso de dudas comprobar el nivel del agua durante la preparación	
En caso de asar: <ul style="list-style-type: none"> • Usted ha vertido una cantidad excesivamente grande del aceite vegetal. • Exceso de la humedad en la taza. • No cerrar la tapa de la multiolla en caso de asado, si esto no es inscrito en la receta. Antes de asar es obligatorio descongelar los productos helados en fresco y vaciar el agua de ellos. 	<ul style="list-style-type: none"> • En caso de asado simple es suficiente que el aceite cubra el fondo de la taza con una capa fina. • En caso de asado en la grasa observar las instrucciones de la receta correspondiente. <p>No cerrar la tapa de la multiolla en caso de asado, si esto no es inscrito en la receta. Antes de asar es obligatorio descongelar los productos helados en fresco y vaciar el agua de ellos.</p>	
En caso de la cocción: ebullición del caldo en caso de la cocción de los productos con la acidez elevada.	Algunos productos requieren el tratamiento especial antes de la cocción: lavado, pasivación etc. Seguir las recomendaciones de la receta elegida por Usted.	
En caso de cocción (la pasta no se cocinó bien):	Durante la fermentación de la pasta se ha pegado a la tapa interior y ha recubierto la válvula de salida del vapor.	Colocar la pasta en la taza en el menor volumen.
	Usted ha colocado excesivamente mucha pasta en la taza.	Retirar la bollería de la taza, girar y colocar de nuevo en la taza, luego continuar la preparación hasta el estado listo. Luego durante la cocción colocar la pasta en el menor volumen en la taza.

EL PRODUCTO ESTÁ DEMASIADO COSIDO

Usted se ha equivocado en la selección del tipo del producto o en caso de ajuste (cálculo) del tiempo de la preparación. Las dimensiones de los ingredientes son excesivamente pequeñas.	Es deseable usar la receta comprobada (adaptada para este modelo del instrumento). La selección de los ingredientes, el modo de su cortadura, las proporciones de la colocación, la selección del programa y tiempo de preparación deben corresponder a sus recomendaciones.
Después de la preparación el plato preparado era mantenido en el modo de autocalentamiento durante el largo periodo de tiempo.	El empleo de larga duración de la función del autocalentamiento no es deseable. Si en su modelo de la multiolla la desactivación preliminar de esta función está prevista, Usted puede usar esta posibilidad.
EN CASO DE COCCIÓN EL PRODUCTO SE EVAPORA HIRVIENDO	
En caso de cocción de la papilla a base de leche la leche se evapora hirviendo.	La calidad y las propiedades de la leche pueden depender del lugar y las condiciones de su producción. Recomendamos usar sólo la leche ultrapasteurizada con la grasura de 2,5%. En caso de necesidad se puede diluir un poco la leche con agua potable.
<ul style="list-style-type: none"> • Antes de la cocción los ingredientes no han sido tratados o son tratados incorrectamente (lavados mal etc.). • Las proporciones de los ingredientes no son observados o el tipo del producto es elegido incorrectamente. 	<ul style="list-style-type: none"> • Es deseable usar la receta comprobada (adaptada para este modelo del instrumento). La selección de los ingredientes, el modo de su tratamiento preliminar, las proporciones para la colocación deben corresponder a las recomendaciones. • Lavar esmeradamente los granos de cereales enteros, carne, pescado y productos del mar hasta alcanzar el agua puro.

EL PLATO SE QUEMA

<ul style="list-style-type: none"> • La taza ha sido limpiada mal después de la preparación anterior de la comida. • El recubrimiento antiquemadura de la taza es deteriorado. 	Antes de comenzar a preparar la comida asegurarse de que la tasa sea lavada bien y el recubrimiento de antiquemadura no tenga deterioros.
El volumen total del producto colocado es menor al valor recomendado en la receta.	Es deseable usar la receta comprobada (adaptada para este modelo del instrumento).
Usted ha ajustado el tiempo demasiado grande para la preparación.	Reducir el tiempo de la preparación y seguir las indicaciones de la receta adaptada para este modelo del instrumento.
En caso de asar: Usted ha olvidado verter el aceite en la taza; no ha mezclado o ha vuelto excesivamente tarde los productos preparados.	En caso de asado simple verter un poco del aceite vegetal en la taza de la manera que el aceite cubra el fondo de la taza con una capa fina. Para el asado uniforme el necesario mezclar periódicamente los productos en la taza y volverlos dentro del periodo del tiempo determinado.
En caso de cocción a fuego lento: en la taza no hay cantidad excesiva de la humedad.	Añadir más líquido en la taza. Durante la preparación no abrir la tapa de la multiolla sin necesidad.
En caso de la cocción: la cantidad del líquido en la taza es excesivamente pequeña (las proporciones de los ingredientes no son observadas).	Observar la proporción correcta del líquido y los ingredientes duros.
En caso de cocción: Usted no ha lubricado la superficie interior de la taza con aceite antes de la preparación.	Antes de colocar la pasta lubricar el fondo y las paredes de la taza con mantequilla o aceite vegetal (no se debe verter el aceite en la taza).

EL PRODUCTO HA PERDIDO LA FORMA DEL CORTE

Usted ha mezclado el producto en la taza excesivamente frecuentemente.	En caso de asado simple mezclar el plato dentro de cada 5-7 minutos, como máximo.
Usted ha ajustado el tiempo demasiado grande para la preparación.	Reducir el tiempo de la preparación y seguir las indicaciones de la receta adaptada para este modelo del instrumento.

LA BOLLERÍA RESULTÓ A SER HÚMEDA

Usted ha usado los ingredientes inconvenientes que dan el exceso de la humedad (verduras o frutas suculentas, bayas congeladas, crema agria de leche).	Elegir los ingredientes según la receta de la bollería. Tatar de no elegir los productos que contienen demasiada mucha humedad en calidad de los ingredientes o usarlos a la medida de la posibilidad en las cantidades mínimas.
Usted ha tenido demasiado tiempo la bollería preparada en la multiolla cerrada.	Tratar de sacar la bollería de la multiolla inmediatamente después de la preparación. En caso de necesidad Usted puede dejar el producto en la multiolla durante el plazo pequeño con el autocalentamiento activado.

LA BOLLERÍA NO HA SUBIDO

Los huevos con azúcar han sido batidos mal.	Es deseable usar la receta comprobada (adaptada para este modelo del instrumento). La selección de los ingredientes, el modo de su tratamiento preliminar, las proporciones para la colocación deben corresponder a las recomendaciones.
La pasta se ha permanecido durante el largo periodo de tiempo con el cilindro rompedero.	
Usted no ha tamizado la harina o amasado mal la pasta.	
Los errores han sido cometidos durante la colocación de los ingredientes.	
La receta elegida por Usted no conviene para la cocción en este modelo de la multiolla.	

i En una serie de modulas de las multiollas REDMOND en los programas "STEW" y "SOUP" en caso de insuficiencia del líquido en la taza el sistema de protección contra el recalentamiento del instrumento se pone en acción. En este caso el programa de preparación se para y la multiolla pasa en el modo de autocalentamiento.

Tiempo recomendado de la preparación al vapor de varios productos

Nº	Producto	Peso, gramos/cantidad	Cantidad de agua, ml	Tiempo de preparación, min
1	Filete de cerdo/ ternera (cubitos de 1,5 x 1,5 cm)	500	500	30/35
2	Filete de cordero (cubitos de 1,5 x 1,5 cm)	500	500	45
3	Filete de pollo (cubitos de 1,5 x 1,5 cm)	500	500	25
4	Albóndigas/ chuletas	480 (8 unidades) / 360 (3 unidades)	500	25/30
5	Pescado (filete)	500	500	20
6	Gambas de ensalada, peladas, cocidas y congeladas	500	500	5
7	Patata (cubitos de 1,5 x 1,5 cm)	500	500	20
8	Zanahoria (cubitos de 1,5 x 1,5 cm)	500	500	30
9	Remolacha (cubitos de 1,5 x 1,5 cm)	500	500	40
10	Hortalizas (congeladas)	500	500	8
11	Huevo a la par	3 unidades	500	12

i Hay que tener en cuenta que éstas son las recomendaciones generales. El tiempo real puede diferir de los valores recomendados en función de las características del producto en particular, así como en función de sus gustos personales.

Tabla resumen de programas de preparación (especificaciones de fábrica)

Programa	Recomendaciones de uso:	Tiempo de preparación por defecto	Rango del tiempo de preparación/ paso de ajuste	Programador de inicio	Función de autocalentamiento
FRY	Freído de carne, pescado, verduras, preparación de guarniciones	15 minutos	5 min - 1 hora 30 minutos/ 1 min	---	+
PILAF	Preparación de diferentes variedades de pilaf	1 hora	10 min - 2 horas/ 5 min	+	+
OATMEAL/GRAIN	Preparación de papillas de avena a base de agua y de leche, preparación de guarniciones.	25 minutos	5 min - 4 horas/ 5 min	+	+
BAKE/PIZZA	Horneado de bizcochos, pasteles, pizzas.	1 hora	10 min - 8 horas/ 5 min	+	+
STEW/DESSERT	Guisado de carne, pescado, verduras, preparación de diferentes platos, purés de frutas, postres, mermeladas	1 hora	10 min - 12 horas/ 5 min	+	+
STEAM/SOUP/ PASTA	Preparación de carne, pescado y platos vegetales al vapor, preparación de caldos, sopas; cocción de pasta, salchichas, alimentos congelados	40 minutos	5 min - 8 horas/ 5 min	+	+

VII. ANTES DE CONTACTAR CON EL CENTRO DE SERVICIO

El mensaje de error en la pantalla	Posibles fallos	Eliminación del fallo
E1, E3	Error del sistema (posible fallo de la tarjeta de circuito o del sensor de temperatura), o la tapa no está bien cerrada	Cierre bien la tapa. Si el problema persiste, póngase en contacto con un centro de servicio autorizado
E2, E4	Error del sistema (posible fallo del sensor de temperatura), o funcionó la protección automática contra el sobrecalentamiento	No haga funcionar el aparato con un tazón vacío! Desenchufe el aparato, deje que se enfríe durante 10-15 minutos, luego añada en el tazón agua(caldo) y continúe la cocción. Si el problema persiste, póngase en contacto con un centro de servicio autorizado

Defecto	Causa posible	Eliminación del defecto
No se activa.	No hay alimentación de la red eléctrica.	Comprobar la tensión en la red eléctrica.
El plato se prepara durante el periodo del tiempo demasiado largo.	Interrupciones con la alimentación de la red eléctrica.	Comprobar la tensión en la red eléctrica.
	EL objeto extraño se ha penetrado en el espacio entre la taza y el elemento calentador.	Eliminar el objeto extraño.
	La taza en el cuerpo de la multiolla es instalada desigualmente.	Instalar la taza rectamente, sin sesgos.
	EL elemento calentador es ensuciado.	Desconectar el instrumento de la red eléctrica, dejarle enfriarse. Limpiar el elemento calentador.

VIII. OBLIGACIONES DE GARANTÍA

La garantía con el plazo de 2 años a partir del momento de su compra se otorga a este artículo. Durante el periodo de garantía el fabricante se obliga a eliminar cualquiera defectos de fábrica provocados por la calidad insuficiente de los materiales y del ensamblaje por medio de la reparación, sustitución de las piezas o sustitución de todo el artículo. La garantía entra en vigor sólo en el caso, si la fecha de la compra es confirmada por el sello de la tienda y la firma del vendedor en el talón de garantía original. La presente garantía se reconoce sólo en el caso, si el artículo se ha usado según la instrucción de empleo, no se ha reparado, no se ha desensamblado y no ha sido deteriorado en el resultado del manejo incorrecto, así como el equipo estándar completo del artículo es conservado también. Esta garantía no se extiende sobre el desgaste natural del artículo y los materiales de consumo (filtros, bombillas, recubrimientos cerámicos y de teflón, compactadores etc).

El ciclo de vida del producto y el plazo de garantía comenzarán a computarse a partir de la fecha de su venta o fabricación (en el caso de que sea imposible determinar la fecha de venta).

La fecha de fabricación del dispositivo está incluida en el número de la serie en la placa identificativa fijada en el cuerpo del dispositivo. El número de la serie tiene 13 símbolos. El 6º y el 7º símbolo denotan el mes, el 8º denota el año de fabricación del dispositivo.

El plazo de servicio del instrumento establecido por el fabricante es de 5 años a partir del día de su compra a la condición de que el empleo del artículo se realiza según esta instrucción y los estándares técnicos usados.

i Es necesario utilizar el embalaje, manual del usuario, así como el mismo instrumento según el programa local de transformación de los desechos. No echar tales artículos junto con la basura doméstica simple.

Antes de começar o usar este produto leia com atenção o respectivo manual de operação e guarde-o para poder consultar em caso de necessidade. A exploração correcta prolongará significativamente o prazo de serviço do aparelho.

MEDIDAS DE SEGURANÇA

 *O fabricante não se responsabiliza pelos danos causados por incumprimento das regras de segurança e das regras de operação do artigo.*

- Este aparelho eléctrico apresenta um dispositivo multifuncional para a preparação de alimento em condições cotidianas, e pode ser usado em apartamentos, casas suburbanas, quartos de hotéis, instalações comuns de lojas, de escritórios e em outras condições semelhantes de uso não industrial. O uso industrial ou qualquer outro não especificado do dispositivo vai ser considerado violação das condições do devido uso do produto. Neste caso o produtor não é responsável por possíveis consequências.
- Antes de ligar o aparelho a rede eléctrica verifique se a tensão nela coincide com a tensão nominal de alimentação do aparelho (vide características técnicas ou placa do fabricante do artigo).

- Utilize fichas de extensão apropriadas para a capacidade consumida pelo aparelho – a incompatibilidade dos parâmetros pode levar a curto-circuito ou a ignição do fio.
- Ligue o aparelho apenas às fichas com aterramento – é uma condição obrigatória de protecção contra choques eléctricos. Ao utilizar uma ficha de extensão garante que ela também seja aterrada.
-  *ATENÇÃO! Durante a operação do aparelho o seu corpo, a taça e as partes metálicas ficam aquecidos. Tenha cuidado! Use luvas de cozinha. Para evitar os escaldões com vapor quente não se baixe sobre o aparelho ao abrir a tampa.*
- Desligue o aparelho da tomada eléctrica depois de acabar de usá-lo, como também ao limpá-lo ou deslocá-lo. Remova o fio eléctrico com as mãos secas, segurando na ficha e não no fio.
- Não estende o fio nos vãos de portas ou na proximidade de fontes de calor. Não deixe que o fio fique torto, dobrado ou que ele entre em contacto com os objectos agudos, cantos e bordas dos móveis.

 *Atenção: uma danificação ocasional do fio eléctrico pode levar às falhas que não são abrangidas pela garantia, podendo ainda provocar choques eléctricos. Um fio eléctrico danificado deve ser imediatamente substituído num centro de serviço.*

- Não instale o aparelho sobre superfícies fofas, não o tape durante a operação, isto pode levar ao sobreaquecimento, provocando avaria do aparelho.
- É proibida a operação do aparelho ao ar livre, pois a entrada de líquidos ou objectos alheios para interior do corpo do aparelho podem causar avarias graves.
- Antes de limpeza do aparelho assegure-se que ele se encontra desligado e completamente arrefecido. Siga as indicações de limpeza rigorosamente (pág. 44).

 *É PROIBIDO mergulhar o aparelho na água ou colocá-lo na água corrente!*

- O aparelho não está destinado ao uso de pessoas (inclusive crianças) que tenham problemas físicos, de nervos ou psíquicos ou

ainda problemas com prática e com conhecimentos, exceto, quando alguém estiver vigiando tais pessoas, ou se receber a instrução relacionada ao uso do dado aparelho por uma pessoa que se responsabilize pela segurança delas. É necessário vigiar as crianças com o objetivo de não permitir que brinquem com o aparelho, seus periféricos e também sua embalagem de fábrica. A limpeza e o manuseio do dispositivo não devem ser feitos por crianças sem a vigilância de adultos.

- É proibida a reparação não qualificada do aparelho ou a introdução de alterações na sua construção. Todos os trabalhos de manutenção e reparação devem ser efectuados por um centro de serviço autorizado. Os trabalhos não qualificados podem causar avaria do aparelho, traumatismos e danos materiais.

Especificações técnicas

Modelo	RMC-M4515E
Potência	700 W
Tensão	220–240 V, 50 Hz
Volume da tigela	4 l
Revestimento	antiaderente cerâmico
Display	digital a LED
Válvula de descarga de vapor	removível

Programas

1. FRY (ASSAR)
2. PILAF (PAELHA)
3. OATMEAL/GRAIN (PAPA COM LEITE / CEREAIS)
4. BAKE/PIZZA (FORNO/PIZZA)
5. STEW/DESSERT (GUIASADO/SOBREMESAS)
6. STEAM/SOUP/PASTA (VAPOR/SOPA/MASSAS)

Funções

Retardar início	até 24 horas
Aquecimento automático	até 24 horas
Aquecimento de pratos	até 24 horas

Componentes

Multicozedura com tigela instalada dentro RB-C400	1 pç.
Recipiente para cozinhar em banho-maria	1 pç.
Colher plana	1 pç.
Copo de medição	1 pç.
Concha	1 pç.
Livro "100 receitas"	1 pç.
Manual de uso	1 pç.
Livro de serviço	1 pç.
Cabo de alimentação	1 pç.

i O fabricante tem o direito de fazer mudanças no projecto, design, componentes, características técnicas do produto, no curso de aperfeiçoamento de produto, sem aviso preliminar sobre tais mudanças.

Componentes da multicozedura RMC-M4515E A1

1. Corpo do aparelho
2. Tampa
3. Alça de transporte
4. Válvula de vapor removível
5. Painel de controlo
6. Recipiente de colheita de condensado
7. Recipiente para cozinhar em banho-maria
8. Concha
9. Colher plana
10. Copo de medição
11. Botão de abertura da tampa
12. Cabo de alimentação

Painel de controlo A2

1. Botão de selecção do programa "FRY" ("ASSAR").
2. Botão de selecção do programa "PILAF" ("PAELHA").
3. Botão de selecção do programa "OATMEAL/GRAIN" ("PAPA COM LEITE / CEREAIS").
4. Botão de selecção do programa "BAKE/PIZZA" ("FORNO/PIZZA").
5. Botão de selecção do programa "STEW/DESSERT" ("GUIASADO/SOBREMESAS").
6. Botão de selecção do programa "STEAM/SOUP/PASTA" ("VAPOR/SOPA/MASSAS").
7. Botão "TIMER" ("RETARDAR INÍCIO") – activação do regime da instalação do tempo do início diferido.

8. Botão "COOK TIME" ("TEMPO") – instalação do tempo de cozimento.
9. Botão "REHEAT/CANCEL" ("REQUECER/CANCELAR") – serve para activar/desactivar função de reaquecimento, interromper um ciclo de cozedura, cancelar as configurações feitas.
10. Display digital.

I. ANTES DE INICIAR A OPERAÇÃO

Desembale o aparelho com cuidado e remove-o da caixa, tire todos os materiais de embalagem e autocolantes publicitários excepto o autocolante com o número de série.

A ausência do número de série no aparelho anula automaticamente o seu direito pelo serviço de garantia.

Limpe o corpo do aparelho com um pano molhado. Lave a taça com água e detergente. Seque bem. Durante a primeira utilização pode surgir um odor estranho que não é sinal de uma falha do aparelho. Neste caso efectue a limpeza do aparelho (pág. 44).

! *Atenção! A utilização do aparelho defeituoso é proibida.*

II. OPERAÇÃO DA PANÉLA ELÉCTRICA**Antes da primeira ligação**

Instale o aparelho sobre uma superfície firme horizontal garantindo que o vapor quente que sai da válvula de vapor não afecte o papel de parede ou outros objectos ou materiais que podem ficar danificados com elevada humidade e temperatura.

Antes de cozimento verifique se as partes externas e internos visíveis da panela eléctrica não têm danos, quebras e outros defeitos. Não deve haver objectos entre a taça e o elemento de aquecimento.

Definição do tempo de cozimento

A multicozedura REDMOND RMC-M4515E prevê a possibilidade de alterar o tempo de cozimento (valor padrão para cada programa). O passo de mudança e o possível intervalo de tempo especificado dependem do programa de culinária.

Para alterar o tempo de cozimento:

1. Apertar um botão correspondente para seleccionar o programa de cozimento desejado: "FRY", "PILAF", "OATMEAL/GRAIN", "BAKE/PIZZA", "STEW/DESSERT" ou "STEAM/SOUP/PASTA". O tempo de cozimento padrão será mostrado no display para cada programa.
2. Apertar o botão "COOK TIME" para definir o tempo de funcionamento necessário para o programa seleccionado. Cada vez que premir o botão, o valor do tempo aumenta. Para alterar rapidamente o tempo de cozimento, apertar e manter pressionado o botão. Ao atingir o valor máximo, a definição do tempo vai continuar a partir do início do intervalo.
3. Para cancelar as configurações feitas, apertar o botão "REHEAT/CANCEL" e, em seguida, reinserir todo o programa de culinária.

i **IMPORTANTE!** Ao ajustar manual do tempo de cozedura, há de considerar o intervalo possível de ajuste do tempo e o passo de ajuste previsto no programa seleccionado de cozimento, de acordo com a tabela de programas de cozedura (pág. 46).

Função "Retardar início"

A função de timer permite atrasar o início da execução do programa de cozedura, no intervalo entre 5 minutos e 24 horas, com passo de configuração de 5 minutos.

1. Apertar o botão "TIMER". O indicador do botão acende, o indicador do tempo começa a piscar.

2. Ao clicar o botão "COOK TIME", define o tempo após o qual deve estar em execução o programa de culinária. Para alterar rapidamente o valor, apertar e manter pressionado o botão. Ao atingir o valor máximo, a definição do tempo vai continuar a partir do início do intervalo.
3. Para cancelar as configurações, apertar o botão "REHEAT/CANCEL" e, em seguida, reinserir todo o programa de culinária.

i **IMPORTANTE!** Não é recomendável utilizar a função de timer, se a receita contém alimentos perecíveis (ovos, leite, carne, queijo, etc.).

A função "Retardar início" está disponível para a função de reaquecimento das refeições. No programa "FRY", a função "Retardar início" não está disponível.

Função de manutenção da temperatura dos pratos acabados (aquecimento automático)

Liga-se automaticamente imediatamente depois de terminar o programa de cozedura e mantém a temperatura do prato acabado no intervalo de 75 ° a 80 °C durante 24 horas. No display será mostrada a contagem directa do tempo de trabalho no regime de aquecimento automático. Se necessário, o utente pode desligar a função de aquecimento automático, ao apertar o botão "REHEAT/CANCEL" (o LED do botão será apagado).

Função de reaquecimento

A multicozedura REDMOND RMC-M4515E pode ser utilizada para o reaquecimento de pratos frios. Para fazer isso:

1. Pôr o alimento na tigela, colocar a tigela na multicozedura. Assegurar-se que está em contacto com o elemento de aquecimento.
2. Fechar a tampa até ouvir um clique, conectar a multicozedura à rede eléctrica.
3. Apertar o botão "REHEAT/CANCEL". O indicador do botão vai acender, e a função de reaquecimento vai se ligar. No display será mostrada a contagem directa do tempo de funcionamento da função. O aparelho vai aquecer o prato até 75–80 °C. Esta temperatura será mantida durante 24 horas.
4. Se necessário, o utente pode desligar a função de aquecimento automático, ao apertar o botão "REHEAT/CANCEL" (o LED do botão será apagado).

i **IMPORTANTE!** Embora a multicozedura possa manter o produto numa condição aquecida até 24 horas, não é recomendado deixar pratos neste regime durante mais de duas ou três horas, como, por vezes, pode causar uma mudança na sua palatabilidade.

Procedimento comum da utilização de programas automatizados

1. Preparar os ingredientes de acordo com a receita, colocá-los na tigela. Assegurar-se de que todos os ingredientes, inclusive o líquido, ficam mais abaixo da indicação da amplitude máxima no lado interior da tigela.
2. Inserir a tigela no corpo do aparelho, virá-la um pouco, assegurar-se que está em bom contacto com o elemento de aquecimento. Fechar a tampa até ouvir um clique. Conectar o aparelho à rede eléctrica.
3. Seleccionar o programa de cozimento desejado ao apertar um botão correspondente.
4. Apertar o botão "COOK TIME" para ajustar o tempo de cozimento previsto na receita.
5. Se necessário, definir o tempo de espera. A função "Retardar início" não está disponível no programa "FRY".

i **ATENÇÃO!** Se a operação de ajuste dos parâmetros for parada por mais de 5 segundos, o programa será executado com os parâmetros introduzidos. Se necessário, apertar o botão "REHEAT/CANCEL" outra vez, para cancelar a execução do programa e redefinir a configuração.

- 5 segundos depois do fim da introdução dos dados, o ciclo de cozedura será iniciado automaticamente. O display mostrará o tempo restante antes do final do ciclo.

i No programa "STEAM/SOUP/PASTA", a contagem regressiva do tempo de cozimento só começará depois que a água vai ferver na tigela.

7. Ao terminar o programa de cozedura, será emitido um sinal sonoro e o LED do programa seleccionado vai se apagar. A função de aquecimento automático liga-se automaticamente, e o LED do botão "REHEAT/CANCEL" acende-se. No display será mostrada a contagem directa do tempo de funcionamento neste regime.
8. Para cancelar o programa definido, parar o processo de cozimento ou desactivar o aquecimento automático, aperte o botão "REHEAT/CANCEL".

 Para obter um resultado óptimo, propomos-lhes consultar o livro de receitas juntado à multicozedura REDMOND RMC-M4515E.

Programa "FRY"

Está recomendado para fritar legumes, carnes, aves e frutos do mar. Prevê a possibilidade de ajustar manualmente o tempo de cozedura variado de 5 minutos a 1 hora 30 minutos, com passo de 1 minuto. A função "Retardar início" neste programa não está disponível.

Para que os ingredientes não se queimarem, siga as instruções dos livros de receitas e agitar, de vez em quando, o conteúdo da tigela. É admitido fritar alimentos com a tampa aberta.

Programa "PILAF"

O programa é recomendado para a preparação de vários tipos de risoto. Prevê a possibilidade de ajustar manualmente o tempo de cozedura variado de 10 minutos a 2 horas, com passo de 5 minutos.

Programa "OATMEAL/GRAIN"

Recomenda-se para cozer várias papas com leite ou água, preparar guarnições. Prevê a possibilidade de ajustar manualmente o tempo de cozedura variado de 5 minutos a 4 horas, com passo de 5 minutos.

O programa "OATMEAL/GRAIN" destina-se a preparar papas com leite pasteurizado com baixo teor de gordura. Para evitar a evaporação do leite a ferver e obter o resultado pretendido, recomenda-se fazer o seguinte antes de cozinhar:

1. lavar cuidadosamente todos os grãos (arroz, trigo mourisco, painço, etc.) até a água é limpa;
2. untar com manteiga a tigela da multicozedura antes de iniciar a cozinhar;
3. seguir rigorosamente as proporções indicadas nas receitas no livro em anexo, reduzir ou aumentar a quantidade de ingredientes só em proporção;
4. ao usar leite inteiro, diluí-lo com água potável na proporção de 1:1.

As propriedades do leite e cereais podem variar-se à dependência do local de origem e do fabricante, o que às vezes afecta os resultados da preparação.

Programa "BAKE/PIZZA"

Destina-se para assar biscoitos, bolos, pudins, preparar pizza, assim como para cozer pão. Prevê a possibilidade de ajustar manualmente o tempo de cozedura variado de 10 minutos a 8 horas, com passo de 5 minutos.

1. A prontidão do biscoito pode-se verificar ao furá-lo com uma vara de madeira (palito). Se peças de massa não estiverem aderidas à vara, o biscoito está pronto.
2. Ao fazer pão, recomenda-se desactivar a função de reaquecimento automático em todas as fases de preparação.

Programa "STEW/DESSERT"

Está recomendado para estufar carne, peixe, legumes, preparar várias guarnições, cozer sobremesas, confeituras, puré de frutas. Prevê a possibilidade de ajustar manualmente o tempo de cozedura variado de 10 minutos a 12 horas, com passo de 5 minutos.

Programa "STEAM/SOUP/PASTA"

Recomenda-se para o cozimento em banho-maria de legumes, peixes, carnes, pratos dietéticos e vegetarianos, comida para crianças; cozer sopas, massas, semifabricados. Prevê a possibilidade de ajustar manualmente o tempo de cozedura variado de 5 minutos a 8 horas, com passo de 5 minutos.

Para cozinhar legumes e outros produtos em banho-maria:

1. Encha a tigela com 500–600 ml de água. Coloque o recipiente na tigela para cozinhar num banho de água.
2. Meça e prepare os ingredientes de acordo com a receita, distribua-os uniformemente no recipiente para cozinhar num banho de água.
3. Siga os passos 2–8 na secção "Procedimento comum ao uso de programas automatizados".

i Uma contagem regressiva do tempo do programa de cozedura começará logo que a água entre em ebulição, e será atingida uma densidade suficiente de vapor na tigela. Se não usar as configurações automáticas do tempo neste programa, use a tabela "Tempo de cozimento em banho-maria recomendado para vários produtos".

III. OUTRAS POSSIBILIDADES

- Preparação de fondue
- Preparação de requeijão
- Preparação de queijo
- Panificação
- Esterilização de louça e itens de higiene pessoal
- Pasteurização

IV. ACESSÓRIOS OPCIONAIS

Acessórios opcionais de multicozedura podem ser adquiridos separadamente. Em todas as questões relativas à gama de produtos, à sua aquisição e à compatibilidade deles com o seu modelo de multicozedura, roga-se contactar o revendedor autorizado no seu país.

RAM-CL1 – pinça para tigela

Projectada para fácil remoção da tigela da multicozedura. Podem ser usados com outras marcas de multicozeduras.

V. MANUTENÇÃO E LIMPEZA

Antes de limpar o aparelho, verifique se ele está desconectado da rede e totalmente frio. Use um pano macio e detergente não abrasivo para louça. Recomenda-se limpar o produto imediatamente após o uso. Antes da primeira utilização ou para remover os odores após o cozimento, é aconselhável deixar ferver durante 15 minutos metade de um limão no programa "STEAM/SOUP/PASTA".

STOP Durante a limpeza, não use produtos de limpeza abrasivos, esponjas com camada abrasiva e produtos químicos. Não mergulhe o corpo do aparelho na água e não o colocar em água corrente.

Limpar o corpo do aparelho, quando é necessário.

A tampa interior de alumínio deve ser limpa após cada utilização do aparelho.

A tigela deve ser limpa após cada utilização do aparelho. Pode-se usar máquina de lavar louça. Terminada a operação, esfregue o exterior da tigela com um pano seco.

A válvula de vapor está localizada na tampa do aparelho. Limpá-la após cada cozimento:

1. Remover a válvula de vapor, sem aplicar um esforço significativo, ao virar ligeiramente a sua tampa no sentido anti-horário e ao puxá-lo por ressalto. Se a válvula é removida com dificuldade, pode-se apertá-la suavemente por lado da tampa interna.
2. Separar a parte interna da válvula, girando-a no sentido anti-horário, desmontar completamente a válvula e enxaguá-la abundantemente com água corrente; se necessário, usar detergente para louça.
3. Secar a válvula, montá-la na ordem inversa e colocar na sua sede.

O recipiente de condensado posicionado no corpo do aparelho deve ser limpo após cada utilização da multicozedura:

1. Pressione suavemente o fundo do recipiente até que se abre, em seguida, retire-o com cuidado, puxando-o para cima.
2. Despeje o condensado e lave o recipiente.
3. Coloque o recipiente no lugar.

i Às vezes o excesso de condensado pode acumular-se numa cavidade especial do aparelho em torno da tigela. Use uma toalha de cozinha ou guardanapo para removê-lo.

VI. CONSELHOS DE COZIMENTO

Erros de cozimento e os modos da sua correcção

Nesta secção estão reunidos os erros típicos cometidos durante o cozimento de pratos em painéis eléctricos, analisando as suas possíveis razões e os modos de correcção.

O PRATO NÃO ESTÁ COMPLETAMENTE COZIDO

Possíveis razões do problema	Métodos de solução
Esqueceu de fechar a tampa do aparelho ou não a encheu bem, por isso a temperatura de cozimento não foi suficientemente alta.	<ul style="list-style-type: none"> Durante o cozimento não abra a tampa da panela eléctrica sem necessidade. Feche a tampa até ouvir um clique. Verifique que nada está a impedir o fecho da tampa do aparelho e que a borracha da tampa interna não está deformada.
Há contacto insuficiente entre a taça e o elemento de aquecimento, por isso a temperatura de cozimento não foi suficiente.	<ul style="list-style-type: none"> A taça deve estar instalada directo dentro do corpo do aparelho, contactando densamente o disco de aquecimento com o seu fundo. Verifique que a câmara operacional da panela a vapor não tem objectos estranhos. Não deixe sujar o disco de aquecimento.
<ul style="list-style-type: none"> Escolha infeliz dos ingredientes do prato. Estes ingredientes não são apropriados para serem cozinhados do modo que escolheu, ou escolheu um programa de cozimento errado. Os ingredientes são picados muito grosseiramente, não foram cumpridas as proporções gerais de introdução de alimentos. Indicou um tempo de cozimento errado (não calculou bem o tempo). A receita que escolheu não é apropriada para este modelo da panela eléctrica. 	<ul style="list-style-type: none"> É preferível usar receitas provadas (adoptadas ao determinado modelo). Utilize as receitas nas quais pode mesmo confiar. A escolha de ingredientes, o modo de serem picados, as proporções de introdução, a escolha do programa e do tempo de cozimento devem corresponder à receita seleccionada.
Durante cozimento a vapor: a taça não tem vapor suficiente para garantir a densidade necessária do vapor.	Introduza sempre água na quantidade recomendada pela receita. Se tem dúvidas, controle o nível de água durante o cozimento.
Durante fritura: <ul style="list-style-type: none"> Introduziu demasiado óleo na taça. Excesso de humidade na taça. 	<ul style="list-style-type: none"> Durante a fritura normal basta uma camada fina de óleo no fundo da taça. Durante a fritura profunda siga as indicações da respectiva receita. <p>Durante a fritura não feche a tampa da panela eléctrica se isto não é pedido pela receita. Antes de fritar, descongele os alimentos congelados e despeje a água.</p>
Durante cozedura: evaporação de caldo na cozedura de alimentos com elevado nível de acidez.	Alguns alimentos precisam de ser pré-tratados antes de cozedura: lavados, salteados, etc. Siga as indicações da receita que escolheu.
Pastelaria (a massa ficou parcialmente crua):	<p>Durante o descanso a massa colou à tampa interior e tapou a válvula de vapor.</p> <p>Coloque menos massa na taça.</p> <p>Tire o produto da taça, vire-o, coloque novamente na taça e continue o cozimento até ele estar pronto. No futuro coloque menos massa na taça.</p>

O PRATO ESTÁ SOBRECOZIDO

Errou na escolha o tipo de alimento ou ao indicar (calcular) o tempo de cozimento. Dimensões pequenas de ingredientes.	Escolha uma receita provada (adoptada ao determinado modelo). A escolha de ingredientes, o modo de serem picados, as proporções de introdução, a escolha do programa e do tempo de cozimento devem corresponder às suas recomendações.
Depois de ser cozinhado o prato passou demasiado tempo em aquecimento automático.	É preferível não abusar na função de aquecimento automático. Se o seu modelo de panela eléctrica prevê a possibilidades de desligação prévia desta função, pode usar esta opção.

O PRODUTO EVAPORA DURANTE A COZEDURA

Durante a cozedura da papa de leite o leite evapora.	A qualidade e as propriedades de leite dependem do local e do método da sua produção. Recomendamos usar apenas leite ultrapasteurizado com o nível de gordura até 2,5%. Em caso de necessidade pode juntar um bocadinho de água potável.
Os ingredientes não foram devidamente tratados ou foram tratados incorretamente (mal lavados, etc.). Não foram cumpridas as proporções de ingredientes ou foi mal escolhido o tipo de alimento.	<ul style="list-style-type: none"> Escolha uma receita provada (adoptada ao determinado modelo). A escolha de ingredientes, o modo de serem pré-tratados, as proporções de introdução devem corresponder às suas recomendações. Os cereais integrais, a carne, o peixe e o marisco devem ser bem lavados até obter água limpa.

O PRATO FICA PEGADO

<ul style="list-style-type: none"> A taça não foi bem limpa depois de cozimento de ma refeição anterior. Revestimento da taça antiaderente está danificado. 	Antes de começar a cozinhar verifique se a taça está bem lavada e se o revestimento antiaderente não tem danos.
O volume introduzido é inferior ao recomendado pela receita.	Escolha uma receita provada (adoptada ao determinado modelo).
Indicou um tempo de cozimento demasiado prolongado.	Reduza o tempo de cozimento ou siga as indicações de receita apropriada para o modelo.

Durante fritura: esqueceu de introduzir óleo na taça; não mexeu ou tardou a virar os alimentos.	Durante a fritura normal introduza um bocadinho de óleo para que ele cubra o fundo da taça com uma camada fina. Para uma fritura uniforme deve regularmente virar ou mexer os alimentos com os intervalos de tempo iguais.
Guisado: falta de humidade na taça.	Introduza mais líquido na taça. Durante o cozimento não abra a tampa da panela eléctrica sem necessidade.
Durante cozedura: falta líquido na taça (as proporções de ingredientes não foram cumpridas).	Compra a correlação correcta de líquido e ingredientes sólidos.
Pastelaria: não untou a superfície interior da taça antes de cozedura.	Antes do colocar a massa unte o fundo e as paredes da taça com manteiga ou óleo (não verte óleo para dentro da taça!).

PRT

O PRODUTO PERDEU A SUA FORMA

Andou a mexer demasiado o produto na taça.	No caso da fritura normas mexe o prato no máximo a cada 5 a 7 minutos.
Indicou um tempo de cozimento demasiado prolongado.	Reduza o tempo de cozimento ou siga as indicações de receita apropriada para o modelo.

A PASTELARIA SAIU MOLHADA

Usou ingredientes impróprios que dão excesso de líquido (frutas suculentas, frutos congelados, natas, etc.).	Escolha ingredientes de acordo com a receita. Evite usar como ingredientes os produtos com o elevado teor de líquido ou use-os, se possível, em quantidades reduzidas.
Deixou ficar o produto pronto demasiado tempo na panela fechada.	Tente tirar a pastelaria da panela logo depois de ser cozinhada. Se for necessário pode deslar o produto na panela eléctrica por um curto prazo com o aquecimento automático fechado.

PASTELARIA NÃO SE LEVEDOU

Os ovos com açúcar foram mal batidos.	Escolha uma receita provada (adoptada ao determinado modelo). A escolha de ingredientes, o modo de serem pré-tratados, as proporções de introdução devem corresponder às suas recomendações.
A massa passou demasiado tempo com levedura.	
Não passou a farinha pelo passador ou amassou mal a massa.	
Houve erros na colocação de ingredientes.	
A receita que escolheu não é apropriada para usar neste modelo de panela eléctrica.	

i *Nalguns modelos de painéis eléctricos REDMOND nos programas "STEW" e "SOUP" em casos de falta de líquido na taça fica accionado o sistema de protecção contra sobreaquecimento do aparelho. Neste caso o programa fica interrompido e a panela passa para o regime de aquecimento automático.*

Tempo recomendado de cozedura de vários produtos num banho de água

N	Produto	Peso, g /quantidade	Volume de água, ml	Tempo de cozimento, min.
1	File de carne de porco/de vaca (cubos de 1,5 x 1,5 cm)	500	500	30/35
2	File de cordeiro (cubos de 1,5 x 1,5 cm)	500	500	45
3	File de frango (cubos de 1,5 x 1,5 cm)	500	500	25
4	Rissóis/almôndegas	480 (8 pc) / 360 (3 pc)	500	25/30
5	Peixe (file)	500	500	20
6	Camarões de salada (descascados, cozidos e congelados)	500	500	5
7	Batatas (cubos de 1,5 x 1,5 cm)	500	500	20
8	Cenoura (cubos de 1,5 x 1,5 cm)	500	500	30
9	Beterraba (cubos de 1,5 x 1,5 cm)	500	500	40
10	Legumes (congelados)	500	500	8
11	Ovos	3 peças	500	12

i *Deve-se ter em mente que estas são recomendações gerais. O tempo real pode ser diferente dos valores recomendados, dependendo da qualidade de um dado produto, assim como de seus gostos.*

Tabela integrativa de programas de cozinha (ajuste de fábrica)

Programa	Recomendações para o uso	Tempo de cozzedura pretendido	Faixa de tempo de cozimento/passos de ajuste	Retardar início	Função de aquecimento automático
FRY	Fritura de carne, peixe, legumes; preparação de guarnições	15 min.	5 min. – 1 hora 30 minutos / 1 min.	---	+
PILAF	Preparação de vários tipos de risoto	1 hora	10 min. – 2 horas / 5 min.	+	+
OATMEAL/GRAIN	Preparação de diferentes cereais na água e leite; preparação de guarnições	25 min.	5 min. – 4 horas / 5 min.	+	+
BAKE/PIZZA	Assadura de bolos, biscoitos, tortas; preparação de pizza	1 hora	10 min. – 8 horas / 5 min.	+	+
STEW/DESSERT	Estufagem de carne, peixe, legumes; cozzedura de vários pratos, sobremesas, confeituras, puré de frutas.	1 hora	10 min. – 12 horas / 5 min.	+	+
STEAM/SOUP/PASTA	Cozedura em banho-maria dos pratos de carne, peixe e legumes; cozzedura de caldos, sopas; preparação de massas, salsichas, alimentos congelados.	40 min.	5 min. – 8 horas / 5 min.	+	+

A data de fabricação do dispositivo pode ser encontrada no número de série localizado na etiqueta de identificação ligada ao corpo do produto. O número de série é composto de 13 dígitos. Caracteres 6 e 7 indicam o mês, 8 indica o ano de produção.

O prazo de serviço do aparelho indicado pelo fabricante é de 5 anos a contar da data da sua aquisição no caso de o aparelho ser operado de acordo com o presente manual e com as normas técnicas aplicáveis.

i A embalagem, o manual de operação e o próprio aparelho devem ser reciclados de acordo com o programa local de reciclagem de resíduos. Não despeje o aparelho junto com o lixo doméstico normal.

VII. ANTES DE CONTACTAR UM CENTRO DE ASSISTÊNCIA

Aviso de erro no display	Erros possíveis	Correcção do erro
E1, E3	Erro de sistema (o circuito electrónico ou os sensores de temperatura podem ser danificados), ou a tampa não está fechada bem.	Fechar bem a tampa. Se o problema persistir, contacte um centro de serviço autorizado.
E2, E4	Erro de sistema (possível falha do sensor de temperatura) ou a protecção automática contra superaquecimento foi activada.	Não use o aparelho com a tigela vazia! Desligue o aparelho da corrente e deixe-o esfriar por 10-15 minutos, em seguida, adicione a água (o caldo) na tigela e continue a cozinhar. Se o problema persistir, contacte um centro de serviço autorizado.

Falha	Razão possível	Liquidação da falha
O prato demora muito tempo a ser cozinhado.	Ausência de alimentação da rede.	Verifique a tensão na rede.
	Falhas de alimentação eléctrica da rede.	Verifique a tensão na rede.
	Um objecto estranho colocou-se entre a taça e o elemento de aquecimento.	Remove o objecto.
	A taça não está colocada directamente no corpo da panela.	Coloque a tala directamente, sem irregularidades.
	O elemento de aquecimento está sujo.	Desligue o aparelho da rede, deixe-o arrefecer. Limpe o elemento de aquecimento.

VIII. RESPONSABILIDADES DE GARANTIA

O aparelho é abrangido pela garantia para o prazo de 2 anos a partir do momento da sua aquisição. Ao longo do prazo de garantia o fabricante obriga-se a eliminar todos os defeitos de fabrico provocados pela falta de qualidade de materiais ou de montagem, por meio de reparação, substituição das partes ou substituição do aparelho inteiro. A garantia entra em vigor apenas no caso de uma data de aquisição comprovada pelo carimbo da loja e pela assinatura do vendedor no original do talão de garantia. A presente garantia é apenas reconhecida no caso de o aparelho ter sido usado de acordo com o manual de operação, não foi reparado ou desmontado e não foi danificado devido a um indevido tratamento, e o conjunto inicial do aparelho é preservado. A presente garantia não abrange os gastos naturais do aparelho e os materiais consumíveis (filtros, lâmpadas, revestimentos cerâmicos e de Teflon, impermeabilização, etc.).

A vida do produto e o prazo de garantia devem ser calculados a partir da data da venda ou da data de fabricação do produto (no caso se não for possível determinar a data da venda).

Før du bruger dette produkt, læs brugsanvisning omhyggeligt og hold som en reference. Den korrekte brug af enheden forlænger betydeligt dets levetid.

SIKKERHEDSANVISNINGER

 *Producenten tager ikke ansvar på skader der er resultater af manglende overholdelse af sikkerhedskrav og reglerne for anvendelse af produktet.*

- Denne multikoger er et multifunktionelt apparat velegnet til tilberedning af diverse retter. Den kan bruges i lejligheder, sommerhuse, på hotelværelser, i private lokaler af butikker, kontorer, eller andre lignende ikke-industrielle steder. Al industriel eller forkert brug af enheden vil opfattes som et brud af betingelser for apparatbrugsanvisning. I disse tilfælde fratager producent alt ansvar fra sig mht. mulige konsekvenser.
- Før tilslutning af apparatet til elnettet sørg for at nettets spændning svarer til apparatets nominelle spændning (se: tekniske detalier eller fabrikkens tabel).
- Brug forlængerledning, der passer til apparatets kapacitet – hvis parameterne ikke

svarer til hinanden, kan de resultere til kortslutning eller kabelbrand.

- Tilslut kun apparatet til stikkontakter med jordforbindelse - det er et obligatorisk krav til beskyttelse mod elektrisk stød. Ved brug af forlængerledning sørg for at den også har jordforbindelse.

 *Pas På! Når apparatet virker, bliver dets korpus, skål og metaliske detalier varme! Vær forsigtig! Brug isoleret grydelapper. For at undgå skoldning af varm damp ikke læne sig over apparatet når De åbner låget.*

- Sluk apparatet fra stikkontakter efter brug, også ved rengøring og omflytning. Tag ledningen af med tørre hænder, hold den på kontakten, ikke på snoet.
- Kør ikke netledningen i døråbninger eller i nærheden af varmekilder. Sørg for, at strømkablet ikke er bøjet, snoet, og ikke kommer i kontakt med skarpe hjørner og kanter af møbler.

 *Husk det: tilfældig skade til strømkablet kan forårsage problemer, som ikke svarer til garantiebetingelser, og kan lede til elektriske stød. En beskadiget strømkabel kræver øjeblikkelig udskiftning i service-center.*

- Placer apparatet ikke på blød overflade, dæk det ikke når det virker – det kan lede til overophedning og skade.
- Det er forbudt at bruge apparatet i friluft – hvis fugt eller fremmede genstande kommer ind i apparatets korpus kan det lede til alvorlige skader.
- Før udstyrets rengøring sørg for at det er slukket fra elnettet og er koldet af. Følg forsigtigt vejledningen til rengøring af apparatet (side 50).



Det er FORBUDT at nedsænke apparatets korpus i vand eller sætte det under rindende vand!

- Dette apparat må ikke bruges af mennesker (herunder børn), som har fysiske og psykiske afvigelser eller afvigelser i nervesystemet, eller med

mangel på erfaring og viden, dog med undtagelsen når disse personer bruger enheden under opsynet, eller de oplyses vedr. brugen af dette apparat af én, der står for deres sikkerhed. Børnene må ikke lege med enheden, dets detaljer og dets fabrikspakning. Rengøring og vedligeholdelse af enheden må ikke udføres af børnene uden opsyn af en voksen.

- Selvstændig udstyrets reparation eller konstruktionsændring er forbudt. Alle behandlings- og reparationsaktioner skal udføres af et autoriseret servicecenter. Uprofessionel behandling kan lede til alvorlige skader til apparatet, sundhed og ejendom.

Teknisk data

Model	RMC-M4515E
Effekt	700 W
Spænding	220–240 V, 50 Hz
Kapacitet	4 l
Invendig belægning	Keramisk non-stick
Display	Digital LED-skærm
Dampventil	Aftagelig dampventil

Programmer

1. FRY (STEG)
2. PILAF
3. OATMEAL/GRAIN (MÆLKEGRØD/GRYN)
4. BAKE/PIZZA (BAGE/PIZZA)
5. STEW/DESSERT (GRYDERETTER/DESSERTER)
6. STEAM/SOUP/PASTA (DAMP/SUPPE/PASTA)

Funktioner

Udskudt start	op til 24 t
Auto hold-varm	op til 24 t
Opvarmning af mad	op til 24 t

Indhold

Multikoger med invendig skål RB-C400	1 stk
Beholder til madlavning på damp	1 stk
Fladske	1 stk
Måleskål	1 stk
Øseske	1 stk
Bog "100 opskrifter"	1 stk
Brugsanvisning	1 stk
Servicebog	1 stk
Strømkabel	1 stk



Vi udvikler konstant vores produkter. Derfor forbeholder vi os ret til at foretage ændringer i design, opsætning, funktioner og tekniske specifikationer af produktet uden forudgående varsel.

Multikogers design RMC-M4515E A1

- | | |
|---------------------------|-------------------------------------|
| 1. Multikogers overflade | 7. Beholder for tilberedning i damp |
| 2. Låg | 8. Øseske |
| 3. Bærehåndtag | 9. Fladske |
| 4. Aftagelig dampventil | 10. Måleskål |
| 5. Kontrolpanel | 11. Låget åbning knap |
| 6. Beholder for kondensat | 12. Strømkabel |

Kontrolpanel A2

1. Knap for programvalg "FRY" ("STEG").
2. Knap for programvalg "PILAF" ("PILAF").
3. Knap for programvalg "OATMEAL/GRAIN" ("MÆLKEGRØD/GRYN").
4. Knap for programvalg "BAKE/PIZZA" ("BAGE/PIZZA").
5. Knap for programvalg "STEW/DESSERT" ("GRYDERETTER / DESSERTER").
6. Knap for programvalg "STEAM/SOUP/PASTA" ("DAMP/SUPPE/PASTA").
7. Knap "TIMER" ("Udskudt start") – aktivering af programmet for udskudt start.
8. Knap "COOK TIME" ("Tilberedningstid") – justering af tilberedningstid.
9. Knap "REHEAT/CANCEL" ("Opvarmning/Deaktivering") – aktivering / deaktivering af opvarmningsfunktion, afbrydelse af tilberedningsprogram, nulstilling af valgte indstillinger.
10. LED-skærm.

I. VED FØRSTE START AF Udstyret

Pakke omhyggeligt apparatet ud og fjern enhver emballage og salgsfremmende klistermærker undtagen klistermærker med serienummeret.

Manglen på serienummer på produktet fratager automatisk deres ret til eftersalgsservice.

Tør apparatets korpus med en fugtig klud. Skyl skålen med varmt sæbevand. Tør grundigt. Første gang det bruges, kan apparatets materielle lugte – det er ikke et forfald i apparatet. I dette tilfælde rengør enheden (side 50).

 *Pas på! Det er forbudt for at anvende et apparat med eventuelle fejlfunktioner.*

II. ANVENDELSE AF MULTIKOGEREN

Før anvendelse

Placer apparatet på en fast, flad og horisontal overflade, således at den undslippende damp i dampventilen ikke kontakter tapeter, dekorative belægninger, elektriske udstyr og andre varer eller materialer, som kan blive ødelagt med høj luftfugtighed og temperatur.

Før madlavning, sikre at multikogerenes ydre- og synlige indre dele ikke har skader, skår og andre defekter. Mellem skålen og varmelegemet skal der ikke være nogle fremmede genstande.

Indstilling af tilberedningstiden

I multikoger REDMOND RMC-M4515E kan man ændre tilberedningstidens standardværdi for hvert program. Trin af ændring og muligt omfang af den valgte tidsværdi afhænger af det valgte program.

Før ændring af tilberedningstid:

- Vælg det ønskede program ved at trykke på én af de følgende knapper: "FRY", "PILAF", "OATMEAL/GRAIN", "BAKE/PIZZA", "STEAM/DESSERT" eller "STEAM/SOUP/PASTA". Standard tilberedningstiden for hvert enkelt program vil vises på skærmen.
- Ved at trykke på knappen "COOK TIME" vælges ønsket tilberedningstid for det valgte program. Hvert tryk på knappen øger tilberedningstiden. Tryk og hold knappen for hurtigt skift. Når højeste limit er nået, starter optælling forfra.
- For at annullere valgte indstillinger tryk på knappen "REHEAT/CANCEL", derefter indtast hele tilberedningsprogrammet igen.

 *OBS! Ved personlig indstilling af tilberedningstiden husk mulig tidsværdi og trin af ændring, der passer til det valgte program. Denne information findes i "Tabel for tilberedningsprogrammer" (side 51).*

"Udsdudt start" funktion

Med udsdudt start funktion kan du indstille det tidsinterval fra 5 min til 24 timer med trin på 5 minutter.

- Tryk på knappen "TIMER". Knappen vil lyse, timer indikator vil starte med at blinke.
- Ved at trykke på knappen "COOK TIME" vælges ønsket tid, hvornår programmet skal starte. Tryk og hold knappen for hurtigt skift. Når højeste limit er nået, starter optælling forfra.
- For at annullere dine indstillinger tryk på knappen "REHEAT/CANCEL", derefter indtast hele tilberedningsprogrammet igen.

 *OBS! Det anbefales ikke at bruge den udsdudte start, hvis opskriften indeholder letfordærlige fødevarer (æg, frisk mælk, kød, osv.).*

Udsdudt start funktionen er tilgængelig til varme op funktion. Den udsdudte start funktionen er tilgængelig for opvarmningstilberedningsprogrammer undtaget program "FRY".

Hold varm funktion (auto opvarmning)

Tændes automatisk lige efter tilberedningsprogrammet er slut og holder temperaturen af den færdige ret i intervallet 75–80°C i 24 timer. På dis-

playet vil direkte optælling af funktionens varighed vises. Det er muligt at slå auto opvarmning fra ved at trykke på "REHEAT/CANCEL". Da vil indikatorerne på displayet og knappen slukke.

Varme op funktion

Multikoger REDMOND RMC-M4515E kan bruges til opvarmning af kolde retter.

- Placer maden i skålen, derefter sæt skålen ind i multikogeren. Vær sikker på at skålen står tæt på opvarmningselementet.
- Luk låget, tænd for strømmen.
- Tryk knappen "REHEAT/CANCEL". Knap indikatorerne lyser og varme op funktionen starter. Der vil vises opvarmningstiden på skærmen. Retten vil varmes op til 75–80°C, som vil vedligeholdes i 24 timer.
- For at slukke for varmen tryk "REHEAT/CANCEL". Knapindikatorerne slukker.

 *OBS! Selvom multikoger kan holde produktet varmt op til 24 timer bør man ikke efterlade retterne i denne tilstand mere end for 2–3 timer, da det kan forårsage ændring i deres smag.*

Almindelige procedurer ved brug af automatiske programmer

- Forbered ingredienserne ifølge opskriften, læg dem ind i skålen. Sørg for at alle ingredienserne, inkluderet vaske, ligger under den maksimale mærke på skalaen på skålen inderside.
- Sæt skålen i multikoger, drej den lidt og vær sikker på at skålen står tæt på opvarmningselementet. Luk låget til det klikker. Tænd for strømmen.
- Vælg et tilberedningsprogram ved at trykke på én af knapperne.
- Sæt tilberedningstid ifølge opskriften ved at tryk på knappen "COOK TIME".
- Hvis det er nødvendigt, kan tiden for udsdudt start indstilles. Udsdudt start funktionen er tilgængelig for tilberedningsprogrammer for opvarmning undtaget programmet "FRY".

OBS! Hvis der er pause i indstillingsindtastning på mere end 5 sekunder, vil programmet starte med standard indstillinger. Hvis det er nødvendigt, annuller programmet ved at trykke på knappen "REHEAT/CANCEL", og indtast indstillingerne igen.

- 5 sekunder efter indstillingsindtastningen er færdig vil tilberedningsprogrammet starte automatisk. Der vil vises resterende tid på skærmen. I programmet "STEAM/SOUP/PASTA" vil resterende tid vises først efter vandet i skålen starter med at koge.
- Ved afslutning af programmet høres et lydsignal. Afhængigt af indstillingerne vil enheden skifte til auto opvarmning (knapindikatorerne "REHEAT/CANCEL" vil lyse op, displayet vil vise den direkte optælling af tid for denne funktion).
- For at annullere et valgt program, afbryde tilberedningen eller deaktivere auto opvarmning, tryk "REHEAT/CANCEL".

 *For bedre kvalitetsresultater anbefales der at bruge vedlagte til multikoger REDMOND RMC-M4515E kogebe.*

Program "FRY"

Egnet til stegning af kød, grøntsager, fjerkræ og skaldyr. Det er muligt at indstille tilberedningstiden manuelt indenfor et interval fra 5 minutter til 1 time 30 minutter med trin på 1 minut. Udsdudt start funktionen i dette program er ikke tilgængelig.

For at undgå at ingredienser bliver brændt, følg venligst opskriften og rør jævnligt i skålen under tilberedning. Det er tilladt at stege produkterne med åbent låg.

Program "PILAF"

Programmet anbefales til tilberedelse af forskellige former for pilaf. Det er muligt at indstille tilberedningstiden manuelt indenfor et interval fra 10 minutter til 2 timer med trin på 5 minutter.

Program "OATMEAL/GRAIN"

Anbefales til tilberedelse af mælkekog og sideskål retter. Det er muligt at indstille tilberedningstiden manuelt indenfor et interval fra 5 minutter til 4 timer med trin på 5 minutter.

Programmet "OATMEAL/GRAIN" er velegnet til tilberedelse af diverse grød ved brug af pasteuriseret minimælk. For at undgå afkogning af mælk og få ønsket resultat, følg venligst nedenstående råd:

- Skyl grundigt alle fuldkorns gryn (ris, boghvede, hirse osv.) indtil skyllevand er klart;
- Smør skålen med smør inden tilberedning af retten;
- Følg venligst proportioner angivet i opskriften (reducer / øg mængder af ingredienser kun proportionsvis);
- Ved brug af sødmælk, bland den med vand 1:1.

 *Mælk- og grynkvæltet er forskellig afhængig af produktionssted og producent. Det kan evt. påvirke resultatet.*

Program "BAKE/PIZZA"

Programmet anbefales til bagning af gryderetter, kager, sandkager, pizzatilberedning og brødbagning. Det er muligt at indstille tilberedningstiden manuelt indenfor et interval fra 10 minutter til 8 timer med trin på 5 minutter.

 *Ved at sætte en træpind (evt. en tandstik) ind i sandkagen kan der tjekkes om kagen er klar. Hvis der ingen rester af dejen på pinden, når man tager den op, er sandkagen klar. Ved brødbagning anbefales der at slå auto opvarmning funktionen fra under alle stadier af tilberedningen.*

Program "STEAM/DESSERT"

Anbefales til at tilberedning af diverse gryderetter med kød, fisk, grøntsager, div. sideskål retter, desserter, frugtpure og marmelade. Det er muligt at indstille tilberedningstiden manuelt indenfor et interval fra 10 minutter til 12 timer med trin på 5 minutter.

Program "STEAM/SOUP/PASTA"

Anbefales til at tilberede dampgrøntsager, fisk, kød, kost- og vegetariske retter, retter for børnene, samt supper, pastaretter og tilberedning af halvfabrikater. Det er muligt at indstille tilberedningstiden manuelt indenfor et interval fra 5 minutter til 8 timer med trin på 5 minutter.

Til tilberedning af dampgrøntsager og andre dampretter:

- Hæld 500–600 ml vand i skålen. Sæt beholderen for dampning ind i skålen.
- Mål og forbered råvarer i henhold til opskriften, placer dem jævnt i beholderen og sæt skålen ind i huset.
- Følg instruktionerne 2.–8. i afsnittet "Almindelige procedurer ved brug af automatiske programmer".

 *Nedtælling af tid starter så snart vandet koger og der dannes en tilstrækkelig damptryk i skålen. Hvis du ikke bruger automatisk tidsindstilling i programmet, skal du bruge tabellen «Anbefalede tilberedningstid for forskellige produkter».*

III. EXTRA FUNKTIONER

- Tilberedning af fondue
- Tilberedning af kvark
- Tilberedning af ost
- Brødbagning
- Desinfektion af køkkentøj og personlige hygiejneartikler
- Pasteurisering

IV. EXTRA TILBEHØR

Ekstra tilbehør til multikogere kan købes separat. Om sortiment, køb og kompatibilitet med din enhed skal du kontakte en autoriseret forhandler i dit land.

RAM-CL1 – Tang for skålen

Tang for en bekvem og sikker udtagelse af skålen. Skåler fra andre multikogere kan bruges.

V. VEDLIGEHOLDELSE

Inden rengøring af multikogere skal der sikres at enheden ikke er tilsluttet strøm og ikke er i varm tilstand. Brug venligst blød klude og ikke slibende opvaskemiddel. Rengør enheden straks efter brug. Inden første brug eller for at fjerne div. lugt anbefales der at koge en halvcitron i 15 minutter i programmet "STEAM/SOUP/PASTA".

STOP Det er forbudt at rengøre enheden med sliberegningsmidler, svampe med slibende overflade eller at bruge stærke kemiske rengøringsmidler, som ikke er anbefalet til rengøring af apparater for madlavning. Det er forbudt at placere enheden under vandet eller skylle den med vand.

Enhedens overflade skal renses efter behov. Rengør indersiden af aluminiumlåget efter hver brug. Rengør skålen efter hver brug. Skålen tåler opvaskemaskinen. Tør skålen efter rengøring.

Dampventilen er placeret på øverste låg. Rengør den efter hver brug:

1. Fjern forsigtigt dampventilen ved at dreje let dens låg mod uret og løfte dens kant. Hvis der opstår nogle vanskeligheder ved en afgang af ventilen, kan der trykkes let på den fra inderste lågs side.
2. Skil inderste side af ventilen ved at dreje den mod uret, skil ventilen fuldstændig af og skyl den grundigt med vand. Brug opvaskemiddel hvis det er nødvendigt.
3. Lad ventilen tør, samt den og sæt den på plads igen.

Beholder for kondensvand, placeret på enhedens overflade, skal rengøres efter hver brug:

1. Tryk forsigtigt på den nederste del af beholderen, så den åbner sig. Tager den ud ved at hive den forsigtigt op.
2. Hæld kondensvand ud og skyl beholderen.
3. Placér beholderen på plads igen.

i Nogle gange kan overskud af kondensvand samles i specielt hulrum rundt skålen. Brug venligst køkkenrulle eller klud til at fjerne det.

VI. ANBEFALINGER TIL MADLAVNING

Madlavning fejl og måder at fjerne dem

Dette afsnit viser typiske fejl gjort ved tilberedning i multikogeren, mulige årsager og måder at overvinde dem.

RETEN ER IKKE HELT FÆRDIG

Mulige årsager	Løsninger
Du har glemt at lukke låget eller lukket det ikke tæt nok, så madlavnings temperatur var ikke høj nok.	<ul style="list-style-type: none"> • Hvis det er ikke nødvendigt bør De ikke åbne apparatets låg under tilberedningsprocessen. • Luk låget indtil det klikker på plads. Sikre at intet forhindrer tæt lukning af låg og at gummiforsøgling på indersiden af låget er ikke deformert.
Skålen og varmelementet er i dårlig kontakt, så temperaturen i madlavning ikke er høj nok.	<ul style="list-style-type: none"> • Skålen skal installeres jævnt i korpset, med bunden tæt på varmelementet. • Sikre at der ikke er fremmede genstande i multikogernes aktivkammer. Undgå beskidning af varmelementet.
<ul style="list-style-type: none"> • Forkert valg af ingredienser: De valgte ingredienser passer ikke til madlavningsmetode De bruger eller De har valgt et forkert tilberedningsprogram. • Ingredienserne er skåret i alt for store stykker, orden af ingredienserne proportioner er bredt. De har indstillet et tilberedningsstid forkert eller har ikke beregnet tiden. • Den valgte opskrift er ikke egnet til madlavning i denne multikoger. 	<p>Vi anbefaler at bruge gennemprøvede opskrifter som er adapterede til denne apparat. Brug opskrifter som De sikkert kan stole på. Valg af ingredienser, skæringsmåde, proportioner af ingredienser, program- og tidsvalg skal svare til de valgte opskrift.</p>

Ved damptilberedning: vand i skålen er ikke nok til at danne en tyk damp.	Hæld vand i skålen kun i volumen der er anbefalet i opskriften. Hvis du er i tvivl, kontroller vandsniveau i løbet af tilberedning.	
Ved stegning: <ul style="list-style-type: none"> • De har hældt alt for meget olie i skålen. • Alt for meget fugt i skålen. 	<ul style="list-style-type: none"> • Ved almindelig stegning er der nok olie nå den dæske bunden på skålet. • Ved friturestegning følg instruktionerne fra et relevant opskrift. <p>Ved stegning ikke dæk multikogeren med låg, ellers det ikke er stavet ud i opskriften. Frosne fødevarer skal tø og vandet fra dem skal blive drænet.</p>	
Ved kogning: overkogning af bouillon ved kogning af produkter med høj surhedsgrad.	Nogle produkter skal først bearbejdes før kogning; vaskes, steges osv. Følg opskriftens anbefalinger.	
Ved bagning (dejen er ikke helt bagt):	<p>Ved proofing klæber dejen til det indre låg og blokerer dampventilen.</p> <p>De har alt for meget dej placeret i skålen.</p>	<p>Placer mindre volume dej i skålen.</p> <p>Tag produktet af skålen, kast den om og sæt tilbage, fortsæt bagning. Næste gang placer mindre volume dej i skålen.</p>

PRODUKTEN BLEV OVERKOGT

De har fejlgjort ved valg af produkttype eller ved tidsindstilling. Alt for små stykker ingredienser.	Brug et gennemprøvet opskrift som er adapteret til denne apparat. Valg af ingredienser, skæringsmåde, proportioner, programtype og tilberedningstid skal svare til anbefalingerne.
Efter tilberedning har retten blevet under auto-opvarmning alt for lang tid.	Langtidsbrug af auto-opvarmning er uønsket. Hvis Deres model multikoger præslukning af denne funktion, må De bruge denne mulighed.

VED KOGNING KOGES PRODUKTEN OVER

Ved kogning af mælkegrød koges mælken over.	Mælkens kvalitet og egenskaber afhænger af dens oprindelsestid og produktionsvilkår. Vi anbefaler at bruge kun ultra-pasteuriseret mælk med fedme på 2,5 Hvis nødvendigt kan mælken fortyndes med lidt drillekvand.
<ul style="list-style-type: none"> • Før kogning blev ingredienserne ikke bearbejdet eller behandlet forkert (ingen grundig vask osv.). • Proportioner or produkttyper er valgte forkert. 	<ul style="list-style-type: none"> • Brug et gennemprøvet opskrift som er adapteret til denne apparat. Valg af ingredienser, skæringsmåde, proportioner, programtype og tilberedningstid skal svare til anbefalingerne. • Helgryn kulturer, kød, fisk og skaldyr skal vaskes grundigt med ren vand.

MADEN BRÆNDER PÅ

Skålen blev dårligt opvasket efter tidligere tilberedning. Non-stick belægning af skål er beskadiget.	Før De begynder at lave mad, sørg for at skålen er vasket godt og non-stick belægning ikke er beskadiget.
Samlet produktvolum er mindre end anbefalet i opskriften.	Brug et gennemprøvet opskrift som er adapteret til denne apparat.
De har indstillet alt for lang tilberedningstid.	Nedbring tilberedningstid og følg opskriften som er adapteret til denne apparat.
Når stegning: De har glemt at hælde olien i skålen, røre produktene ikke eller vættede dem for sent.	Ved almindelig stegning fyld skålen med lidt vegetabilsk olie - sådan at den dækker skålens bund med et tyndt lag. For de ensartede stegning skal fødevarerne røres eller vættes efter en vis tid.
Ved stuvning: der er ikke nok vædske i skålen.	Tilsæt flere vædske i skålen. Åbn ikke låget ved tilberedning hvis det ikke er nødvendigt.
Ved kogning: der er ikke nok vædske i skålen (proportioner af produkter er valgte forkert).	Overhold den rette forhold mellem flydende og faste ingredienser.
Ved bagning: du er ikke smurt skålens indersiden før tilberedning.	Før placering af dej i skålen smør skålens bund og sider med smør eller vegetabilsk olie (hæld ikke olien på skålen).

PRODUKTEN TABER FORMEN SOM BLEV LAVET MED SKÆRING

De rører produkterne alt for tit når de steges.	Ved almindelig stegning ikke rør rettet flere end en gang om hver 5-7 minutter.
De har indstillet alt for lang tilberedningstid.	Nedbring tilberedningstid og følg opskriften som er adapteret til denne apparat.

BAGNINGEN BLEV ALT FOR FUGTIG

Der er brugt utilpassende ingredienser, som giver overskud på salt (saftige grøntsager og frugt, frosne bær, crème fraîche osv.).	Vælg ingredienser som svarer til bagningens opskrift. Prøv ikke at vælge ingredienser der indeholder for meget fugt, eller bruge dem så meget som muligt i minimumsmængder.
Du har overdrejet færdige bagninger i en lukket multikoger.	Prøv at fjerne bagningen fra multikogeren lige efter tilberedning. Hvis det er nødvendigt, kan du bevare produktet i multikogeren for en kort tid for auto-opvarmning.

DEJEN HÆVER IKKE

Æg og sukker blev ikke pisket nok.	Brug et gennemprøvet opskrift som er adapteret til denne apparat. Valg af ingredienser, skæringsmåde, proportioner, programtype og tilberedningstid skal svare til anbefalingerne.
Dejen er blevet landtforladt med bagepulver tilføjelse	
De har ikke sigt melet og æltede dejen dårligt	
Fejl ved tilføjning af ingredienser.	
Opskriften De har valgt passer ikke til baging med denne model multikoger.	

i Når der er for lidt vædske i skålen, en række modeller af "REDMOND"-multikogere aktiverer overopvarmning beskyttelse under programmer "STEW" og "SOUP". I denne tilfælde stopper madlavningsprogrammet og skifter til auto-opvarmning.

Anbefalet tilberedningstid for forskellige produkter

Nº	Vare	Vægt g/ antal, stk.	Vandmængde, ml	Tilberedningstid i minutter
1	Filet af svinekød / oksekød (1,5x1,5 cm i terninger)	500	500	30/35
2	Lammefilet (1,5x1,5 cm i terninger)	500	500	45
3	Kyllingefilet (1,5x1,5 cm i terninger)	500	500	25
4	Frikadeller / koteletter	480 (8 stk.) / 360 (3 stk.)	500	25/30
5	Fisk (filet)	500	500	20
6	Cocktail rejer (dybfrosne, rensede, kogte)	500	500	5
7	Kartofler (1,5x1,5 cm i terninger)	500	500	20
8	Gulerødder (1,5x1,5 cm i terninger)	500	500	30
9	Rødbeder (1,5x1,5 cm i terninger)	500	500	40
10	Grøntsager (frosne)	500	500	8
11	Æg	3 stk.	500	12

i Alle informationer om anbefalet tilberedningstid er vejledende. Nogle gange tilberedningstid kan være anderledes pga. produktets kvalitet og Deres tilberedningsønsker.

Tablet med tilberedningsprogrammer (fabriksindstillinger)

Program	Tips for brug	Standard tilberedningstid, min	Interval af tilberedningstid / indstillingstrin	Udkludt start	Varme og funktion
FRY	Stegning af kød, fisk, grøntsager eller sideskålsretter	15 min	5 min – 1 time 30 min / 1 min	---	+
PILAF	Tilberedelse af div. varianter af pilaf	1 time	10 min – 2 timer / 5 min	+	+
OATMEAL/GRAIN	Tilberedning af div. grad med mælk eller vand; tilberedning af sideskålsretter	25 min	5 min – 4 timer / 5 min	+	+
BAKE/PIZZA	Bagning af sandkager, gryderetter, kager; pizza	1 min	10 min – 8 timer / 5 min	+	+
STEW/DESSERT	Gryderetter med kød, fisk, grøntsager; tilberedning af div. retter, frugtpuré, desserter og marmelader	1 time	10 minutter – 12 timer / 5 min	+	+
STEAM/SOUP/PASTA	Tilberedning af kød-, fisk og grøntsagersdampretter; div bouillon og supper; kogning af pasta, pølser, frosne halvfabrikater	40 min	5 min – 8 timer / 5 min	+	+

VII. INDEN DU RINGER TIL SERVICECENTER

Fejl på skærmen	Mulige tekniske fejl	Likvidering af fejlen
E1, E3	Systemfejl (mulige tekniske problemer med elpladen eller termosenzor); eller evt. låget er ikke lukket tæt nok	Luk låget godt. Hvis information om fejl ikke forsvinder, kontakt venligst autoriseret servicecenter
E2, E4	Systemfejl (mulige problemer med termosenzor); evt. auto overopvarmingsbeskyttelsessystem er blevet sat i gang	Enheden må ikke tændes med tom skål! Kobl enheden fra strømmen, lad det afkøles i 10-15 minutter, bagefter hæld vand (bouillon) i skålen og fortsæt tilberedningen af maden. Hvis information om fejl ikke forsvinder, kontakt venligst autoriseret servicecenter

DNK

Forfald	Mulig årsag	Løsning
Tændes ikke.	Ingen elforsyning.	Tjek spænding på elnettet.
Retten er været tilgængelig for langt.	Afbrydning i elforsyning.	Tjek spænding på elnettet.
	En fremmed genstand er fundt mellem skålen og varmelementet.	Fjern den fremmede genstand.
	Multikogersens skål er ikke installeret fast	Sæt skålen jævnt, uden fortrukning.
	Varmelementet er beskadigt.	Sluk apparatet fra elnettet, lad det køles af. Rengør varmelementet.

VIII. GARANTIFORPLIGTELSE

Garanti på dette produkt varer 2 års fra købsdatoen. I løbet af garantiperioden skal fabrikanten fjerne fabriktionsfejl forårsaget af dårlige kvalitet af materialer og udførelse med reparation, udsiftning af dele eller erstatning af produktet. Garantien træder i kraft kun hvis købsdatoen bekræftes med et stempel og underskrift af sælgeren på butikens originale garantibevis. Denne garanti gælder kun hvis produktet anvendes i overensstemmelse med brugsanvisning, ikke blev repareret, skiltet af, beskadiget på grund af forkert håndtering, samt hvis apparatet har et fuld sæt af udstyr. Denne garanti dækker ikke normal slitage af elementer og detaljer (filtre, elpærer, keramisk- og teflonbelægning, tætninger, osv).

Apparatet levetid og garantiperiode begynder fra salgsdagen eller fra datoen for fremstillingen af apparatet (hvis det er umuligt at finde salgsdatoen).

Datoen for fremstillingen af apparatet kan findes på serienummeret, som er placeret på identifikationsklistermærket på apparatets side. Serienummeret består af 13 tegn. 6. og 7. tegn står for fremstillingsmåden, 8. tegn står for fremstillingsåret.

Apparatets levetid, som er sat af fabrikanten, er 5 år siden købsdatoen, forudsat at det drives i overensstemmelse med disse instruktioner og gældende tekniske standarder.

i Emballage, brugermanual, samt selve enheden skal bortskaffes i overensstemmelse med lokal affaldspolitik. Smid ikke disse produkter med almindelig husholdningsaffald.

Vennligst les nøye gjennom denne bruksanvisningen og oppbevar den på et sikkert sted. Apparatets levetid kan forlenges ved riktig bruk.

SIKKERHETSANVISNINGER

 *Produsenten tar ikke ansvar for skader, som skyldes at bruks- og sikkerhetsreglene ikke er fulgt.*

- Dette apparatet er en multifunksjonell enhet for matlaging hjemmet og kan brukes i leiligheter, landsteder, hotell rom, vaskerom av butikker, kontorer, eller i andre slike forhold der ikke-industriell bruk. Industri- eller annen uautorisert bruk av enheten vil bli betraktet som et brudd på riktig bruk av produktet. I dette tilfellet er produsenten ikke ansvarlig for konsekvenser.
- Før du kobler apparatet til strømmettet kontroller om nettspenningen du ønsker å bruke, stemmer overens med apparatets spenning (se tekniske data eller fabrikkstabellen).
- Bruk skjøtledning, beregnet på brukt spenning av apparatet – uoverensstemmelse av parametere kan føre til kortslutning eller oppflammet kabelen.

 *GLAKT! I løpet av arbeidet apparatets kapsel, bollen og metalledetaler blir varmet opp! Pass på! Bruk kjøkken votter. For å unngå forbrenning av varm damp ikke bøy deg over apparatet ved å åpne lokket.*

- Slå av apparatet fra stikkontakt etter bruk og i løpet av rengjøring eller flytting. Sørg for at hendene dine er tørre før du trekker ledning, ved å holde den ved støpselet.
 - Ikke trekk ledningen i døråpninger eller i nærheten av varmkilder. Følg at ledningen floker ikke til og bøyer ikke, berører ikke skarpe ting, hjørner og kanter av møbler.
-  *Merk: tilfeldig skaden av ledningen kan føre til feil, som svarer ikke til garantibetingelser, og til elektrisk ulykke. Skadet ledningen må erstattes i all hast på servicesenter.*
- Ikke sett apparatet på myk overflate, ikke dekk det i løpet av arbeidet – dette kan føre til overoppheting og skaden av apparatet.

- Det er forbudt å bruke apparatet utendørs – væte eller fremmede ting inne i kapselen kan føre til seriøse skader av apparatet.
- Før rengjøring av apparatet vær sikker at det er koblet ut fra strømmettet og helt avkjølt. Følg instruks for rengjøring av apparatet (side 55).



DET ER FORBUDT å dyppe kapselen i vann eller sette den under vannstrømmer!

- Dette apparatet er ikke beregnet for bruk av personer (inkludert barn) som har fysiske, nevrologiske eller psykiske funksjonshemninger eller mangel på erfaring og kunnskap, med unntak av når slike personer

blir overvåket eller utført sin instruksjon om bruken av apparatet av en person som er ansvarlig for deres sikkerhet. Det er nødvendig å overvåke barna til å forebygge deres spill med enheten, tilbehør, samt sin fabrikk emballasje. Rengjøring og vedlikehold av enheten må ikke gjennomføres av barn uten tilsyn av en voksen.

- Det er forbudt å reparere apparatet selvstendig eller å gjøre endringer i dets konstruksjonen. Alt service og reparasjonsarbeid må utføres av autorisert servicecenter. Uprofesjonell reparasjon kan føre til skaden av apparatet, traumer og eiendomsskade.

Tekniskeegenskaper

Model	RMC-M4515E
Makt	700 W
Spenning	220–240 V, 50 Hz
Volum av bolle	4 l
Dekke på bolle	Keramisk antibrenn dekke
Vise	Digital LED
Dampventil	flyttbar

Programmer

1. FRY (STEKE)
2. PILAF
3. OATMEAL/GRAIN (MELK GRØT/KORN)
4. BAKE/PIZZA (BAKE/PIZZA)
5. STEW/DESSERT (STUE/DESSERT)
6. STEAM/SOUP/PASTA (DAMPE/SUPPE/PASTA)

Funksjoner

Forsinket start	til 24 timer
Automatisk oppvarming	til 24 timer
Mat oppvarming	til 24 timer

Utstyr

Trykkoker med bolle installert RB-C400	1 stk
Dampebolle	1 stk
Flat skje	1 stk
Beger	1 stk
Øse	1 stk
Bok "100 oppskrifter"	1 stk
Bruksanvisning	1 stk
Servicebok	1 stk
Strømledning	1 stk



Produsenten har rett til å foreta endringer i design, utstyr, samt i tekniske egenskaper under produktutvikling uten spesiell varsel om slike endringer.

Trykkokers mekanisme RMC-M4515E A1

- | | |
|----------------------------|-------------------------------|
| 1. Karosseri | 7. Dampe bolle |
| 2. Lokke | 8. Øse |
| 3. Bærehåndtak | 9. Flat skje |
| 4. Flyttbar dampventil | 10. Beger |
| 5. Kontroll panel | 11. Knappen til å åpne lokken |
| 6. Kondensat samling bolle | 12. Strømledning |

Kontrollpanell A2

1. Knappen for å velge programmet "FRY" ("STEKE")
2. Knappen for å velge programmet "PILAF"
3. Knappen for å velge programmet "OATMEAL/GRAIN" ("MELKGRØT/KORN")
4. Knappen for å velge programmet "BAKE/PIZZA" ("BAKE/PIZZA")
5. Knappen for å velge programmet "STEW/DESSERT" ("STUE/DESSERT")
6. Knappen for å velge programmet "STEAM/SOUP/PASTA" ("DAMPE/SUPPE/PASTA")
7. Knappen "TIMER" ("Forsinket start") – for å slå på forsinket start innstilling
8. Knappen "COOK TIME" ("Lagetid") – for å innstille lagetid
9. Knappen "REHEAT/CANCEL" ("Kansellering/Oppvarming") – for å slå på/av oppvarming funksjon, stoppe lage program, tilbakestille.
10. LED-vise

I. FØR BETJENING

Pakk ut produktet forsiktig og ta det ut av boksen, fjern all innpakningsmateriale og reklame stikker med unntak av merkelapp med serienummer.

Mangel av serienummer på produktet automatisk fradømmer deg retten til garantiservice.

Tørk kapselen med fuktig klut. Vask bollen med varm såpevann. Tørk proppert. Ved første bruk kan det være fremmed lukt, som ikke betyr at apparatet ikke er i orden. I dette tilfellet rengjør apparatet (side 55).

 *Gi akt! Det er forbudt å bruke apparatet med enhver feil.*

II. BRUK AV MULTIKOKEREN

Før første gangs bruk

Sett apparatet på et fast jevnt vannrett underlag slik at varm damp, som går ut fra dampventil, treffer ikke dekorative belegg, elektriske apparater og andre ting eller materialer, som kan bli skadet av forhøyd fuktighet og temperatur.

Før tilberedning vær sikker at ytre og synlige indre deler av multikokeren har ikke skader, splinter og andre defekter. Det må ikke være fremmede ting mellom bollen og varmeelement.

Innstilling av lagetid

Trykker REDMOND RMC-M4515E kan endre lagetid, standard verdien for hvert program. Endrings periode og mulig tids periode avhenger av det valgte programmet. For å endre lagetid:

1. Velg et nødvendig matlaging program ved å trykke på knappene "FRY", "PILAF", "BAKE/PIZZA", "OATMEAL/GRAIN", "STEAM/SOUP/PASTA" eller "STEW/DESSERT". Standard lagetid for hvert program skal slås på vise.
2. Trykk "COOK TIME" for å endre lagetid i gyldig område for det valgte programmet. Ved hvert trykk på knappen vil verdi øke. Hvis du vil endre lagetiden raskt, trykk og hold knappen nede. Ved å nå den maksimale tiden vil innstillingen fortsette fra begynnelsen av serien.
3. For å kansellere innstillinger trykk på "REHEAT/CANCEL", etterp er det nødvendig å innstille alt på nytt.

 *VIKTIG! Om manuell installasjon av lagetiden, vurderer mulig spekter av tid og periode av installasjon i henhold til tabellen for mat lagning programmer (side 56).*

Funksjon "Forsinket start"

Denne funksjonen gjør det mulig å utsette starten av programmet tid interval fra 5 minutter opp til 24 timer med periode av 5 minutter.

1. Trykk på "TIMER"; vise blinker med en gang.
2. Ved å trykke på "COOK TIME" kan du innstille timer for tids forsinkelse. Hvert trykk på knappen vil øke verdi. Hvis du vil endre lagetiden raskt, trykk og hold knappen nede. Ved å nå den maksimale tiden vil innstillingen fortsette fra begynnelsen av serien.
3. For å kansellere innstillinger trykk på "REHEAT/CANCEL", etter på er det nødvendig å innstille alt på nytt.

 *VIKTIG! Det er ikke anbefalt å bruke forsinket starten, hvis det brukes med bederverlige mat varer (egg, fersk melk, kjøtt, ost, etc.).*

Forsinket start er tilgjengelig i oppvarming programmet. I programmet "FRY" er funksjonen "Forsinket start" ikke tilgjengelig.

Temperatur opprettholde av ferdig retter (automatisk oppvarming)

Automatisk aktivert ved slutten av et program, og kan opprettholde temperaturen i ferdige retter på nivå av 75–80° C opptil 24 timer. Displayet viser direkt avlesning av tid i denne modusen. Om nødvendig kan automatisk oppvarming slås av ved å trykke på "Cancel/Reheat" (indikatorens står seg av).

Funksjon av oppvarming

Trykker REDMOND RMC-M4515E kan brukes for å varmeoppkalderetter. Or å gjøredet:

1. Sett maten i bollen, sett den inn i karosseri. Pass på at den er i kontakt med varme-elementet.
2. Lukk lokkett til det klikker. Koble trykkeren til strømnettet.
3. Trykk på "REHEAT/CANCEL": Tilsvarende indikatoren lyser på vise og oppvarming slås på. Tidtaker viser tid for virkning i denne modusen. Retteravarmet til 75–80° C. Den nettemperaturer kan opprettholdes opptil 24 timer.
4. Om nødvendig kan varmen slås av ved å trykke på "REHEAT/CANCEL" (indikatorens vil slå av).

 *VIKTIG! Til tross for at trykkeren kan holde produktet i en oppvarmet tilstand til 24 timer, ikke la fatet varmet av mer enn to til tre timer fordi det kan noen ganger føre tilendring i smak.*

Vanlige prosedyrer ved hjelp av automatiserte programmer

1. Forbered (mål ut) ingrediensene i henhold til oppskrift, legg i en bolle. Pass på å ta alle ingrediensene, inkludert væske er under den maksimale av skalen på innsiden av bollen.
2. Sett koppen inn i karosseri, sku den litt. Pass på at den er i kontakt med varme elementet. Lukk lokket til det klikker. Koble enheten til strøm nettet.
3. Velg ønsket mat lagning program ved å trykke på en passende knapp.
4. Klikk "Cooking time" for å innstille lagetid i følge oppskriften.
5. Hvis det er nødvendig, still inn forsinkelse. Funksjon "Forsinket start" er ikke tilgjengelig når du bruker "FRY".

 *VIKTIG! Hvis du har stoppet innstilling for mer en 5 sekunder, programmet skal startes automatisk med disse innstillingene du har allerede gjort. Om nødvendig kan du stoppe programmet ved å trykke på "REHEAT/CANCEL" (Kansellering/Oppvarming) å gjente innstilling på nytt.*

6. 5 sekunder etter du slutter med innstillinger skal automatisk lagning programmet begynnes. Tiden til slutt av programmet skal vises på displayet.

 *I programmene "STEAM/SOUP/PASTA" nedtelling begynnes etter vann i bollen kokes.*

7. Ved fullføring av matlaging programmet vil varsels pipe og indikatoren av et valgt program slås av. Deretter skal oppvarming og indikatoren av knappen "REHEAT/CANCEL" slås på automatisk. Direkt nedtelling av programmet skal vises på displayet.
8. For å avbryte lageprosessen, kaste program eller slå av oppvarming klikk "REHEAT/CANCEL".

 *For å få et resultat av høykvalitet vi anbefaler å se på en kokebok vedlagt til Trykker REDMOND RMC-M4515E.*

Programmet "FRY"

Egnet for steking av kjøtt, grønnsaker, fjærkre og sjømat. Innstilling av lagetid er mulig og varierer fra 5 minutter til 1 time 30 minutter med periode av 1 minut. "Forsinket start" er ikke tilgjengelig i dette programmet. At ingrediensene ikke brenner, følg oppskriften i boken og av og til rør innholdet i bollen. Der er lovt til å stekte mat med åpent lokket.

Programmet "PILAF"

Det anbefales for å lage ulike typer pilaf. Manuell innstilling av lagetid er mulig og varierer fra 10 minutter til 2 timer med periode av 5 minutter.

Programmet "OATMEAL/GRAIN"

Anbefales for å lage melk grøtter og side retter. Manuellinnstilling av lage-tid er mulig og varierer fra 5 minutter til 4 timer med periode av 5 minutter.

Programmet "OATMEAL/GRAIN" er laget for å koke grøt fremstilt av pasteurisert melk med lavt fettinnhold. For å unngå kokende melk og får det ønskede resultatet det anbefales å:

- grundig vaske allt korn (ris, bokhvete, hirse, etc.) inntil vannet er klart;
- smøre bolle med smør før mat lagning;
- adlyd proporsjoner fra den medfølgende koke bok, du kan redusere eller øke mengden av ingredienser bare forholdsmessig;
- hvis du bruker hel melk for tynne det med vann i et forhold på 1:1.

 *Egenskaper av melk og korn kan variere uavhengig av sted av opprinnelse og produsenter, påvirker noen ganger resultater av forberedelse.*

Programmet "BAKE/PIZZA"

Programmet er anbefalt for baking av gryte retter, kaker, kjeks, pizza og brød baking. Manuell innstilling av koketiden er mulig og er i området fra 10 minutter til 8 timer med periode av 5 minutter.

 *Ferdighet av svamp kake kan sjekkes ved å stikke en tre pinne i det (tann pirke). Hvis du tar den ut, og det vil ikke forbli følges biter av det igen - svamp kake er klar.*

Når du lager brød, er det anbefalt å aktivere automatisk oppvarming av mat i alle stadier av forberedelse.

Programmet "STEW/DESSERT"

Anbefales for å dampe grønnsaker, kjøtt, fisk, forskjellige sideretter, desserter, fruktpureer og syltetøy. Manuell innstilling av lagetid er mulig og er i området fra 10 minutter til 12 timer med periode av 5 minutter.

Programmet "STEAM/SOUP/PASTA"

Anbefales for å dampe grønnsaker, fisk, kjøtt, kost tilskudd og vegetariske retter, barne meny, matlaging av supper, pasta, halvfabrikata. Manuell innstilling av lagetid er mulig og er i området fra 5 minutter til 8 timer med periode av 5 minutter.

For å dampe grønnsaker og andre produkter:

1. Fyll koppen med 500–600 ml vann. Plasser en spesiell dampe bolle inn i bollen.
2. Mål og forbered mat i henhold til oppskriften, legg dem jevnt i damp-bollet.
3. Følg kapittel 2–8 under "Vanlige prosedyrer ved hjelp av automatiserte programmer".

 *Nedtellingen for matlaging programmet starter etter vann kokes og det oppnås en tilstrekkelig tetthet av damp i bollen. Hvis du ikke bruker automatisk tidsinnstilling i dette programmet, kan du bruke tabellen av anbefalt steketid for forskjellige produkter.*

III. EKSTRA FUNKSJONER

- Lagning av fondue
- Lagning av cottage cheese
- Lagning av ost
- Baking av brød
- Sterilisering av glass og personlig pleie-produkter
- Pasteurisering

IV. EKSTRA UTSTYR

Ekstra utstyr til trykkoker kan kjøpes separate. Om omfang, anskaffelse, og kompatibilitet med modellen av apparatet ta kontakt med en autorisert forhandler i ditt land.

RAM-CL1 - tang for bolle.

Laget for komfortabel og sikker fjerning av bollen. Ikke glir og ikke riper ytre overflat av beholder. Mulig å bruke med trykkeren av andre merke navn.

V. RENGJØRING OG VEDLIKEHOLD

Før du rengjør apparatet, sørg for at den er koblet fra og helt avkjølt. Bruk myk klut og oppvask middel for å rengjøre apparatet. Vi anbefaler å rengjøre apparatet umiddelbart etter bruk. Før første gangs bruk, eller for å fjerne lukt etter koking vi anbefaler å koke en halv sitron 15 minutter i programmet "STEAM/SOUP/PASTA".

STOP Ved rengjøring, ikke bruk skure pulver og kjemisk-aggressive stoffer eller andre stoffer som er ikke anbefalt for bruk med objekter som er i kontakt med mat. Ikke senk karosseri i vann eller legg det under rennende vann.

Resn karosseriet om nødvendig.

Det interne aluminium lokkett bør rengjøres etter hver bruk.

Rengjøring av bollen anbefales etter hver bruk av apparatet. Bruk av oppvaskmaskin er mulig. Etter rengjøring tørk den ytre overflate av bollen tørt.

Dampventilen er plassert på lokkett av instrumentet. Det rengjøres etter hver bruk:

1. Uten ekstra makt ta dampventilen ut ved å vri dens lokkett mot klokken og løfte med fanen. Hvis ventilen er fjernet med vanskeligheter, kan du banke forsiktig på det på det indre lokkett.
2. Separer den indre delen av ventilen ved å vri den mot klokken, fullt demonter og skylt grundig under rennende vann, bruk en oppvask middel om nødvendig.
3. Tørk ventilen , monter i motsatt rekkefølge og erstatt.

Beholderen for kondensat ligger på enheten skal rengjøres etter hver bruk:

1. Trykk forsiktig i bunnen av beholderen før åpningen, deretter fjern den forsiktig ved å trekke den opp.
2. Hell kondensert vann og vask beholderen.
3. Sett beholderen på plass.

i Noen ganger kan overskytende kondensat akkumuleres i et spesielt hulrom i enheten rundt bollen. Bruk et kjøkken håndkle eller serviett for å fjerne det.

VI. TIPS FOR TILBEREDNING

Feil ved tilberedning og løsning

Denne seksjonen består av typiske feil ved mattilberedning i multikokere, mulige årsak og løsning.

RETEN ER IKKE HELT FERDIG

Mulig årsak	Løsning
Du glemte å lukke lokkett eller har ikke lukket det ordentlig, derfor var tilberedningstemperatur ikke nok høy.	<ul style="list-style-type: none"> • Under tilberedning ikke lukk lokkett hvis det er ikke nødvendig. • Lukk lokkett til du hører smekk. Var sikker at ingenting forstyrrer ved å lukke lokkett av apparatet tett og tetting gummi på indre lokkett er ikke defomert.
Bollen og varmeelement er i dårlig kontakt, derfor var tilberedningstemperatur ikke nok høy.	<ul style="list-style-type: none"> • Bollen må settes jevnt inn i kapselen, ved å ligge opp tett til varme skive av bunnen. • Var sikker at det er ikke fremmede ting i arbeidskammer av multikokeren. Ikke tillat at varmeskive er skitten.
<ul style="list-style-type: none"> • Uheldig valget av ingredienser. Denne ingrediensene passer ikke tilberedning etter din velget måte eller du valgte galt tilberedningsprogram. • Ingrediensene er skåret i store stykker, felles proporsjoner av produkter er brutt. • Du satte galt (beregnet ikke) tilberedningstid. • Oppskriften, som du valgte, er ikke brukbar til tilberedning i denne multikokeren. 	<ul style="list-style-type: none"> • Det er ønskelig å bruke pålitelige (adapterte til denne modellen) oppskrifter. Bruk oppskriftene, som du kan stole på. • Valget av ingredienser, skæremåte, proporsjoner av legging, valg av program og tilberedningstid må svare til velget oppskrift.
Ved dampkoking: det er for lite vann i bollen for å sikre tilstrekkelig damps tetthet.	Fyll bollen med vann i volum, anbefalt i oppskrift. Hvis du usikker, sjekk vann nivå under kokeprosess.
Ved steking: <ul style="list-style-type: none"> • Du fylte i bollen for mye olje. • Overskudd av væte i bollen. 	<ul style="list-style-type: none"> • Ved vanlig steking er det nok at olje dekker bunnen av bollen med tynn belegg. • Ved frityrsteking følg instruksjoner av tilsvarende oppskriften. <p>Ikke lukk lokkett av multikokeren ved å steke, hvis det er ikke angitt i oppskriften. Du må tine dyppfryse varer før steking og slå ut vann av dem.</p>
Ved koking: koking abort av buljong ved å koke av varer med fornydd surhetsgrad.	Noen varer krever spesiell bearbeiding før koking: vasking, sauteing osv. Følg tips av din velget oppskrift.

Ved baking	Under deigheving klåstret deig til indre lokkett og sperrert dampventil.	Legg deig av mindre mengde.
(deig er ikke bakt):	Du la for mye deig i bollen.	Ta ut bakverk fra bollen, snu og sett inn i bollen igjen, etterpå fotssett å tilberede til ferdighet. I framtida ved å bake legg i bollen deig av mindre mengde.

VARE VAR OVERKOTT

Du tok feil ved valget av type produkt eller ved innstilling (telling) av tilberedningstid. Størrelse av ingredienser er for liten.	Bruk pålitelige (adapterte til denne modellen) oppskrifter. Valget av ingredienser, skæremåte, proporsjoner av legging, valg av program og tilberedningstid må svare til velget oppskrift.
Ferdig retten var på oppvarming etter tilberedning for lenge.	Det er ikke ønskelig å bruke funksjonen av oppvarming for lang tid. Hvis din multikokeren har funksjonen for å slå den av på forhånd, kan du bruke denne muligheten.

VARE KOKER BORT

Ved koking av melkegrøt koker melk bort .	Kvalitet og egenskaper av melk kan avhenge av sted og betingelser av produksjon. Vi anbefaler å bruke kun ultrapasteurisert melk med fettinnhold til 2,5%. Hvis det er nødvendig kan du fortynne melk med drikkevann.
<ul style="list-style-type: none"> • Ingredienser var ikke bearbeidet eller var bearbeidet uregelmessig(vasket dårlig osv.) • Proporsjoner av ingredienser er ikke fulgt eller feil valget av type produktet 	<ul style="list-style-type: none"> • Bruk pålitelig (adaptert til denne modellen) oppskriften. Valget av ingredienser, måte av deres forberedende bearbeidet, proporsjoner må svare til dens tips. • Gryn, kjøtt, fisk og sjømat må alltid vaskes til vannet er rent.

RETEN BLIR SVIDD

<ul style="list-style-type: none"> • Bollen var ikke vasket godt etter foregående tilberedning av mat. • Anti-stick belegg av bollen er skadet 	Før tilberedning, vær sikker at bollen er vasket godt anti-stick belegg har ikke skader.
Felles volum av produktlegging er mindre enn den som anbefalt i oppskriften.	Bruk pålitelig (adaptert til denne modellen) oppskriften.
Du innstilte for stor tilberedningstid.	Reduser tilberedningstid eller følg instruksjoner av oppskriften, adaptert til denne modellen.
Ved steking: Du glemte å fylle olje i bollen; ikke røre om eller smuddetilberedt varer sent.	Ved ordinar steking fyll litt olje i bollen – for at den dekker bunnen av bollen med tynn belegg. For liketlig steking bør du røre om varer i bollen eller snu om bestemt tid.
Ved stuing: det er ikke nok væte i bollen.	Tilsett mer væske i bollen. I lapet av tilberedning ikke åpne lokkett av multikokeren hvis det er ikke nødvendig.
Ved koking: det er for lite væske i bollen (proporsjoner av ingredienser er ikke fulgt).	Følg riktig proporsjon av væske og faste ingredienser.
Ved baking: du smurte ikke indre overflate av bollen med olje før tilberedning.	Før legging ad deig smør bunnen og veggene av bollen med olje eller smør (du bør ikke fylle olje i bollen).

VARE TAPTE FORMEN AV SKJÆRING

Du rerte produktet i bollen veldig ofte.	Ved ordiar steking rør om retten ikke oftere enn hver 5-7 minutter.
Du innstilte for stor tilberedningstid.	Reduser tilberedningstid eller følg instruksjoner av oppskriften, adaptert til denne modellen.

BAKVERK VAR FUGTIG

Var bruket upassende ingredienser, som gir eksta væske (saftige grønnsaker eller frukter, frose bær, rømme o.l.).	Velg ingredienser i samsvar med oppskriften av bakverk. Prøv å ikke velge produkter som ingredienser, som inneholder for mye væske eller dem i minimum mengde.
Du holdt for lenge ferdig bakverk i lukket multikokeren.	Prøv å ta ut bakverk straks etter tilberedning. Hvis det er nødvendig kan du la produkt i multikokeren for en stund ved å slå på autooppvarming.

BAKVERK HEVDE IKKE

Egg med sukker var dårlig vispet.	Bruk pålitelig (adaptert til denne modellen) oppskriften. Valget av ingredienser, måte av deres forberedende bearbeidet, proporsjoner må svare til dens tips.
Deig ble stående med hevedemiddel for lenge.	
Du sikket ikke mel eller ettet deig dårlig.	
Feil ved legging av ingredienser.	
Din velget oppskrift passer ikke BAKE i denne modellen av multikokeren.	

NOR

i I noen multikokere REDMOND på "STEW" og "SOUP" ved mangel av væske i bollen virker beskyttelse system mot overoppheting av apparatet. I dette tilfellet stopper tilberedningsprogram og multikokeren går til funksjonen autooppvarming.

Anbefalt dampetid for forskjellige produkter

NR	Produkt	Vekt, g/antall	Vann, ml	Lagetid, min
1	Svine filet/storfe filet (kuber 1,5-1.5 sm)	500	500	30/35
2	Lamme filet (kuber 1,5-1.5 sm)	500	500	45
3	Kylling filet (kuber 1,5-1.5 sm)	500	500	25
4	Kjøtt boller	480 (8 stk.)/ 360 (3 tk.)	500	25/30
5	Fisk (filet)	500	500	20
6	Salat reker (uten skal, fersk-fryst)	500	500	5
7	Poteter (kuber 1,5-1.5 sm)	500	500	20
8	Gut retter (kuber 1,5-1.5 sm)	500	500	30
9	Bete (kuber 1,5-1.5 sm)	500	500	40
10	Grønnsaker (fersk-fryst)	500	500	8
11	Egg	3 stk.	500	12

i Verdier i tabellen er omtrentlige og anbefalende. De kan avvike fra faktiske verdier og avhenger av den spesifikke type produkt, sin friskhet og dine personlige preferanser.

Sammenholds tabellen for matlaging programmer (fabrikk innstilling)

Program	Bruks anbefalinger	Standard lage tid	Tids periode (tid steg)	Fersketid start	Automa-tidoppvarming
FRY	Steking av kjøtt, fisk, grønnsaker, lagning av sideretter	15 min	5 min. – 1 t. 30 m. / 1 min.	---	+
PILAF	Laging av forskjellige slags pilaf	1 t.	10 min. – 2 t. / 5 min.	+	+
OATMEAL/GRAIN	Laging av forskjellige slags grøtter med vann og melk, laging av sideretter	25 min	5 min – 4 t. / 5 min.	+	+
BAKE/PIZZA	Baking av kjeks, svamp kaker, grateng, laging av pizza	1 t.	10 min – 8 t. / 5 min	+	+
STEW/DESSERT	Stuing av kjøtt, fisk, grønnsaker, laging av forskjellige slags retter, frukt pureer, desserter, syltetøy	1 t.	10 min – 12 t / 5 min	+	+
STEAM/SOUP/PASTA	Damping av kjøtt, fisk og grønnsaksretter, laging av krafter, supper, koking av pasta, pølser, dypfryst halvfabrikata	40 min	5 min. – 8 t. / 5 min.	+	+

VII. FØR DU KONTAKTER SERVICE SENTERET

Feil indikator på vise	Mulige feil	Retting av feil
E1, E3	System feil (problemer med elektro plata eller termo-sensor) eller låknet er ikke låknet	Lukk låknet. Hvis du kan ikke rette feil, kontakt service senteret
E2, E4	System feil (problemer med temperatur-sensor) eller automatisk beskyttelse mot overoppheting virket	Ikke bruk apparatet med en tom bolle! Koble fra apparatet, la den avkjøles i 10-15 minutter, deretter topp opp vannet (kjøtt kraft) i bollen og fortsett matlaging. Hvis du kan ikke rette feil, ta kontakt med et autorisert service senter

Skade	Mulig årsak	Løsning av skader
Slås ikke på.	Det er ikke forsyning fra strømmettet.	Sjekk spenning i strømmettet.
Retten tilberedes altfor lenge.	Svikt i forsyning fra strømmettet.	Sjekk spenning i strømmettet..
	Det er fremmed gjenstand mellom bollen og varmeelement.	Fjern fremmed ting.
	Bollen er sett ujevnt i kapselen av multikokeren.	Sett bollen jevnt, uten skjevhet.
	Varmeelementen er skitten.	Slå apparatet av strømmettet, la det bli avkjølt. Renjær varmeelement.

VIII. GARANTI

Denne garantien gjelder produktet på 2 år fra kjøpsdato. Under garantitid må produsenten fjerne alle fabrikkdefekter, forårsaket av utilstrekkelig kvalitet av materialer eller sammensetning, byttelse av detaljer eller byttelse av hele produkt, ved hjelp av reparasjon. Garantien er kun gyldig i tilfellet, hvis kjøpsdatoen er bekreftet av seglet av butikken og underskriften av ekpeditøren på original garantibeviset. Denne gharantien er gyldig i tilfellet, hvis produktet var brukt i samsvar med bruksanvisning, var ikke reparert, demontert og skadet som resultat av dårlig behandlingen, og full oppbygging av produktet er oppbevart. Denne garantien gjelder ikke naturlig levetid og utgiftsmaterialer (filtrer, lyspærer, keramiske og teflon beleg, pakninger osv).

Produktens levetid og garantiperiode begynner fra og med salgstidspunktet, eller, om salgsdatoen er ukjent eller umulig å fastslå, fra og med produksjonsdatoen.

Før produksjonsdato vennligst se ID-etiketten på rammeverket der serienummeret er angitt. Serienummeret består av 15 symboler, der det 6 og det 7 symbolet sammen står for måneden og det 8 symbolet står for året på produksjon.

Levetid av apparatet, angitt av produsenten er 5 år fra kjøpsdato på den betingelse at, at apparatet er brukt i samsvar med denne bruksanvisningen og brukt tekniske standarder.

i Emballasje, bruksanvisningen og apparatet må kastes i samsvar med lokale programmet om bearbeiding av avfall. Ikke kast slike produkter sammen med vanlig husholdningsavfall.

Innan du börjar använda denna vara, läs noga genom bruksanvisningen och behåll den för vidareanvändning. Varubruk på rätt sätt förlänger varans levnadstid avsevärt.

SÄKERHETSÅTGÄRDER

 *Tillverkaren är inte ansvarig för skador som har tillkommit som följd av nonchalering av bruksregler och underlåtenhet att följa säkerhetsföreskrifter.*

- Denna elektrisk apparat är en multifunktionsanordning för att tillaga mat i levnadsförhållanden och kan användas i lägenheter, hus på landet, hotellrum, service- och kontor eller andra likadana ställen där villkor inte är industriella. Industriell eller någon annan användning som är avsedd för speciellt ändamål räknas som brott mot villkor av vederbörlig användning av apparaten. I detta fall avsäger tillverkaren sig ansvaret för möjliga konsekvenser.
- Innan du kopplar varan till elnätet, kontrollera om nätets spänning överensstämmer med den spänning som varan kräver (se teknisk beskrivning eller fabriksannons.)
- Använd förlängningsladd beräknad för strömbrukningen hos varan – obalans kan orsaka kortslutning eller kabelbrand



Obs! Under arbetet värms varans kropp, skål och metalliska delar! Var försiktig! Använd köksvantar. För att undvika brännskador orsakade av het ånga, böj dig inte över varan när du öppnar locket.

SWE

- Koppla varan uteslutande efter användning, och även under rensning eller flyttning. Ta ut sladden med torra händer och håll den vid stickhuvud och inte vid själva sladden.
- Dra inte sladden vid dörröppningar eller nära värmekällor. Se till att sladden inte vrider sig, inte rör vid vassa föremål eller möbelkanter.



Kom ihåg! Oavsiktliga skador av elsladden kan medföra fel, som inte hamnar under garantivillkor och även elskador. Skadad elsladd måste omedelbart bytas i service-center.

- Ställ inte varan på mjukt underlag, täck inte den med tygservetter under arbetets gång. Detta kan leda till överhettning och skador på varan.
- Det är förbjudet att använda varan ute. Intrång av fukt eller andra ämnen kan medföra allvariga skador på varan.

- Innan rensning av varan, se till att den är bortkopplad från nätet och nedkylld. Förlj noga rensningsinstruktioner (sid 60)!



Det är absolut förbjudet att sänka varan i vatten eller ställa den under rinnande vatten!

- Denna apparat är inte avsedd för användning av personer (inklusive barn) som har nedsättning av fysisk, psykisk eller nervförmåga eller brist på erfarenhet och kunskaper med undantag för fall när en annan person som är ansvarig för sådana personers säkerhet utöver tillsyn över sådana personer eller när en person som är ansvarig för sådana personers säkerhet ger anvisningar till sådana personer som handlar om hur man använder denna apparat. Det är nödvändigt utöva tillsyn över barn för att hindra att

de leker med apparaten, dess tillbehör samt med dess fabriksförpackning. Rengöring och underhåll av anordningen får inte utföras av barn utan tillsyn av de vuxna.

- Det är förbjudet att själv reparera varan eller ändra dennes konstruktion. Allt reparations- och servicearbete skall utföras av auktoriserad service center. Oprofessionellt arbete kan leda till varuskador, kroppsskador och skador på egendom.

Tekniska specifikationer

Modell.....	RMC-M4515E
Effekt.....	700 W
Spänning.....	220–240 V, 50 Hz
Skålkapacitet.....	4 l
Skålbeläggning.....	non-stick keramisk
Display.....	digital, LED
Ångventil.....	löstagbar

Program

- FRY (STEKNING)
- PILAF (PILAFF)
- OATMEAL/GRAIN (MJÖLKGROT/GRYN)
- BAKE/PIZZA (BAKNING/PIZZA)
- STEAM/DESSERT (STUVNING/EFTERRÄTTER)
- STEAM/SOUP/PASTA (ÅNGKOKARE/SOPPA/PASTA)

Funktioner

Startsenareläggning.....	upp till 24 timmar
Automatisk varmhållning.....	upp till 24 timmar
Uppvärmning av maträtter.....	upp till 24 timmar

Översikt

Multikokare med en inpassad skål RB-C400.....	1 st.
Container för ångkokning.....	1 st.
Plattske.....	1 st.
Måttbägare.....	1 st.

Slev.....	1 st.
Bok "100 recept".....	1 st.
Bruksanvisning.....	1 st.
Servicebok.....	1 st.
Strömförsörjningsladd.....	1 st.



Tillverkaren har rätt att ändra design, uppsättning av delar och tillbehör samt teknisk varudeklaration under förbättring av sina produkter utan att avisera om dessa förändringar separat.

Delar och tillbehör av RMC-M4515E A1

- Apparats kropp
- Lock
- Handtag för att överföra apparaten
- Löstagbar ångventil
- Kontrollpanel
- Container för kondenssamling
- Container för ångkokning
- Slev
- Plattske
- Måttbägare
- Knapp för att öppna locket
- Strömförsörjningsladd

Kontrollpanel A2

- Knappen för att välja programmet "FRY" ("STEKNING").
- Knappen för att välja programmet "PILAF" ("PILAFF").
- Knappen för att välja programmet "OATMEAL/GRAIN" ("MJÖLKGROT/GRYN").
- Knappen för att välja programmet "BAKE/PIZZA" ("BAKNING/PIZZA").
- Knappen för att välja programmet "STEAM/DESSERT" ("STUVNING/EFTERRÄTTER").
- Knappen för att välja programmet "STEAM/SOUP/PASTA" ("ÅNGKOKARE/SOPPA/PASTA").
- Knappen "TIMER" ("Startsenareläggning") – att sätta på startsenarelägningsfunktion.
- Knappen "COOK TIME" ("Matlagningstid") – att ställa in tid av matlagning.
- Knappen "REHEAT/CANCEL" ("Uppvärmning/Avbryta") – att sätta på/stänga av varmhållningsfunktion, att avbryta matlagningsprogram utförande, att återställa basinställningar.
- Digital display.

I. INFÖR FÖRSTA ANVÄNDNING

Packa försiktigt upp varan, ta ut den från kartongen, ta bort alla förpackningsmaterial och reklamstickers, förutom stickern med serienumret.

Frånvaron av serienummer tar automatiskt bort din rätt att ha garantiservice.

Torka varans kropp med fuktig trasa. Skölj skålen med varmt tvåligt vatten. Torka ordentligt. Vid första användning kan främmande lukt framträda, vilket inte betyder att det är något fel på varan. I detta fall utför varans rensning (sid 60).



Obs! Det är förbjudet att använda varan vid minsta fel!

II. BRUKET AV MULTIKOKAREN

Inför starten

Ställ varan på jämn vågrätt yta. Se till att ångan som kommer att komma från ångventilen inte hamnar på tapeter, dekorationer, elvaror och andra saker eller material, som kan ta skada av förhöjd fuktighet eller temperatur.

Innan tillagningen se till att inga av multikokarens delar (både yttre och synliga inredelar) är skadade eller har sprickor eller andra defekter. Mellan skålen och värmeplattan skall inte finnas några främmande saker.

Att ställa in matlagningstid

Det finns möjlighet att justera grundinställningar för matlagningstid för varje program av multikokaren REDMOND RMC-M4515E. Ändringsintervall och möjliga tidsområden som går att justera beror på det valda programmet.

För att ändra matlagningstid:

1. Välja ett önskat matlagingsprogram genom att trycka på knappen för ett respektive program: "FRY", "PILAF", "OATMEAL/GRAIN", "BAKE/PIZZA", "STEAM/DESSERT" eller "STEAM/SOUP/PASTA". Då ser man förvalda värden för tid av matlagning för varje program på displayen.
2. Tryck på knappen "COOK TIME" för att ställa in önskad tillagningstid för det valda programmet. Varje gång man trycker på knappen ökar tidsvärdet för tid av matlagning. För snabbare ändring av tid trycker knappen och håll den. När värdet har nått maximala siffran fortsätter tidsinställning från början av tidsområdet.
3. För att avbryta de inställningarna man har gjort tryck på knappen "REHEAT/CANCEL", efter detta är det nödvändigt att ställa in hela programmet på nytt.

i **VIKTIG!** När man ställer in tillagningstid manuellt får man ta hänsyn till ett möjligt tidsområde och ett inställningsintervall som är avsedda för programmet man väljer, använd värden från Matlagningsprogramstabellen. (sid 61).

Funktionen "Startsenareläggning"

Startsenarelägningsfunktion låter att senarelägga början av ett matlagningsprogram utförande, intervall av senareläggning kan vara mellan 5 minuter och 24 timmar med ändringsområde som är likt med 5 minuter.

1. Tryck på knappen "TIMER". Då tändes knappens indikator och tidsindikatorn börjar blinka.
2. Tryck på knappen "COOK TIME" för att ställa in tid efter vilken ett matlagningsprogram måste sättas på. För snabbare ändring av tid trycker knappen och håll den. När värdet har nått maximala siffran fortsätter tidsinställning från början av tidsområdet.
3. För att avbryta de inställningarna man har gjort tryck på knappen "REHEAT/CANCEL", efter detta är det nödvändigt att ställa in hela programmet på nytt.

i **VIKTIG!** Det rekommenderas inte att använda startsenarelägningsfunktionen om recept innehåller produkter som har kort användningstid (ägg, färsk mjölk, kött, ost, etc).

Startsenarelägningsfunktion är tillgänglig för maträttersvarmhållningsfunktion. Startsenarelägningsfunktion är inte tillgänglig i programmet "FRY".

Varmhållningsfunktion för temperaturhållning av färdiga maträtter (automatisk varmhållning)

Det sätts på automatiskt direkt efter matlagningsprogram har slutats och det håller den färdiga maträtternas temperatur, cirka 75–80°C, under 24 timmar. På displayen kan man se räkning av hur långt autovärmhållningsfunktionen har varit i drift. Vid nödvändighet kan man stänga av autovärmhållningsfunktion genom att trycka på knappen "REHEAT/CANCEL" (knappens indikator slocknar då).

Uppvärmningsfunktion för färdig mat

Man kan använda multikokaren REDMOND RMC-M4515E för att uppvärma kall mat. För att göra det:

1. Lägg ner produkter i skålen och placera skålen i multikokaren. Kontrollera att skålen är placerad tätt och vidrör uppvärmningselementet.
2. Stäng multikokarens lock tills du hör ett klick. Ansluta apparaten till elnät.
3. Tryck på knappen "REHEAT/CANCEL". Då tändes knappens indikator på displayen och uppvärmningsfunktion sätts på. På displayen kan man se direkt nedräkning av tid under vilken funktionen utförs. Apparaten kan uppvärma mat upp till 75–80°C. Denna temperatur kommer att hållas under de följande 24 timmar.
4. Vid nödvändighet kan man stänga av uppvärmning genom att trycka på knappen "REHEAT/CANCEL" (knappens indikator slocknar då).

i **VIKTIG!** Trots att multikokaren kan hålla mat varm upp till 24 timmar rekommenderas det inte att lämna mat i multikokaren mer än 2–3 timmar eftersom detta kan ibland medföra förändringar i matens smakegenskaper.

Hur man gör när man använder ett av de automatiska programmen

1. Förbered ingredienser enligt recept, lägg dem i skålen. Se till att alla ingredienser (inklusive vätskor) finns lägre än skalans maxmärke på skålens inre ytan.
2. Placera skålen i apparatens kropp, vrid den lite, kontrollera att skålen är placerad tätt och vidrör uppvärmningselement. Stäng locket tills du hör ett klick. Ansluta apparaten till elnät.
3. Välja ett matlagningsprogram genom att trycka på motsvarande knapp.
4. Ställ in matlagningstid enligt ett recept genom att trycka på knappen "COOK TIME".
5. Vid nödvändighet ställ in startsenarelägningsfunktion. Startsenarelägningsfunktion är inte tillgänglig i programmet "FRY".
6. Efter 5 sekunder efter man har ställt in uppgifter börja automatiskt utförande av ett matlagningsprogram. På displayen kan man se hur mycket tid är det kvar till avslutning av programets utförande.
7. När program slutar kommer en signal och indikator för det valda programmet slocknar. Autovärmhållningsfunktion sätts på automatiskt och indikator för knappen "REHEAT/CANCEL" tänds. På displayen räknas tid av hur långt denna funktion är i drift.
8. För att avbryta det valda programmet, att avbryta matlagningsprocess eller för att stänga av autovärmhållningsfunktion tryck på knappen "REHEAT/CANCEL".

b För att få ett kvalitativt resultat rekommenderar vi att utnyttja receptboken som man får tillsammans med multikokaren REDMOND RMC-M4515E.

Programmet "FRY"

Programmet rekommenderas för att steka kött, grönsaker, fågel, sjömat. Det är möjligt att ställa in matlagningstid manuellt, matlagningstidsområde för detta är från 5 minuter till 1 timme och 30 minuter med intervall som är likt med 1 minut. Startsenarelägningsfunktion är inte tillgänglig i det här programmet.

Följ anvisningar från receptboken och rör om det som finns i skålen periodiskt för att undvika att ingredienser blir vidbrända. Det är tillåtet att steka produkter när apparatens lock är öppet.

Programmet "PILAF"

Programmet rekommenderas för att laga olika sorters pilaff. Det är möjligt att ställa in matlagningstid manuellt, matlagningstidsområde för detta är från 10 minuter till 2 timmar med intervall som är likt med 5 minuter.

Programmet "OATMEAL/GRAIN"

Programmet rekommenderas för att koka gröt med mjölk eller vatten samt för att laga garneringar. Det är möjligt att ställa in matlagningstid manuellt, matlagningstidsområde för detta är från 5 minuter till 4 timmar med intervall som är likt med 5 minuter.

Programmet "OATMEAL/GRAIN" är avsedd för att laga gröt av pastöriserad mjölk med litet fettprocent. För att undvika att mjölk kokas bort och för att få önskat resultat rekommenderas det att utföra det följande:

- skölja alla gryn (ris, bovete, gryn, vete etc) noggrant tills vattnet blir klart;
- smörja multikokarens skål med smör innan matlagning;
- iaktta proportioner strängt och mäta av ingredienser enligt rekommendationer från receptböcker, öka och minska antal ingredienser endast proportionellt;
- om man använder oskummad mjölk behövs det att blanda den med dricksvatten i proportion 1:1.

i Egenskaper av mjölk och gryn kan vara skilda, det beror på platser där de var tillverkade samt på tillverkare, detta kan ibland påverka matlagningens resultat.

Programmet "BAKE/PIZZA"

Programmet rekommenderas för att baka gratänger, pajer, kakor samt för att tillagning av pizza och för att baka olika sorter bröd. Det är möjligt att ställa in matlagningstid manuellt, matlagningstidsområde för programmet är från 10 minuter till 8 timmar med intervall som är likt med 5 minuter.

- Man kan kontrollera om kakor är färdiga genom att sticka in en träpinne i den (tandpetare). Om det inte finns bitar av klabbade deg på pinnen när man tar den ut är kakorna färdiga.
- När mat bakar bör rekommenderas det att stänga av autovärmhållningsfunktion på alla etapper av tillagning.

Programmet "STEAM/DESSERT"

Programmet rekommenderas för att stuva kött, fisk, grönsaker samt för att laga olika garneringar, efterrätter, fruktosm och sylter. Det är möjligt att ställa in matlagningstid manuellt, matlagningstidsområde för detta är från 10 minuter till 12 timmar med intervall som är likt med 5 minuter.

Programmet "STEAM/SOUP/PASTA"

Programmet rekommenderas för att laga grönsaker, fisk, kött, dietmat, vegetarisk mat och mat för barnmeny med ånga. För att tillagning av soppor, pasta, halvfabrikat. Det är möjligt att ställa in matlagningstid manuellt, matlagningstidsområde för detta är från 5 minuter till 8 timmar med intervall som är likt med 5 minuter.

För att tillaga grönsaker och andra produkter med ånga:

1. Slå upp 500–600 dl av vatten i skålen. Placera container för ångkokning i skålen.
2. Mät och förbered produkten enligt recept, fördela dem jämnt i containern för ångkokning.
3. Följ anvisningar i p. 2–8 från avsnittet "Hur man gör när man använder ett av de automatiska programmen".

i Tidsnedräkning av utförande av ett matlagningsprogram börjar när vatten har kokat och när ångan i skålen har nått tillräcklig täthet. Om du inte använder automatiska tidsinställningar i det här programmet använd tabellen med rekommenderade tidsvärden för ångkokning av olika produkter.

III. EXTRAMÖJLIGHETER

- Tillagning av fondue
- Tillagning av kvarg
- Tillagning av ost
- Bakning av bröd
- Sterilisering av köksproslin och hälsovärdsartiklar
- Pastörisering

IV. TILLÄGSACCESSOARER

Tillägsaccessoarer till multikokaren kan köpas separat. Kontakta officiell återförsäljare i ditt land om du har frågor angående sortimentet av tillägsaccessoarer, deras förenlighet med modellen av apparaten du har.

RAM-CL1 – tång för skål

Avsedd för att ta ut skål ur multikokare bekvämt och säkert. Det går att använda tången med multikokare av andra tillverkare.

V. SKÖTSEL OCH RENGÖRING

Innan man börjar rengöra apparaten får man kontrollera att apparaten är inte kopplad till elnät och har kallnat helt och hållet. Använd mjukt tyg och diskmedel, använd aldrig slipmedel. Vi rekommenderar att utföra rengöring strax efter användning av apparaten. För att ta bort oönskad lukt efter matlagning och innan första användning rekommenderar vi att koka en hälft av citron i 15 minuter med programmet "STEAM/SOLUP/PASTA".

STOP Under rengöring är det förbjudet att använda slipmedel samt svampar med hård- eller slipmedelsbeläggning och kemiska aggressiva ämnen som inte rekommenderas att använda tillsammans med saker som har kontakt med mat. Det är förbjudet att sänka apparatens kropp i vatten eller i vattenstråle.

Rengör apparatens kropp om så är nödvändigt. Rengör locket aluminiuminnersida efter varje användning av apparaten.

Det rekommenderas att rengöra skålen efter varje användning av apparaten. Det är möjligt att använda diskmaskin. När du har slutat rengöring torka av skålens ytre sida tills den är torr. Ångventilen finns på apparatens lock. Rengör den efter varje matlagning.

1. Ta bort ångventilen utan någon kraftansträngning genom att vrida lite dess lock, vrid locket motsols, grip en tagbar del och lyfta locket. Om det är svårt att ta ut ångventilen kan man trycka på den noggrant från inner locket sida.
2. Avskilja ångventilens innerdel genom att vrida den motsols, ta isär ångventilen och tvätta den i rinnande vatten noga, om så är nödvändigt använd diskmedel.
3. Torka av ångventilen, sätt ihop alla ångventilens delar i motsatt ordning och placera den på dess plats.

På apparatens kropp finns det en container för kondens vilken måste rengöras efter varje användning av multikokare:

1. Tryck på nedre delen av containern noggrant tills den öppnas och efter detta drag den mot sig lätt och ta den fram.
2. Håll ut kondens och rengör containern.
3. Placera containern tillbaka.

i Ibland kan kondens samlas i ett speciellt hål kring skålen på apparatens kropp. Använd köksservetter eller en handduk för att ta den bort.

VI. MATLAGNINGSTIPS

Misstag vid matlagning och råd hur man undviker dem

I denna kapitel har vi samlat de mest vanliga misstag vid matlagning i multikokaren. Vi går igenom möjliga orsak och ger råd hur man kan undvika dem.

RÄTTEN HAR INTE LAGATS FÄRDIGT

Möjliga orsaker	Vad skall man göra
Ni glömde att sätta på locket eller satte inte på det ordentligt. Tillagningstemperaturen var inte tillräckligt högt.	<ul style="list-style-type: none"> • Öppna inte locket under tillagningen om det inte är absolut nödvändigt. • När du stänger locket, måste det höras ett klick. Se till att inget står ordentligt stängning av locket. Se till att gummbandet på innersta locket inte är deformationer.

Skålen och värmeplattan är inte i tät kontakt. Därför var inte tillagningstemperaturen tillräckligt högt..	Skålen skall vara installerad ordentligt. Dens botten måste ligga tätt på värmeplattan. Se till att det inte finns främmande saker mellan skålen och värmeplattan. Värmeplattan skall vara ren och fri från smutspartiklar.
<ul style="list-style-type: none"> • Fel val av ingredienser. Valda ingredienser passar inte för tillagningen av dig valt program. • Ingredienserna är skurna i för stora bitar. Ingredienserna är fel inlagda i skålen. • Ni har felberäknat och felinställt tillagningstid. • Receptet valt av dig passar inte för tillagning i denna multikokare. 	<ul style="list-style-type: none"> • Det är önskvärt att använda recept, anpassade till denna modell. • Använd recept som du kan lita på. • Val av ingredienser, sättet att skära dem, inläggning i skålen, val av program och tillagningstid måste överensstämma med valt recept.
Vid ångkokning: det finns för lite vatten i skålen för att ombesörja tillräckligt täthet av ångan.	Häll i rätt(rekommenderat av receptet) volym av vatten. Om du tvivlar, kontrollera vattennivån under tillagningen.
Vid stekning: <ul style="list-style-type: none"> • Du hällde för mycket olja i skålen. • För mycket fukt i skålen 	<ul style="list-style-type: none"> • Vid vanlig stekning räcker om det finns tunt skikt av olja på skålens botten. • Vid fritering, följ anvisningar i valda recept.
Vid kokning: utflödet av buljong vid kokning av matvaror med förhöjd syrahalt.	Vissa matvaror kräver speciell behandling innan kokning: sköljning, lätt stekning etc. Följ anvisningar i valda recept.
Vid bakning (smeten i fuktigt):	Under jäsningen, har smeten täppt till ångventilen
	Ni la in för mycket smet i skålen
	Lägg smeten i skålen i mindre mängder.
	Ta ut bakvaran ur skålen, vänd på den, sätt tillbaka. Och laga tills den blir klar. Nästa gång lägg in smeten i mindre mängder.

MATVARAN BLEV ÖVERKOKT

<ul style="list-style-type: none"> • Du valde fel typ av matvaran. Eller felberäknade du inställning av tillagningstid. • Ingredienserna är skurna i för små bitar. 	Val av ingredienser, sättet att skära dem, inläggning i skålen, val av program och tillagningstid måste överensstämma med valt recept
Den färdiga rätten har stått för länge på autouppvärmning.	Det är inte bra att ha rätten för länge på autouppvärmning. Om i varans model finns funktion för inprogrammerad avstängning av autouppvärmning, använd dig av den.

UTFLÖDET UNDER TILLAGNINGEN

Vid tillagningen av mjölkgröt, tillräckligt mjölk ut.	Mjölkens kvalitet och egenskaper kan bero på plats och förhållanden av produktion. Det är rekommenderat att använda bara ultra pastöriserad mjölk, med fett halt inte högre än 2,5%. Vid behov kan du späda ut mjölken med vatten.
<ul style="list-style-type: none"> • Ingredienserna var inte rätt behandlade inför kokningen (dålig sköljning osv). • Antigen valde du fel typ av matvaran eller de rätta proportioner av ingredienserna är inte uppfyllda. 	<ul style="list-style-type: none"> • Det är önskvärt att använda recept, anpassade till denna modell. • Val av ingredienser, sättet att skära dem, inläggning i skålen, val av program och tillagningstid måste överensstämma med valt recept. • Gryn, kött, fisk och sjöfukter skall alltid sköljas ordentligt tills vatten rinnet rent

MATEN FASTNAR VID SKÅLENS BOTTEN

<ul style="list-style-type: none"> • Skålen var dåligt rensad efter förgående matlagning. • Skålens non-stick beläggning är skadad. 	Innan du börjar laga mat, se till att skålen är välrensad och non-stick beläggning är inte skadad.
Det gemensamma mängd för inläggning i skålen är mindre än det rekommenderas i receptet.	Det är önskvärt att använda recept, anpassade till denna modell.
Ni ställde in för lång tillagningstid.	Förkorta tillagningstid eller följ anvisningarna i valt recept, som är anpassat till denna modell.
Vid stekning: du glömde att hålla i olja i skålen; glömde att röra om eller vända på matvaror under tillagningen.	<ul style="list-style-type: none"> • Vid vanlig stekning håll i lite olja, så att det skall finnas tunt skikt av olja på skålens botten. • För jämn stekning, rör om eller vänd på matvaror då och då.
Vid stuvning: det är inte tillräckligt fuktigt i skålen.	Tillsätt mer vätska i skålen. Under tillagningen, öppna inte locket, om det är inte absolut nödvändigt.
Vid kokning: det är för lite vätska i skålen. Eller de rätta proportioner av ingredienserna är inte uppfyllda.	Se till att vätskan och hårda ingredienserna är i de rätta proportioner.
Vid bakning: du glömde att smörja in skålen	Innan du håller in smeten, smörj in skålen med smör eller olja (häll inte olja i skålen)

MATVAREN FÖRLORADE TILLSKURNA FORMEN

Du rörde om för ofta	Vid vanlig stekning, rör om rätten inte oftare än varje 5-7 minut.
Du ställde in alldeles för lång tillagningstid.	Förkorta tillagningstid eller följ anvisningarna i receptet, anpassat till denna model.

BAKET BLEV FUKTIGT

Du använde fel ingredienserna, de som ger ut för mycket fukt (sattiga grönsaker eller frukter, djupfrysta brä, gräddfil).	Välj ingredienserna enligt bakningsrecept. Försök att inte ta matvaror som innehåller för mycket fukt eller använd dem väldigt lite.
Ni har haft det färdiga baket i stängd multikokaren för länge.	Försök att ta ut baket från multikokaren direkt efter det har bakats färdigt. Vid behov, kan man lämna baket i multikokaren för en kort tid, på autouppvärmning.

BAKET HAR INTE STIGITT UP

Ägg med socker var dåligt vispade	<ul style="list-style-type: none"> • Det är önskvärt att använda recept, anpassade till denna model. • Val av ingredienser, sättet att skära dem, inläggning i skålen, val av program och tillagningstid måste överensstämma med valt recept.
Smeten har stått för länge med bakpulver i.	
Du har sikat mjölen dåligt eller blandat smeten fel	
Fel inläggning av ingredienserna.	
Receptet, valt av dig, passar inte till bakning i denna model.	

i I flera model av multikokaren REDMOND har program "STEW" och "SOUP" en inbyggd värmskyddsfunktion. Om det är för lite vätska i skålen stängs programmen av och går över till autouppvärmning.

Rekommenderade tidsvärden för ångkokning av olika produkter

Nº	Produkt	Vikt, g/ mängd, st.	Vattenvolym, ml	Matlagningstid, min
1	Fläskfilé/ nötkött (tärningar 1,5 x 1,5 cm)	500	500	30/35
2	Lammfilé (tärningar 1,5 x 1,5 cm)	500	500	45
3	Kycklingfilé (tärningar 1,5 x 1,5 cm)	500	500	25
4	Frikadeller/ kotletter	480 (8 st.)/ 360 (3 st.)	500	25/30
5	Fisk (filé)	500	500	20
6	Saladsräkor, rensade, kokta och frysta	500	500	5
7	Potatis (tärningar 1,5 x 1,5 cm)	500	500	20
8	Morötter (tärningar 1,5 x 1,5 cm)	500	500	30
9	Rödbeta (tärningar 1,5 x 1,5 cm)	500	500	40
10	Grönsaker (djupfrysta)	500	500	8
11	Ägg	3 st.	500	12

i Värden som är angivna i tabellen är ungefärliga och är givna som rekommendation. De kan skilja sig från faktiska värden och beror på konkreta typer av produkter, på hur färska produkter är och på vad man personligen föredrar.

Tabellen för matlagningsprogram (grundinställningar)

Program	Rekommendationer angående användning	Matlagningstids förväntat värden	Matlagningstidsområde/ inställningsintervall	Startsenarelläggning	Autovärmställning
FRY	Stekning av kött, fisk, grönsaker; tillagning av garneringar.	15 min	5 min - 1 timme 30 min / 1 min	---	+
PILAF	Tillagning av olika sorter av pilaff	1 timme	10 min - 2 timmar / 5 min	+	+
OATMEAL/GRAIN	Tillagning av olika gröt med vatten eller mjölk; tillagning av garneringar	25 min	5 min - 4 timmar / 5 min	+	+

Program	Rekommendationer angående användning	Matlagningstids förväntat värden	Matlagningstidsområde/ inställningsintervall	Startsenarelläggning	Autovärmställning
BAKE/PIZZA	Bakning av kakor, gratänger, pajer; tillagning av pizza	1 timme	10 min - 8 timmar / 5 min	+	+
STEW/DESSERT	Stuvning av kött, fisk, grönsaker; tillagning av olika maträtter, fruktmos, erterätter och sylter.	1 timme	10 min - 12 timmar / 5 min	+	+
STEAM/SOUP/PASTA	Ångkokning av kött, fisk- och grönsaksrätter; tillagning av buljonger, soppor; tillagning av pasta, korv, frysta halvfabrikater	40 min	5 min - 8 timmar / 5 min	+	+

SWE

VII. INNAN MAN GÅR TILL SERVICECENTRUM

Meddelande om fel på displayen	Möjliga fel	Åtgärd
E1, E3	Systemfel (det finns möjlighet att kontrollanordning eller uppvärmningselement gick sönder) eller locket är inte stängt tätt.	Stäng locket tätt. Om problemet finns kvar kontakta ett auktoriserat servicecenter.
E2, E4	Systemfel (det finns möjlighet att uppvärmningselement gick sönder), eller automatiskt skydd mot överhettning av apparaten har börjat utföras	Sätta inte på apparaten med en tom skål! Stäng av apparaten från elnät, låt den kalla i 10-15 minuter, slå upp mer vatten (buljong) i skålen efter detta och fortsätt matlagning. Om problemet finns kvar kontakta ett auktoriserat servicecenter.

Fel	Möjliga orsaker	Vad skall man göra
Går inte att sätta på	Strömavbrott	Kontrollera spänningen i elnätet
Rätten tar för lång tid att tillaga .	Strömstörningar	Kontrollera spänningen i elnätet.
	Främmande partikeln hamnade mellan skålen och värmeplattan.	Avlägsna främmande partikeln.
	Felinställd skål	Ställ in skålen rätt.
	Värmeplattan är smutsig.	Koppla bort varan från elnätet, låt den kylas ned. Rensa värmeplattan.

VIII. GARANTIVILLKOR

För denna vara gäller 2 år garanti. Garantin gäller från försäljningsdagen. Under garantiperioden åtar sig tillverkaren att reparera, byta ut delar eller själva varan i händelse av fabriksfel, orsakade av dåligt kvalite av tillverkningsmaterial eller montering. Garantin träder i kraft bara om försäljningsdatum är bekräftat av varuhusets stämpel och försäljarens underskrift på garantikupongen. Denna garanti gäller bara om bruksanvisningen följdes till punkt och pricka, om varan inte genomgick oauktorerad reparation, om varan behandlades rätt, om varan är fullständig komplett. Denna garanti gäller inte naturligt slitage av varan och tillbehör (filtrar, lampor, keramik- och teflon beläggningar, ringar osv).

Användningsperioden för produkten samt tiden under vilken garantiåtaganden gäller börjar räknas från dagen produkten var köpt eller från tillverkningsdatum för produkten (ifall det inte går att bestämma köpdatum).

Tillverkningsdatum för apparaten kan man hitta i dess serienummer som är placerat på dekalen vilken är klistrad på apparatens kropp. Ett serienummer består av 13 tecken. Det 6:e och det 7:e tecken betecknar månaden och det 8:e tecken betecknar året apparaten var producerad.

Varans livslängd fastställd av tillverkaren är 5 år från försäljningsdatum, under villkoren att man följer bruksanvisningen.

i Förpackningen, bruksanvisningen och själva varan skall kasseras i enlighet med det lokala miljöprogram. Kasta inte bort sådana varor med vanliga sopor.

Ennen käyttä tätä tuotetta, lue käyttöohjeetta huolellisesti ja säilytä se myöhempää tarvetta varten. Oikea käyttö laitteen merkittävästi pidentää sen käyttöikä.

TURVATOIMET

 *Valmistaja ei vastu vahingoista, jotka aiheutuvat noudattamatta jä ttämisestä turvallisuusvaatimukset ja käytösäännöt.*

- Tämä sähkölaite on ruoanlaittoon tarkoitettu monitoimilaite, jota voi käyttää asunnoissa, lomamökeissä, hotellihuoneissa, myymälöiden sosiaali-tiloissa, toimistoissa ja vastaavissa tiloissa. Laite ei ole tarkoitettu käytettäväksi suurkeittiöissä. Laitteen käyttöä suurkeittiössä tai vastaavissa olosuhteissa pidetään laitteen käyttönä väärin. Tässä tapauksessa valmistaja ei vastaa mahdollisista seuraamuksista.
- Ennen kuin kytket laitteen verkkovirtaan tarkista, onko akku jännite nimellinen syöttöjännite laitteen (katso tekniset tiedot tai tuotteen tyyppikilvessä).
- Käytä jatkojohtoa, suunniteltu virrankulutus laitteen – Epäsuhta voi aiheuttaa kaapelin oikosulun tai tulipalon.
- Laitteen saa kytkeä vain maadoitettuun pistorasiaan, – tämä on pakollinen vaatimus suo-

jaamaan sähköiskua. Käyttämällä jatkojohtoa, varmista, että se on myös maadoitus.



VAROITUS! Käytön aikana hänen runkoonsa, kulhonsa ja metalliosansa ovat lämmitettyjä! Ole varovainen! Käytä uuni rukkaset. Välttää tulikuuma höyry ei kumarru laitteesta, kun kansi avataan.

- Sammuta laite verkkovirrasta käytön jälkeen ja ennen puhdistusta tai liikkuvia. Poista sähköjohtoa märillä käsillä, pitämällä aina pistokkeesta, älä johdosta.
- Älä vedä virtajohtoa oviaukkoihin tai lämmönlähteitä lähelle. Varmista, että sähkökaapeli ei väännä tai taivuta, eivät joudu kosketuksiin terävien esineiden ja reunat huonekaluja.



Muista, virtajohdon vahinko voi aiheuttaa ongelmia, jotka eivät vastaa takuun sekä sähköiskun. Vaurioitunut virtajohto edellyttää kiireellisiä palvelukeskuksessa.

- Älä aseta laitetta pehmeälle alustalle, älä peitä sitä työn aikana – se voi johtaa ylikuumentumiseen ja toimintahäiriöitä.
- Älä käytä laitetta ulkona - kosteutta tai vieraita esineitä laitteeseen voi aiheuttaa vakavia vammoja.

- Ennen laitteen puhdistamista, varmista, että se on irrotettu ja täysin jäähtynyt. Noudattaa tarkasti ohjeita laitteen puhdistukseen (s. 64).
- ⚠ **ÄLÄ upota laitetta veteen tai aseta sitä juoksevan veden alla!**
- Ihmiset (lapset mukaan lukien), joilla on fyysisiä tai psyykkisiä sairauksia tai joilla ei ole tarvittavaa kokemusta ja osaamista eivät saa käyttää tätä laitetta ilman ko. ihmisten turvallisuudesta vastaavan henkilön valvontaa tai ilman sitä, että kyseinen turvallisuudesta vastaava henkilö perehdyttää ko. ihmisiä laitteen käyttöön. Älä anna lapsille leikkiä laitteella, sen osilla tai pakkauksella. Lapset eivät saa käyttää tai puhdistaa laitetta ilman aikuisen valvontaa.

- Älä koskaan yritä korjata tai tehdä muutoksia sen rakenteeseen. Kaikki huolto- ja korjaustyöt saa suorittaa valtuutetussa palvelukeskuksessa. Epäammattimaisista töitä voi johtaa laitevika, ja vaurioittaa omaisuutta.

Tekniset tiedot

Malli	RMC-M4515E
Teho	700 W
Jännite	220–240 V, 50 Hz
Kulhon tilavuus	4 l
Kulhon pinnoite	tarttumaton keraaminen pinnoite
Näyttö	digitaalinen LED-näyttö
Höyryventtiili	irrotettava

Ohjelmat

1. FRY (PAISTAMINEN)
2. PILAF (PILAHVI)
3. OATMEAL/GRAIN (MAITOPUURO/RYYNIT)
4. BAKE/PIZZA (LEIPOMINEN/PIZZA)
5. STEW/DESSERT (HAUDUTUS/JÄLKIRUOKA)
6. STEAM/SOUP/PASTA (HÖYRYTYS/KEITTO/PASTA)

Toiminnot

Käynnistyksen lykkäys	24 h
Lämpötilan ylläpito	24 h
Ruonan lämmitys	24 h

Kokoonpano

Monitoimikeitin sisäänrakennetulla kulholla RB-C400	1 kpl
Höyrytykskulho	1 kpl
Litettä lusikka	1 kpl
Mittalasi	1 kpl
Kauha	1 kpl
100 ruoka-ohjetta kirja	1 kpl
Käyttöohje	1 kpl
Huoltokirja	1 kpl
Sähköjohto	1 kpl

i Valmistajalla on oikeus parantaa tuotteen rakennetta, kokoonpanoa, sekä teknisiä tietoja ilman erillistä ilmoitusta ko. muutoksista.

RMC-M4515E Monitoimikeittimen rakenne **A1**

- | | |
|-------------------------------|---------------------------|
| 1. Tuotteen runko | 7. Höyrystysastia |
| 2. Kansi | 8. Kauha |
| 3. Kantokahva | 9. Litettä lusikka |
| 4. Irrotettava höyryventtiili | 10. Mittalasi |
| 5. Ohjauspaneeli | 11. Kannen avaava paineik |
| 6. Lauhdevesiasia | 12. Sähköjohto |

Ohjauspaneeli **A2**

1. «FRY» («PAISTAMINEN»)-ohjelman valintapainike.
2. «PILAF» («PILAHVI»)-ohjelman valintapainike.
3. «OATMEAL/GRAIN» («MAITOPUURO/RYYNIT»)-ohjelman valintapainike.
4. «BAKE/PIZZA» («LEIPOMINEN/PIZZA»)-ohjelman valintapainike.
5. «STEW/DESSERT» («HAUDUTUS/JÄLKIRUOKA»)-ohjelman valintapainike.
6. «STEAM/SOUP/PASTA» («HÖYRYTYS/SOUP/PASTA»)-ohjelman valintapainike.
7. "TIMER" («Käynnistyksen lykkäys»): käynnistyksen lykkäyksen asetuspainike.
8. "COOK TIME" («Ruonlaittoaika»): ruonlaittoajan asetuspainike.
9. "REHEAT/CANCEL" («Lämmitys/Peruutus»): lämmityksen päälle tai pois päältä, ruonailto-ohjelman keskeytys, asetusten peruutus.
10. Digitaalinäyttö.

FIN

I. ENNEN KÄYTTÖÄ

Pura varovasti pakkauksesta tuotteen ja poista se laatikosta, poista kaikki pakkausten ja mainonnan etiketit lukuun ottamatta sarjanumeroa.

Sarjanumeron puute automaattisesti päättää sen takuuta.

Puhdista laitteen kostealla liinalla. Pese kulho lämpimällä vedellä. Kuivaa huolellisesti. Ensimmäisellä käyttökerralla näyttöön saattaa tulla vieraita hajuja, että ei johdu yksikön toimintahäiriö. Tässä tapauksessa puhdista välineettä (s. 64).

⚠ *Huomio! Kiihlettiin laitteen käyttöä vioista.*

II. HITAAN LIEDEN KÄYTTÖ

Ennen ensimmäistä käyttöä

Aseta laite kovalle tasaiselle alustalle niin, että venttiilistä ulos tuleva kuumaa höyryä ei lyö taustakavalle, koriste-pinnoitteelle, elektronisille laitteille ja muille kohteille tai materiaaleille, jotka voivat vaikuttaa korkeasta kosteudesta ja lämpötilasta.

Ennen ruonailtoa, varmista, että hidan liedon ulkoiset ja näkyvät sisäiset osat eivät oimistu ehjää, siruja ja muita vikoja. Kupin ja lämmityselementin välillä ei pitäisi olla esteitä.

Ruonlaittoajan asetus

REDMOND RMC-M4515E - monitoimikeittimessä on mahdollista muuttaa joka ohjelmassa oletuksena olevan ruonailtoajan. Muutoksen aikaväli ja pituus riippuvat valitusta ohjelmasta.

Oletuksena olevan ruonailtoajan muutto:

1. Valitse haluttu ruonailto-ohjelma painamalla «FRY»-, «PILAF»-, «OATMEAL/GRAIN»-, «BAKE/PIZZA»-, «STEW/DESSERT»- tai «STEAM/SOUP/PASTA»-painiketta. Näyttöön tulee oletuksena oleva aika.
2. "COOK TIME"-painikkeella aseta haluttu ruonailto-ohjelman. Joka painikkeen painallus pidentää aikaa. Jos pidät painiketta painettuna, aika vaihtuu nopeammin. Kun maksimi aika on saavutettu, ajan lasku alkaa uudestaan.

- Jos halut peruuttaa kaikki tekemäsi asetukset, paina "REHEAT/CANCEL", minkä jälkeen syötä koko ohjelma uudestaan.

i HUOM! Kun asetat ruoanlaittoajan käsin, ota huomioon Ruoanlaitto-ohjelmien yhteenvetotaulukossa mainitut kypsentämisaajat ja aikavälit (s. 66).

Käynnistyksen lykkäys

Käynnistyksen lykkäys-toiminnon ansiosta voit lykätä ruoanlaitto-ohjelman käynnistykseen 5 minuutista 24 tuntiin 5 minuutin välein.

- Paina "TIMER"-painike. Painikkeen valo syttyy ja ajan näyttö alkaa vilkkua.
- Painamalla "COOK TIME"-painiketta aseta aika, jonka kuluutta ruoanlaitto-ohjelma käynnistyy. Joka painikkeen painallus pidentää aikaa. Jos pidät painiketta painettuna, aika vaihtuu nopeammin. Kun maksimi aika on saavutettu, ajan lasku alkaa uudestaan.
- Jos halut peruuttaa kaikki tekemäsi asetukset, paina "REHEAT/CANCEL", minkä jälkeen syötä koko ohjelma uudestaan.

i HUOM! Jos ruoka-ohje sisältää helposti pilaantuvia aineita (kananmuna, tuoretta maitoa, lihaa, juustoa yms.), ei Käynnistyksen lykkäys-toiminnon käyttöä suositella.

Käynnistyksen lykkäys-toiminto on käytössä ruoan lämmitykseen. «FRY»-ohjelmassa Käynnistyksen lykkäyksen toiminto ei ole käytössä.

Lämpötilan ylläpito

Tämä toiminto käynnistyy heti, kun valittu ruoanlaitto-ohjelma on loppunut ja ylläpitää valmiin ruoan lämpötilaa 75–80°C vuorokauden kuluessa. Näytöllä näkyy lämpötilan ylläpito-toiminnon käynnistyksestä kulunut aika. Halutessasi voit kytkä tämän toiminnon pois päältä "REHEAT/CANCEL"-painikkeella (näytön ja painikkeen merkkivalo sammuu).

Ruoan lämmitys

REDMOND RMC-M4515E -monitoimikeitin myös lämmittää kylmiä valmiita ruokia.

- Laita ruoka kulhoon ja asenna kulho monitoimikeittiin. Tarkista että kulho on tiiviisti lämmityselementin päällä.
- Sulje kansi naksahdukseen asti ja kytke pistotulppa pistorasiaan.
- Paina "REHEAT/CANCEL"-painike. Painikkeen merkkivalo syttyy ja toiminto käynnistyy. Näytöllä näkyy lämmitys-toiminnon käynnistyksestä kulunut aika. Keitin lämmittää ruokaa 75–80°C. Tätä lämpötilaa ylläpidetään vuorokauden.
- Lämmitys-toiminto sammutetaan painikkeella "REHEAT/CANCEL" (painikkeen merkkivalo sammuu).

i HUOM! Siitä huolimatta, että monitoimikeitin pystyy ylläpitämään ruokaa lämpimänä vuorokauden, suositellaan jättämään sitä keittiin korkeintaan 2–3 tunniksi, koska muuten se voi johtaa ruoan maun epätoivottuihin muutoksiin.

Yleinen järjestys automaattisten ruoanlaitto-ohjelmien käytön yhteydessä

- Mittaa ruoka-ohjeen mukaiset aineet kulhoon. Tarkista että kaikki aineet (nesteet mukaan lukien) olisivat alle kulhon sisäpinnan merkittyä ylärajaa.
- Asenna kulho keittiin ja pyöritä sitä vähän. Tarkista että se on tiiviisti kuunnuselementin päällä. Sulje keittiin kansi, kuuluu naksahdus. Kytke pistotulppa pistorasiaan.
- Valitse haluamasi ruoanlaitto-ohjelma vastaavalla painikkeella.
- Painamalla "COOK TIME"-painiketta aseta ruoanlaittoaika ruokaohjeen mukaan.
- Halutessasi aseta käynnistyksen lykkäys. «FRY»-ohjelmassa Käynnistyksen lykkäys-toiminto ei ole käytössä.

i Huom! Jos olet keskeyttänyt asetusten syöttöä yli 5 sekunniksi, ohjelma käynnistyy käyttäen jo asetettuja arvoja. Jos halut peruuttaa kaikki tekemäsi asetukset, paina "REHEAT/CANCEL", minkä jälkeen syötä koko ohjelma uudestaan.

- 5 sekunnin kuluutta asetusten syötön jälkeen valittu ruoanlaitto-ohjelma käynnistyy. Näyttöön tulee näkyviin aika, jolloin ohjelman toiminta vielä kestää.

i «STEAM/SOUP/PASTA»-ohjelmassa ajan laskenta alkaa, kun vesi kulhossa on kiehuun.

- Ohjelman loputtua kuuluu äänimerkki ja valitun ohjelman merkkivalo sammuu. Lämpötilan ylläpito-toiminto käynnistyy automaattisesti ja "REHEAT/CANCEL"-painikkeen merkkivalo syttyy. Näytöllä näkyy toiminnon käynnistyksestä kulunut aika.
- Valittu ohjelma peruutetaan, ruoanlaittoprosessi keskeytetään tai lämpötilan ylläpito kytketään pois päältä "REHEAT/CANCEL"-painikkeella.

📖 Suosittelemme REDMOND RMC-M4515E-monitoimikeitimen pakkauksessa olevan ruokaohjekirjan käyttöä.

«FRY»-ohjelma

Ohjelma käytetään lihan, vihannesten, lintujen ja merenentimien paistamiseen. Voit myös asettaa kypsentämisaajan käsin 5 minuutista 1,5 tuntiin 1 minuutin välein. Käynnistyksen lykkääminen tässä ohjelmassa ei ole käytössä.

Vältyt ruoan polttamista pohjaan noudattamalla ruokaohjekirjan ohjeita ja sekoittamalla kulhossa olevaa ruokaa. Saat paistaa aineita kannen ollessa auki.

«PILAF»-ohjelma

Ohjelma käytetään erilaisten pilahvilajien laittoon. Voit myös asettaa kypsentämisaajan käsin 10 minuutista 2 tuntiin 5 minuutin välein.

«OATMEAL/GRAIN»-ohjelma

Ohjelma käytetään puurojen valmistamiseen maitoon tai veteen, sekä lisäkkeiden valmistamiseen. Voit myös asettaa kypsentämisaajan käsin 5 minuutista 4 tuntiin 5 minuutin välein.

«OATMEAL/GRAIN»-ohjelma on tarkoitettu puuron valmistamiseen pastöroidusta vähärasvaisesta maidosta. Maidon keittämistä yli vältyt seuraavilla ennen varsinaista ruoanlaittoa toteutettavilla toimenpiteillä:

- huuhtelee huolellisesti kaikki kokoyväsurimot (riisi, tattari, rypsi, hirs, yms.) kunnes vesi tulee kirrkaaksi;
- voitele monitoimikeittimen kulhoa voilla ennen puuron valmistamista;
- käytä aineet liitteenä olevan ruoka-ohjekirjan ruoka-ohjeessa mainitussa suhteessa (pienennä tai lisää aineiden määrää samassa suhteessa, kun ruoka-ohjeessa on sanottu);
- jos käytät täysmaitoa, laimenna se juomavedellä 1:1.

i Maidon ja suurimoiden ominaisuudet voivat olla erilaisia valmistajasta ja valmistusmaasta riippuen, mikä voi vaikuttaa valmistamiseen ruokaan.

«BAKE/PIZZA»-ohjelma

Ohjelma käytetään kakkujen, piirakoiden ja torttujen leipomiseen, pizzan valmistamiseen sekä leivän leipomiseen. Voit myös asettaa kypsytysajan käsin 10 minuutista 8 tuntiin 5 minuutin välein.

i Kakun valmiutta voi tarkistaa pistämällä kakkuu puutikun (hammastikun). Ota tikku pois ja tarkista, onko siinä märkää taikinaa. Jos tikku on kuiva, kakkuu on valmis.

Leivän leipomisen yhteydessä suosittelemme kytkemään lämpötilan ylläpidon kaikissa ruoanlaittovaiheissa.

«STEW/DESSERT»-ohjelma

Ohjelma käytetään vihannesten, lihan, kalan tai vihannesten hauduttamiseen, sekä erilaisten lisäkkeiden, jälkiruokien, hedelmäsosoiden ja hillon valmistamiseen. Voit myös asettaa kypsentämisaajan käsin 10 minuutista 12 tuntiin 5 minuutin välein.

«STEAM/SOUP/PASTA»-ohjelma

Ohjelmaa käytetään vihannesten, kalan, lihan, dieetti- ja kasvisruokien, sekä lastenruokien höyrytykseen, sekä keittojen, makaronien ja puolivalmistaiden keittämiseen. Voit myös asettaa kypsentämisaajan käsin 5 minuutista 8 tuntiin 5 minuutin välein.

Höyrytät vihanneksi ja muita tuotteita seuraavaksi.

- Kaada kulhoon 500–600 ml vettä. Asenna höyrytysastian kulhoon.
- Mittaa aineet ruoka-ohjeen mukaan, aseta ne tasaisesti höyrytysastiaan.
- Noudata Yleisen järjestys automaattisten ruoanlaitto-ohjelmien käytön yhteydessä (2–8§).

i Ruoanlaitto-ohjelman ajan laskenta alkaa sen jälkeen, kun vesi kulhossa on kiehuun ja höyryn tiheys on riittävä. Ellet käytä tämän ohjelman oletuksena olevaa kypsennysaikaa, katso Erilaisen elintarvikkeiden höyrytysaika-taulukko.

III. LISÄMAHDOLLISUUDET

- Fonduen valmistaminen
- Rahkan valmistaminen
- Juuston valmistaminen
- Leivän leipominen
- Astioiden ja henkilökohtaisten hygienia- ja terveysvälineiden sterilointi
- Pastörointi

IV. LISÄVARUSTEET

Optioina on myytävänä erilaisia monitoimikeittimen lisävarusteita. Kysymyksiin niiden valikoimasta, ostopista ja yhteensopivuudesta keittimesi kanssa vastaa virallinen maahantuojia.

RAM-CL1 pihdit

Pihdeillä otat kulhon keittimestä helposti ja turvallisesti. Pihdit soveltuvat käytettäväksi myös muiden monitoimikeittimien kanssa.

V. PUHDISTUS JA HOITO

Ennen puhdistusta tarkista että keittiin pistotulppa on irrotettu pistorasiasta ja keitin on täysin jäähtynyt. Käytä puhdistukseen pehmeää kangasta ja astianpesuainetta. Suosittelemme keittiin puhdistusta heti käytön jälkeen. Ennen ensimmäistä käyttöä ja erilaisten ruoanlaitto yhteydessä muodostuneiden hajuojen poistamiseen voit keittää puolta sitruunasta 15 minuuttia «STEAM/SOUP/PASTA»-ohjelmaa käyttäen.

STOP Puhdistukseen ei saa käyttää naarmuttavia aineita, naarmuttavia pesuaineita tai kemiallisesti aggressiivisia aineita, eikä aineita, joita ei saa käyttää ruoan kanssa kontaktissa olevien esineiden kanssa. Ei saa upottaa keitintä veteen tai puhdistaa sitä vesiuiskun alla.

Puhdistat keittiin runko tarpeen mukaan. Sisäinen alumiinikansi on puhdistettava joka käytön jälkeen.

Kulho on puhdistettava joka käytön jälkeen. Kulhoa saa pestä astianpesukoneeseen. Pesun jälkeen kuivaa kulhon sisäinen pinta.

Höyryventtiili sijaitsee keittimen kannella. Se on puhdistettava joka käytön jälkeen:

1. Pura höyryventtiili varovasti kääntämällä sitä pienellä voimalla vastapäivään ja vetämällä ylös. Jos venttiili liikkuu huonosti, voit painaa sitä varovasti sisäisen kannen puolesta.
2. Irrota venttiilin sisäosa kääntämällä sitä vastapäivään, pura venttiili kokonaan ja huuhtele se huolellisesti juoksevalla vedellä.
3. Kuivaa venttiili, kasaa päivänvaiheessa järjestyksessä ja asenna paikalleen.

Keittimen rungossa sijaitseva lauhdevesiastia on puhdistettava joka käytön jälkeen:

1. Paina varovasti astin alaosan kunnes se irtoaa ja vedä se ylös.
2. Tyhjennä astia ja pese se.
3. Asenna astia paikalleen.



Joskus lauhdevesi voi kertyä kalhon ympärillä olevaan syvennykseen. Poista se keittiöpyyhkeellä tai talouspaperilla.

VI. RUOANLAITTO NEUVOA

Valmistelun virheet ja sen ratkaisut

Tämä osio sisältää tyypillisiä virheitä tehdään ruoanlaitossa hitaassa liedessä, pohditaan mahdollisia syitä ja keinoja niiden ratkaisemiseksi.

RUOKA EI OLLUT VALMISTANUT

Mahdollisia ongelmien syitä	Ratkaisut
Olet unohtanut sulkea kansi laitteen tai sammuttua sen tiukasti, joten ruoanlaitto lämpötila ei ollut riittävästi korkea.	<ul style="list-style-type: none"> • Kypsennyksen aikana, älä avaa hidas lieden kannen tarpeettomasti. • Sulje kansi, kunnes se napsahtaa. Varmista, että mikäkin häiritsee kannen tiukkaa suljinjärjestelmää ja elastinen kannen sisäpuolella ei ole vaurioitunut.
Kulho ja lämmityselementti ovat huonossa kontaktissa, joten ruoanlaitto lämpötila ei ollut riittävästi korkea.	<ul style="list-style-type: none"> • Kulho on asennettava koteloon sujuvasti, lujasti kiinni lämmitys-levyn pohjaan. • Varmista, että hitaan lieden ei ole vieraita esineitä. Älä anna lämmityslevyn saastunutta.
<ul style="list-style-type: none"> • Valittavaa valinta elintarvikkeiden ainesosissa. Nämä aineet eivät sovellu ruoanlaittoon valitsemalla menetelmällä, tai olet valinnut väärin ohjelman valmistelussa. • Aineet leikataan liian suuri, rikkonut yleistä mittasuhteet kirjanmerkkejä tuotteita. • Väärin asennettu (ei laskettu) kypsennysaika. • Resepti ei sovelu ruoanlaittoon tässä hitaan lieden malliin. 	<ul style="list-style-type: none"> • On toivottavaa käyttää todistettu (mukautettu käytettäväksi laitteen kanssa) reseptejä. Käytä reseptejä, joita voi todella luottaa. • Valinta ainesosia, menetelmä leikkaus, osuudet kirjanmerkkejä, ohjelman valinta ja paisto aika on vastattava valitun reseptin.
Höyryssä laittaminen: kulhossa vettä on liian vähän varmistaa riittävä höyryn tiheys.	Kaada vesi kulhoon välttämättä suositeltu resepti mukaisesti. Jos olet epävarma, tarkista vedenpinta kypsennysajassa.
Paistamisessa: <ul style="list-style-type: none"> • Kaadetaan kupin liikaa öljyä. • Ylimääräinen kosteus kulhossa. 	<ul style="list-style-type: none"> • Normaalisissa paistamisessa riittää kattamaan kulhon pohjaan voita ohuesti. • Uppopäätettäessä noudata asianmukaista reseptiä. <p>Älä peitä hitaan lieden kannen paistamisessa, jos se ei ole täsmennetty reseptissä. Pakasteet ennen paistamista välttämättä sulaa ja valuta vesi pois niistä.</p>
Keittämässä: keitto kiehuu yli, kun ruoanlaitto elintarvikkeita korkea happamuus.	Jokut tuotteet vaativat erityistä käsitelyä ennen keittämistä: pesu passeroivani jne. Seuraa ohjeita valitsemasi resepti.
Leipomassa: <ul style="list-style-type: none"> • Kestämässä taikinan kiinni kannen sisäpuolelle ja estää höyryn tyhjennyventtiiliin. • Asetit kulhoon liikaa taikinaa. 	<p>Täytä kulhoon taikinaa pienemmässä mittakaavassa.</p> <p>Poista leivontaa kulhosta, käännä uudestaan ja uudestaan taita kulhoon, jotta ruoanlaitto kypsäksi. Tulevaisuudessa laita taikinaa pienempään tilavuuteen.</p>

TUOTE ON SULLUTTANUT

Telit virheen valitessaan tuotteesta tai asennuksessa kypsennysajan. Liian pieni ainesosien koko.	Katso tarkastettujen (mukautettu tätä mallia varten) reseptin. Valinta ainesosia, menetelmä leikkaus, osuudet, ohjelman valinta ja paisto aika on noudatettava sen suosituksia.
Valmistuksen jälkeen valmis ruoka seiso liian pitkä autolämmityksessä.	Autolämmityksen pitkä käyttö ei ole toivottu. Jos hitaan lieden mallissaan on ominaisuus poistetaan käytöstä, voit käyttää tätä toimintoa.

TUOTE LIIAN HAIHTUU

Maitopuuroa keittämässä maito haihtuu.	Maidon laatu ja ominaisuudet voi riippua sijainnista ja sen tuotannosta. Käytä vain ultra-pastöroitu maito, jonka rasvapitoisuus on enintään 2,5%. Tarvittaessa maito voidaan laimentaa lieman juomavettä.
--	--

- Ainekset ennen keittämistä ei ole käsitelty tai jalostettu väärin (huono pesty jne.).
- Ei ole noudatettu osuudet ainesosia tai tuote on valittu väärin.
- Katso tarkastettujen (mukautettu tätä mallia varten) reseptin. Valinta ainesosia, menetelmä esikäsitteilyn osuus kirjanmerkit on noudatettava sen suosituksia.
- Kokojuväkuidut, liha, kala ja äyriäiset ovat aina puhdastanut alkerasti.

RUOKA PALAA

Bowl oli huonosti puhdistettu edellisen laittamisen jälkeen. Kulho tartuttaman pinnolta oli vahingoittunut.	Ennen ruokailtoa tarkista, että kulho on hyvin puhdistettu ja tartuttamattomalla ulkokuorilla ei ole vahingoja.
Tuotteiden kokonaismäärä on pienempi kuin suositellaan reseptissä.	Katso tarkastettujen (mukautettu tätä mallia varten) reseptin.
Olet aserantunut liikaa kypsennysaika.	Vähentää paisto-aikaa tai seurata reseptiä, joka on sovitettu tähän hitaan lieden malliin.
Paistamisessa: unohdit kaada öljyä kulhoon, et sekoita tai myöhemmin kumosi valmistetut tuotteet.	Tavanomaisissa paistamisessa, täytä kulhoon hieman kasviöljyä - niin, että se peittää kulhon pohjaa ohuella kerroksella. Yhtenäistä paistamista varten elintarvikkeiden kulhossa täytyy säännöllisesti sekoita tai käännä tietyin ajan kuluttua.
Muhennoksessa: kulhossa ei ole tarpeeksi vettä.	Lisää nestettä kulhoon. Kypsennyksen aikana älä avaa hitaan lieden kannen tarpeettomasti.
Keittämässä: kulhossa on vähän nestettä (ei havaittu osuudet ainesosia).	Huomioi oikea nestemäisen kiinteiden ainesosien suhde.
Leipoamisessa: et sokeet kulhon reunoihin öljyitä ennen kypsytämistä.	Ennen tehdyin testin rasva kulhon pohjasta ja sivusta voita tai kasviöljyä (älä kaada öljyä kulhoon).

TUOTE HÄVITSI MUOTOA

Olet liian usein sekoittettu tuotetta kulhossa.	Tavanomaisissa paistamisessa astia ei häiritä enemmän kuin joka 5-7 minuuttia.
Olet aserantunut liikaa kypsennysaika.	Vähentää paisto-aikaa tai seurata resepti, joka on sovitettu tähän malli yksikkö.

LEIPOPIMEN ON MÄRKÄ

Käyttiin väärin ainesosia, jolloin ylijäämä kosteutta (mehevää, vihanneksi tai hedelmää, pakastetut marjat, kerma jne.).	Valitse ainekset (leivontaan reseptin mukaan). Yritä valita ainesosia elintarvikkeisiin, jotka sisältävät liian paljon kosteutta, tai käytä niitä niin paljon kuin mahdollista vähimmäistaso.
Yli kypsytetty valmiin kypsennyksen suljetussa hitaassa liedessä.	Yritä poistaa leivonnaisen hitaasta liedestä. Tarvittaessa voit jättää tuotteen lyhyen aikaa auulmmissa ohjelmassa.

LEIPOPIMO EI OLE NOUSTANUT

Munat ja sokeri olivat löyty pahasti.	
Taikina leivinpaperin kanssa seiso liian pitkä aika	Katso tarkastettujen (mukautettu tätä mallia varten) resepti. Valinta ainesosia, menetelmä esikäsitteilyn osuus kirjanmerkit on noudatettava sen suosituksia.
Et seuloa jauhajoa ja taikinaa valitav huono.	
Tehdään virheitä tekemässä ainesosia.	
Valitsemasi resepti ei sovelu paistamiseen tässä hitaan liede mallissa.	



Jos aikin Redmond hitain lieden malleissa "STEW" ja "SOUP" ohjelmassa jossa on voi olla nestettä puute kulhossa laukaisee ylikuumentumissuoria. Tällöin ohjelma pysähtyy ja ruoanlaitto tulee autolämmityksen.

Erialaisten elintarvikkeiden suositeltu höyrytysaika

Nro	Elintarvike	Paino, g / määttä	Veden määrä, ml	Kypsennisaika, min
1	Sian-/naudanlihafilee (kuutiota 1,5 x 1,5 cm)	500	500	30/35
2	Lampaanlihafilee (kuutiota 1,5 x 1,5 cm)	500	500	45
3	Kanafilee (kuutiota 1,5 x 1,5 cm)	500	500	25
4	Lihapyörökät/lihapullat	480 (8 kpl.) / 360 (3 kpl.)	500	25/30
5	Kalafilee	500	500	20
6	Salaattikatkaravut, puhdistetut, pakaste	500	500	5
7	Peruna (kuutiota 1,5 x 1,5 cm)	500	500	20
8	Porkkana (kuutiota 1,5 x 1,5 cm)	500	500	30
9	Punajuurit (kuutiota 1,5 x 1,5 cm)	500	500	40

Nro	Elintarvike	Paino, g / määttä	Veden määrä, ml	Kypsentämisaika, min
10	Vihannekset (pakaste)	500	500	8
11	Kananmuna	3 kpl	500	12

i On mainittava että kyseessä on yleiset suositukset. Tosiasiallinen aika vaihtopauskohtaisesti poiketa suositellusta riip-puen tietyn elintarvikkeen laadusta ja makuototumuksesta.

Ruuanlaitto-ohjelmien yhteenveto (tehdasetukset)

Ohjelma	Suosituksat käytöstä	Oleettu kypsennämisaika	Kypsentämisaika/ aikaväli	Käynnistyksen lykitys	Ruuanlämpötilan ylläpito
FRY	Lihan, kalan ja vihannesten paistaminen; lisäkkeiden valmistaminen	15 min	5 min - 1,5 h / 1 min	---	+
PILAF	Eriläisten pilahvien valmistus	1 h	10 min - 2 h / 5 min	+	+
OATMEAL/GRAIN	Eriläisten puurojen valmistaminen maitoon ja veteen; lisäkkeiden valmistaminen	25 min	5 min - 4 h / 5 min	+	+
BAKE/PIZZA	Kakkujen, torttujen ja piirakoiden leipominen; pizzan valmistaminen	1 h	10 min - 8 h / 5 min	+	+
STEW/DESSERT	Lihan, kalan ja vihannesten haudutus; erilaisten ruokien, hedelmäsosoiden, jälkiruokien ja hillojen valmistaminen	1 h	10 min - 12 h / 5 min	+	+
STEAM/SOUP/PASTA	Lihan, kalan ja vihannesten höyrytys; lientien, keittojen valmistaminen; makaronien, nakkien ja pakastettujen puolivalmisteiden keittäminen	40 min	5 min - 8 h / 5 min	+	+

Laitteen käyttöaika ja takuu lasketaan myyntipäivästä tai valmistuspäivästä (jos laitteen myyntipäivästä ei ole tietoa).

Laitteen valmistuspäivä löytyy sarjanumerosta, joka sijaitsee identifiointitarralla laitteen rungossa. Sarjanumero koostuu 13 merkistä. 6. ja 7. merkit merkitsevät laitteen valmistuskuukautta ja 8. merkki valmistusvuotta.

Tehtaalla asetettu elämän laitteen on 5 vuotta alkaen ostopäivästä, edellyttäen, että se on toiminut näiden ohjeiden mukaisesti ja soveltaa teknisiä standardeja.

i Pakkaus, ohjekirjat, sekä laite on hävitettävä paikallisten kierrätyksen ohjelman mukaan. Älä hävitä näitä tuotteita tavallisen kotitalousjätteen kanssa.

VII. ENNEN KUN VIET KEITTIMESI KORJAUKSEEN

Näytöllä oleva vikailmoitus	Mahdollinen vika	Vian korjaus
E1, E3	Järjestelmävirhe (sähkökortti tai lämpöanturi on viiallinen), tai kansi ei ole tiiviisti kiinni.	Sulje kansi tiiviisti. Ellei vikailmoitus poistu, vie keittimesi auktorisoituun huoltokeskukseen.
E2, E4	Järjestelmävirhe (sähkökortti tai lämpöanturi on viiallinen), tai automaattinen ylikuumenemissuoja on laukaistu	Älä käynnistä keitintä, jos kulho on tyhjä! Sammuta keitin, anna jäähtyä 10–15 minuuttia, tämän jälkeen kaada kulhoon vettä tai lientä ja jatka ruoan valmistamista. Ellei vikailmoitus poistu, vie keittimesi auktorisoituun huoltokeskukseen.

Vika	Mahdollinen syy	Olkaisu
Ei kytkee	Ei ole virtaa sähköverkossa.	Tarkista jännitteettä sähköverkossa.
Ruoka laittaa liian kauan.	Sähkökatkokset sähköverkossa.	Tarkista jännitteettä sähköverkossa.
	Kupin ja lämmityselementin välillä on pudonnut vieras esine.	Poista vieraatta esineettä.
	Hitaa liedon Kulho ei ole aseta tasalla	Laita kulhon tasalla.
	Lämmityselementti on likaainen.	Irrota laitteen, anna sen jäähtyä. Puhdista lämmityselementtiä.

VIII. TAKUU

Tällä tuotteella on perusteltua 2 vuotta ostopäivästä. Takuuajana, valmistaja sitoutuu korjata, osien vaihto tai vaihtamista tuotteiden valmistuksen aiheuttamia vikoja huonolaatuisia materiaaleja ja ammatittaitoa. Takuu tulee voimaan vain, jos ostopäivästä on vahvistettu leima ja myyjän allekirjoitus myymälä alkuperäi tssä akkuokortissa. Tämä takuu on voimassa vain siinä tapauksessa, että tuotetta on käytetty ohjeiden mukaisesti käsin, ei korjata tai purkaa ja voi vaurioitua virheellisestä käsittelystä sekä säilyttää täydellinen tuote. Tämä takuu ei kata normaalia kulumista eriä ja tarvikkeet (suodattimet, lamput, keraaminen ja teflon-pinnoite, tiivisteet, jne.).

Prieš pradėti naudoti šiuo prietaisu, įdėmiai perskaitykite naudotojo vadovą ir jį išsaugokite, kad prireikus galėtumėte pasižiūrėti. Teisingai naudojantis prietaisu, jo eksploataavimo laikas bus žymiai ilgesnis.

SAUGOS PRIEMONĖS

 *Gamintojas neatsako už pažeidimus, padarytus nesilaikant saugos technikos ir gaminio eksploataavimo taisyklių.*

- Šis elektros prietaisas yra daugiafunkcis įrenginys maistui gaminti buitiniomis sąlygomis, jis gali būti naudojamas butuose, užmiesčio namuose, viešbučių kambariuose, parduotuvių buitiniuose patalpose, biuruose arba kitomis panašiomis nepramoninio eksploataavimo sąlygomis. Jei prietaisą naudosite pramoniniais arba kitais tikslais, kuriais naudoti jis neskirtas, bus laikoma, kad buvo pažeistos prietaiso tinkamo eksploataavimo sąlygos. Tuo atveju gamintojas neatsako už galimas pasekmes.
- Prieš jungdami prietaisą į elektros tinklą patikrinkite, ar jo įtampa sutampa su nominalia prietaiso maitinimo įtampa (žr. gaminio techninius duomenis arba gamyklos lentelę).

- Naudokite ilginimo laidą, apskaičiuotą gaminio vartojimo galiai – jeigu neatitinka parametrai, gali įvykti trumpasis jungimas arba gali užsiliepsnoti kabelis.
- Prietaisą junkite tik į elektros lizdą, kuriame yra įžeminimas – tai privalomas reikalavimas, apsaugantis nuo elektros smūgio. Naudodami ilginimo laidą, įsitikinkite, kad jis taip pat yra įžemintas.

 *DĖMESIO! Veikiant prietaisui jo korpusas, dubuo ir metalinės detalės įkaista! Būkite atsargūs! Naudokitės virtuvės pirštinėmis. Kad nenusidegintumėte karštais garais, nesilenkite virš įrenginio atidarydami dangtį.*

- Išjunkite prietaisą iš elektros lizdo, kai baigiate naudoti, taip pat valydami arba pernešdami. Elektros laidą traukite sausomis rankomis, laikydami už šakutės, o ne už laido.
 - Netieskite elektros laido tarp durų arba arti šilumos šaltinių. Saugokite, kad elektros laidas nepersisuktų ir nepersilenktų, nesiliestų su aštriais daiktais, kampais ir baldų briaunomis.
-  *Atsiminkite: atsitiktinis elektros srovės kabelio pažeidimas gali būti garantijos sąlygas neatitinkan-*

čių gedimų ir elektros smūgio priežastimi. Pažeistą elektros kabelį būtina skubiai pakeisti techninės priežiūros centre.

- Nedėkite prietaiso ant minkšto paviršiaus, neuždenkite, kai jis veikia – dėl to jis gali perkaisti ir sugesti.
 - Draudžiama naudotis prietaisu lauko sąlygomis – jeigu į prietaiso korpusą patektų drėgmės arba pašalinių daiktų, tai gali jį stipriai sugadinti.
 - Prieš valydami prietaisą įsitikinkite, kad jis išjungtas iš elektros tinklo ir visiškai atvėso. Griežtai laikykitės prietaiso valymo instrukcijų.
-  **DRAUDŽIAMA pamerkti prietaiso korpusą į vandenį arba statyti po vandens čiurkšle!**
- Šis prietaisas nėra skirtas naudotis žmonėms (taip pat vai-

kams), turintiems fizinių, nervų ar psichikos sutrikimų bei turintiems nepakankamai patirties ir įgūdžių, išskyrus atvejus, kai tokie žmonės yra prižiūrimi arba juos naudotis prietaisu išmoko atsakingas už jų saugą žmogus. Būtina prižiūrėti vaikus, kad jie nežaistų su prietaisu ir jo dalimis bei gamykline pakuote. Vaikai neturi valyti bei tvarkyti prietaiso be suaugusiųjų priežiūros.

- Draudžiama savarankiškai taisyti prietaisą arba keisti jo konstrukciją. Visus techninės priežiūros ir taisymo darbus turi atlikti autorizuotas techninės priežiūros centras. Neprofesionaliai atliktas darbas gali būti prietaiso gedimo, traumų ir turto sugadinimo priežastimi.

Techninės charakteristikos

Modelis	RMC-M4515E
Galingumas.....	700 W
Įtampa.....	220-240 V, 50 Hz
Dubens talpa.....	4 l
Dubens danga.....	Neprislytanti, keraminė
Ekranas	Šviesos diodų, skaitmeninis
Garų išleidimo vožtuvas.....	Nuimamas

Programos

1. „FRY“ (KEPIMAS)
2. „PILAF“ (PLOVAS)
3. „OATMEAL/GRAIN“ (PIENIŠKA KOŠĖ/KRUOPOS)
4. „BAKE/PIZZA“ (KEPINIŲ/PIČA)
5. „STEW/DESSERT“ (TROŠKINIMAS/DESSERTAI)
6. „STEAM/SOUP/PASTA“ (GARINIMAS/SRIUBA/MAKARONAI)

Funkcijos

Atidėtas paleidimas	iki 24 valandų
Automatinis pašildymas	iki 24 valandų
Patiekalų šildymas	iki 24 valandų

Komplektacija

Daugiafunkcis puodas su dubeniu	1 vnt.
Talpa, skirta maistui gaminti garuose	1 vnt.
Plokščias šaukštas	1 vnt.
Dozatorius	1 vnt.
Samtis	1 vnt.
Knyga „100 receptas“	1 vnt.
Naudojimosi instrukcija	1 vnt.
Techninio aptarnavimo knygelė	1 vnt.
Elektros maitinimo kabelis	1 vnt.

 Gamintojas, tobulindamas savo produkciją, be išankstinio įspėjimo pasilieka teisę keisti jos dizainą, komplektaciją, o taip pat technines charakteristikas.

Daugiafunkcio puodo RMC-M4515E įranga

1. Prietaiso korpusas.
2. Dangtis.
3. Rankena nešti.
4. Nuimamas garų vožtuvas.
5. Valdymo pultas.
6. Talpa, kondensatui surinkti.
7. Talpa, skirta maistui gaminti garuose.
8. Samtis.
9. Plokščias šaukštas.
10. Dozatorius.
11. Dangtelio atleidimo mygtukas.
12. Maitinimo laidas.

Valdymo pultas.

1. „FRY“ (KEPIMO) programos pasirinkimo mygtukas.
2. „PILAF“ (PLOVO) programos pasirinkimo mygtukas.
3. „OATMEAL/GRAIN“ (PIENIŠKOS KOŠĖS/KRUOPŲ) programos pasirinkimo mygtukas.
4. „BAKE/PIZZA“ (KEPINIŲ/PIČOS) programos pasirinkimo mygtukas.
5. „STEW/DESSERT“ (TROŠKINIMO/DESSERTŲ) programos pasirinkimo mygtukas.
6. „STEAM/SOUP/PASTA“ (GARINIMO/SRIUBOS/MAKARONŲ) programos pasirinkimo mygtukas.

7. „TIMER“ (laiko atidėjimas) – atidėto paleidimo laiko režimo nustatymo įjungimas.
8. Mygtukas „COOK TIME“ – gaminimo laiko pasirinkimas.
9. „REHEAT/CANCEL“ (pašildyti/atšaukti) – pašildymo funkcijos įjungimas/išjungimas, maisto gaminimo programos nutraukimas, pasirinktų nuostatų atšaukimas.
10. Skaitmeninis ekranas.

I. PRIEŠ NAUDOJANT

Iš dėžės atsargiai ištraukite gaminį ir jo dalis. Pašalinkite visas pakavimo medžiagas ir reklaminius lipdukus.



Palikite savo vietoje ant gaminio korpuso esančius įspėjamuosius ir informacinius lipdukus bei lentelę su gaminio serijos numeriu! Ant gaminio nesant serijos numerio, automatiškai panaikinama teisė gauti garantinį aptarnavimą.

Prietaiso korpusą nuvalykite drėgna šluoste, praskalaukite dubenį, leiskite jiems nudžiūti. Vengiant pašalinių kvapų pirmo naudojimo metu, prietaisą pilnai išvalykite (žr. „Daugiafunkcio puodo priežiūra“).

II. PRIETAISO EKSPLOATACIJA

Prieš jungiant pirmą kartą

Pastatykite prietaisą ant tvirtu, lygaus ir horizontalaus paviršiaus, kad iš garų vožtuvo išeinantys karšti garai nepatektų ant tapetų, dekoratyvinių dangų, elektroninių prietaisų ir kitų daiktų ar medžiagų, kurias gali sugadinti padidinta drėgmė ir temperatūra.

Prieš gaminant maistą įsitikinkite, kad nebūtų pažeistos išorinės ir matomos vidinės daugiafunkcio puodo dalys. Tarp dubens ir kaitinimo elemento negali būti jokių pašalinių daiktų.

STOP *DĖMESIO! Esant kokių nors gedimų, prietaisą naudoti draudžiama.*

Gaminimo laiko nustatymas

Daugiafunkciame puode REDMOND RMC-M4515E pagal nutyelėjimą yra numatyta kiekvienai programai nustatyta gaminimo laiko keitimo galimybė. Galimas pasirinkimo laiko diapazonas ir jo keitimo intervalas priklauso nuo pasirinktos gaminimo programos.

Norint pakeisti gaminimo laiką:

1. Išsirinkite reikalingą gaminimo programą, paspaudę atitinkamą programos mygtuką: „FRY“, „PILAF“, „OATMEAL/GRAIN“, „BAKE/PIZZA“, „STEW/DESSERT“ arba „STEAM/SOUP/PASTA“. Ekране atsiras kiekvienai programai pagal nutyelėjimą nustatytas gaminimo laikas.
2. Spaudžiant „COOK TIME“ mygtuką, nustatykite reikalingą pasirinktos programos gaminimo laiką. Kiekvieno mygtuko paspaudimu reikšmė didės. Norint greitai pakeisti gaminimo laiko reikšmę, spauskite ir laikykite nuspaudę atitinkamą mygtuką. Pasiekus maksimalią reikšmę, laiko nustatymas tęsis nuo diapazono pradžios.
3. Norint atšaukti nuostatą, spauskite mygtuką „REHEAT/CANCEL“ ir iš naujo įveskite visą gaminimo programą.



SVARBU! Rankiniu būdu nustatant gaminimo laiką ir atsižvelgiant į gamyklinės lentelės nuostatas, turėkite omenyje iš anksto numatytą pasirinktos gaminimo programos galimą nuostatų diapazoną ir intervalą.

Funkcija „Paleidimo atidėjimas“

Atidėto paleidimo funkcija galima atidėti gaminimo programos vykdymą nuo 5 min. iki 24 val., 5 min. intervalu.

1. Spauskite mygtuką „TIMER“, įsijiebs mygtuko indikatorius, pradės mirksėti laiko indikatorius.
2. Paspaudę „COOK TIME“ mygtuką nustatykite laiką, kuriam pasibaigus turės būti įjungta gaminimo programa. Norint greitai pakeisti gaminimo laiko reikšmę, spauskite ir laikykite nuspaudę atitinkamą mygtuką. Pasiekus maksimalią reikšmę, laiko nustatymas tęsis nuo diapazono pradžios.
3. Norint atšaukti nuostatą, spauskite mygtuką „REHEAT/CANCEL“ ir iš naujo įveskite visą gaminimo programą.



SVARBU! Nerekomenduojama naudoti atidėto paleidimo funkcijos, jeigu recepte numatyti greitai gendantys produktai (kiaušiniai, šviežias pienas, mėsa, sūris ir t.t.).

Atidėto paleidimo funkcija galima patiekalų pašildymo funkcijoje. Programoje „FRY“ neprieinama atidėto paleidimo funkcija.

Galimų patiekalų temperatūros palaikymo funkcija (automatinis pašildymas)

Funkcija įsijungia automatiškai, pasibaigus gaminimo programos veikimo laikui, o gatavo patiekalo temperatūra gali 24 val. palaikyti 75–80°C ribose. Tuo metu ekране rodoma tiesioginė automatinio pašildymo funkcijos veikimo laiko atskaita. Jeigu reikia, automatinio pašildymo funkciją galima atjungti, paspaudus mygtuką „REHEAT/CANCEL“ (mygtuko indikatorius užges).

Patiekalų šildymo funkcija

Daugiafunkcij puodą REDMOND RMC-M4515E galima naudoti šaltiems patiekalams šildyti. Norint tai atlikti:

1. Sudėkite produktus į dubenį ir įstatykite jį į daugiafunkcij puodą. Įsitikinkite, kad dubuo glaudžiai liečiasi su kaitinimo elementu.
2. Uždenkite dangčiu (pasigirs spragtelėjimas), o prietaisą įjunkite į elektros tinklą.
3. Spauskite mygtuką „REHEAT/CANCEL“. Įsijiebs mygtuko indikatorius ir įsijungs pašildymo funkcija. Ekране bus rodoma tiesioginė funkcijos veikimo laiko atskaita. Patiekalas bus pašildytas iki 75–80°C. Ši temperatūra gali būti palaikoma iki 24 valandų.
4. Jeigu reikia, automatinio pašildymo funkciją galima atjungti, paspaudus mygtuką „REHEAT/CANCEL“ (mygtuko indikatorius užges).



SVARBU! Nepaisant to, kad daugiafunkcis puodas gali iki 24 val. palaikyti patiekalų karštą, nerekomenduojama palikti maisto karšto ilgiau, nei dvi–tris valandas, nes kartais dėl to gali pakisti jo skonis.

Bendrujų veiksmų eiga, naudojant automatines programas

1. Paruoškite (pasverkite, pamatuokite) reikiama, recepte nurodytą produktų kiekį ir sudėkite į dubenį. Sekite, kad visi produktai, įskaitant skysčius, būtų žemiau maksimalios, vidinėje dubens pusėje esančios, žymos.
2. Įstatykite jį į prietaiso korpusą, šiek tiek pasukite ir įsitikinkite, kad jis glaudžiai liečiasi su kaitinimo elementu. Dangtis užsidaro pasigirdus spragtelėjimui. Įjunkite prietaisą į elektros tinklą.
3. Paspaudę atitinkamą mygtuką, išsirinkite reikalingą gaminimo programą.
4. Paspaudę mygtuką „COOK TIME“ nustatykite recepte nurodytą gaminimo laiką.
5. Esant poreikiui, nustatykite atidėto paleidimo laiką. Atidėto paleidimo funkcija neprieinama, pasirinkus „FRY“ programą.



DĖMESIO! Jeigu nuostatų įvedimas nutrūko ilgiau nei 5 sek., programa įsijungs automatiškai su įvestomis nuostatomis. Norint atšaukti programos vykdymą, spauskite mygtuką „REHEAT/CANCEL“ ir įveskite viską iš naujo.

6. Praėjus 5 sek. po duomenų įvedimo, automatiškai bus vykdoma gaminimo programa. Ekране bus rodomas iki veikimo pabaigos likęs laikas.



Programoje „STEAM/SOUP/PASTA“ atgalinė gaminimo laiko atskaita pradedė dubenyje užvirus vandeniui.

7. Pasibaigus gaminimo programai, pasigirs garsinis signalas ir užges pasirinktos programos indikatorius. Automatiškai įsijungs automatinio pašildymo funkcija ir įsijiebs mygtuko „REHEAT/CANCEL“ indikatorius. Ekране bus rodoma tiesioginė funkcijos veikimo laiko atskaita.
8. Norint nutraukti gaminimo procesą, atšaukti įvestą programą arba atjungti automatinį pašildymą, spauskite mygtuką „REHEAT/CANCEL“.



Kokybiškam rezultatui gauti, siūlome pasikaityti prie daugiafunkcio puodo REDMOND RMC-M4515E pridėdamą receptų knygą.

Programa „FRY“

Rekomenduojama daržovėms, mėsai, paukštienai, jūros gėrybėms kepti. Taip pat galimas rankinis gaminimo laiko nustatymas kas 1 minutę, nuo 5 min. iki 1 val. 30 min. diapazone, 1 min. intervalu. Atidėto paleidimo funkcija šioje programoje nėra galima.

Tam, kad produktai neprisiviltų, sekite receptų knygos nuorodas ir reguliariai maišykite dubens turinį. Galima kepti produktus, kai gaminio dangtis yra atidarytas.

Programa „PILAF“

Programa rekomenduojama įvairių rūšių plovui gaminti. Taip pat galimas rankinis gaminimo laiko nustatymas kas 5 minutes, nuo 10 min. iki 2 val., 5 min. intervalu.

Programa „OATMEAL/GRAIN“

Įvairių košių virimas piene ir vandenyje; garnyrų gaminimas. Taip pat galimas rankinis gaminimo laiko nustatymas kas 5 min., nuo 5 min. iki 4 val.

Programa „OATMEAL/GRAIN“ skirta košėms su neriebuiu pasterizuotu pienu virti. Vengiant pieno užvirimo ir siekiant norimo rezultato, prieš gaminant rekomenduojama atlikti šiuos veiksmus:

- kruopščiai nuplauti nesmulkintą kruopas (ryžius, grikius, miežius ir pan.), kol vanduo taps skaidrus;
- prieš verdant, sutepti daugiafunkcio puodo dubenį aliejumi;
- griežtai laikytis receptų knygoje nurodyto produkto kiekių. Griežtai draudžiama padidinti arba sumažinti produktų kiekių;
- naudojant nenugriebtą pieną, skiesti jį geriamuoju vandeniu santykiu 1:1.



Pieno ir kuopų sąvaybės, priklausomai nuo jų kilmės ir gamintojo, gali skirtis, todėl atitinkamai gali skirtis ir gaunamas rezultatas.

Programa „BAKE/PIZZA“

Programa skirta apkepi, pyragams, biskvitui, picai ir duonai kepti. Taip pat galimas rankinis gaminimo laiko nustatymas kas 5 min., nuo 10 min. iki 8 val. Ar biskvitas jau iškepęs, galima patikrinti įbedus jį į medinį pagaliuką (pvz., dantų krapštuką). Ištraukus pagaliuką, ant jo neturi likti prilipusios tešlos likučių, nes būtent tuomet biskvitas yra gatavas.

Keptant duoną, rekomenduojama atjungti automatinio patiekalų pašildymo funkciją visuose gaminimo etapuose.

Programa „STEW/DESSERT“

Programa rekomenduojama mėsai, žuvis, daržovėms troškinti, garnyrams, desertams, vaisių tyrėms ir uogienėms virinti. Taip pat galimas rankinis gaminimo laiko nustatymas kas 5 min., nuo 10 min. iki 12 val.

Programa „STEAM/SOUP/PASTA“

Rekomenduojama daržovėms, žuvims, mėšai, dietiniams ir vegetariškiems patiekalams, o taip pat patiekalams vaikams gaminti garuose. Tinka sriuboms, makaronams, pusfabrikačiams virti. Taip pat galimas rankinis gaminimo laiko nustatymas kas 5 min., nuo 5 min. iki 8 val. Garinant daržoves ir kitus produktus:

1. Įpilkite į dubenį 500–600 ml vandens. Įstatykite dubenį į talpą, kad galėtumėte gaminti garuose.
2. Patuoškite recepte nurodytą produktų kiekį, tolygiai paskirstykite talpoje, skirtoje gaminti garuose.
3. Sekite skyriaus „Bendrijų veiksmų eiga, naudojant automatines programas“ 2–8 p. nurodymus ([5] psl.).

i Gaminimo programos atgalinė laiko atskaita prasideda užvirus vandeniu ir pasiekus pakankamą garų tankį dubenyje. Nenaudojant automatinių šios programos laiko nuostatų, pasinaudokite rekomenduojamo įvairių produktų gaminimo laiko garuose lentele.

III. PAPILDOMOS GALIMYBĖS

- Fondiu
- Varškės virimas
- Sūrio virimas
- Duonos kepimas
- Indų ir asmens higienos priemonių sterilizavimas
- Pasterizacija

IV. PAPILDOMI PRIEDAI

Papildomos daugiafunkcio puodo priedus galima įsigyti atskirai. Iškilus klausimų dėl prekių asortimento, jų įsigijimo ir suderinamumo su jūsų turimu modeliu, kreipkitės į jūsų šalyje esantį oficialų prietaiso pardavėją.

RAM-CL1 – žnyplės dubeniui

Žnyplės skirtos patogiai dubeniui iš daugiafunkcio puodo iškelti. Galima naudoti ir kitų gamintųjų daugiafunkčių puodų žnyplės.

V. PRIETAISO VALYMAS IR PRIEŽIŪRA

Prieš valant prietaisą įsitikinkite, kad jis atjungtas nuo elektros tinklo ir yra visiškai atvėsęs. Valant naudokite minkštą audinį ir neabrazyvines indų plovimo priemones. Rekomenduojame prietaisą valyti iš karto po jo naudojimo. Prieš naudojant pirmą kartą arba norint pašalinti kvapus po maisto gaminimo, rekomenduojame 15 minučių pavirinti pusę citrinos „STEAM/SOUP/PASTA“ programa.

STOP *Valant draudžiama naudoti abrazyvines priemones, kempines su abrazyvine danga ir agresyviais cheminius valiklius arba kitas priemones, nerekomenduojamas naudoti daiktams, kontaktuojantiems su maistu. Draudžiama merkti prietaisą į vandenį arba plauti jį vandens srove.*

Korpusas valomas pagal poreikį.

Vidinį aliumininį dangtį reikia plauti po kiekvieno naudojimo.

Dubenį rekomenduojama valyti po kiekvieno naudojimo. Galima plauti ir indaplovėje. Išplovus dubenį, išorinį jo paviršių nušluostykite.

Garų vožtuvas yra viršutinėje prietaiso dangčio dalyje. Jį valykite po kiekvieno maisto gaminimo:

1. nenaudojant jėgos, nuimkite garų vožtuvą, jo dangtį nestipriai sukant prieš laikrodžio rodyklę ir kilstelėjus už atsišimo. Jeigu vožtuvas lengvai neišsiima, galima jį nestipriai spustelėti iš vidinio dangčio pusės.
2. Pasukę prieš laikrodžio rodyklę atjunkite vidinę vožtuvo dalį, pilnai išrinkite ir kruopščiai nuplaukite vandens srove. Jeigu reikia, naudokite indų plovimo priemonę.
3. Išdžiovinkite vožtuvą, surinkite atbuline seka ir įstatykite į vietą.

Talpa kondensatui surinkti, esančią ant prietaiso korpuso, būtina valyti po kiekvieno puodo naudojimo.

1. Atsargiai spustelėkite apatinę talpos dalį, kad ji atsಿದarytų, tuomet, patraukę į viršų, išimkite ją.
2. Išpilkite kondensatą ir išplaukite talpą.
3. Įstatykite talpą į vietą.

Kartais kondensatas gali kauptis specialioje talpoje, esančioje prietaise, aplink dubenį. Kondensatą nuvalykite virtininiu rankšluosčiu arba popierine servetėle.

VI. MAISTO GAMINIMO PATARIMAI

Gaminimo problemos ir jų šalinimo būdai

Žemiau pateiktoje lentelėje surinkti tipinės gaminimo multifunkciniam puode klaidos, aprašyti jų galimos priežastys ir šalinimo būdai.

PATIEKALAS NEPAGAMINTAS IKI GALO

Galimos priežastys		Problemoms šalinimo būdai
Pamiršote uždaryti prietaiso dangčio arba uždarėte nesandarią, ir gaminimo temperatūra buvo per žema.		Gaminimo metu nerekomenduojama dažnai atidarinėti dangčio. Uždarykite dangtį kol pasijurs spragtelėjimas. Įsitikinkite, ar tarp dangčio ir puodo korpuso nėra pašalinųjų daiktų ir sandarinimo guma vidiniame dangtyje nepažeista.
Nesilaikyta gaminimo temperatūros. Dubenis patikimai nesilietė su kaitinimo elementu.		Įstatydami dubenį į puodą, žiūrėkite kad jis būtų įstatytas į korpusą lygiai, sandariai prisglustų prie kaitinimo elemento. Patikrinkite, ar tarp dubens ir kaitinimo elemento nėra pašalinųjų daiktų. Pasirūpinkite, kad kaitinimo diskas būtų švarus.
Netinkamai parinkti patiekalo ingredientai. Parinkote netinkamą gaminimo programą, arba parinkti ingredientai netinka gaminti parinktu būdu.		Rekomenduojama naudoti patikimus (tinkamus būtent Šiam prietaisui) receptus. Įdėmiai įsiskaitykite į receptą, gamindami konkretų patiekalą atlikite visus nurodomus veiksmus.
Ingredientai sugpjaustyti labai dideliais gabalais, sudėti ne laikantis proporcijų. Netinkamai parinkta gaminimo trukmė.		Ingrediantai, įpjaustimo būdas, proporcijos, programos parinkimas ir gaminimo laikas turi atitikti konkretų receptą.
Išrinktas receptas netinka gaminimui multifunkciniame puode.		Išrinkti receptas netinka gaminimui multifunkciniame puode.
Gaminant garuose: per mažai skysčio dubenyje.		Iš karto įpilkite tiek vandens, kiek rekomenduojama recepte. Gaminimo metu patikrinkite vandens lygį.
Kepiant:	Įpilėte į dubenį per daug augalinių aliejų.	Kepiant reikia kad aliejus uždegtų dubens dugną plonu sluoksniu. Kepiant riebiauose vadovaukitės gaminimo rekomendacijomis, esančiomis receptų knygelėje.
	Per daug drėgmės dubenyje.	Neuždenkite dangčio kepiant, jei tai nenurodyta recepte. Sušaldytus produktus kepiant atšaldykite ir suipsykite vandeni.
Verdant: sultinis verdant iš produktų su papildomu rugštingumu išbėga.		Kai kurie produktai turi būti papildomai paruošti prieš verdant: perplauti, truputį apkepti ir t.t. Vadovaukitės parinkto recepto patarimais.
Kepiant (tešla neiškepė):	Kildinant tešlą prilipo prie vidinio dangčio ir perdengė garų vožtuvą.	Sumažinkite tešlos, įdedamos į dubenį, tūrį.
	Įdėjote į dubenį per daug tešlos.	Išimkite kepinį iš dubens, apverskite ir vėl įdėkite į dubenį, po to gaminkite iki paruoštumo. Toliau mažinkite tešlos, įdedamos į dubenį, tūrį.

PRODUKTAS PERVIRĖ

Neteisingai parinkta gaminimo trukmė arba produktų tipas. Ingredientų gabalukai yra mažesni, negu rekomenduojama.	Rekomenduojama naudoti patikimus (tinkamus būtent Šiam prietaisui) receptus. Įdėmiai įsiskaitykite į receptą, gamindami konkretų patiekalą atlikite visus nurodomus veiksmus. Ingrediantai, įpjaustimo būdas, proporcijos, programos parinkimas ir gaminimo laikas turi atitikti konkretų receptą.
Pagamintas patiekalas po virimo pernelyg ilgai buvo automatinio šildymo režime.	Pernelyg ilgai naudoti automatinio šildymo funkciją nerekomenduojama. Jeigu jūsų modelyje numatyta šios funkcijos išjungimo galimybė, panaudokite ją.

VIRIMO METU PRODUKTAI IŠBĖGA

Verdant pienišką košę, išbėga pienas.	Pieno kokybė ir savybės gali priklaustyti nuo jo gaminimo sąlygų ir vietos. Kad išvengtumėte šios problemos, rekomenduojame naudoti pasteurizuotą, ne daugiau negu 2,5% riebumo pieną. Esant reikalui į pieną galima įpilti šiek tiek geriamo vandens.
Sudedamosios dalys prieš virimą nebuvo paruoštos arba paruoštos netinkamai (blogai nuplautos ir pan.). Nesilaikoma sudedamųjų dalių proporcijų. Netinkamai parinkta produktų rūšis.	Rekomenduojama naudoti patikimus (tinkamus būtent Šiam prietaisui) receptus. Įdėmiai įsiskaitykite į receptą, gamindami konkretų patiekalą atlikite visus nurodomus veiksmus. Ingrediantai, įpjaustimo būdas, proporcijos, programos parinkimas ir gaminimo laikas turi atitikti konkretų receptą. Kruopas, mėsos produktus, žuvis ir jūros gėrybes visada kruopščiai praplaukite.

PRODUKTAS PRIDEGĖ

Dubenyje buvo maisto likučių po paskutinio gaminimo arba nepridegė danga buvo pažeista.	Prieš gamindami pasirūpinkite, kad indas būtų švariai išplautas ir įsitikinkite, ar nepažeista nepridegė danga.
Bendras sudedamųjų produktų tūris mažesnis nei rekomenduojama.	Rekomenduojama naudoti patikimus (tinkamus būtent Šiam prietaisui) receptus.

Nustatė pernetę didelį gaminimo laiką.	Sumažinkite gaminimo laiką arba laikykites recepto nurodymais, tinkamiems būtent šiam modeliui.
Kepiant: nepiripitė į dubenį aliejaus; Sudedamosios dalys nebuvo maišomos	Paprastai kepiant reikia į dubenį įpilti truputį aliejaus – kad uždegtu dubens dugną plonu sluoksniu. Kad produktas dubenyje būtų apkeptas tolygiai, rekomenduojama maišyti sudedamąsias dalis, arba pervartyti.
Troškinant: dubenyje nepakanka drėgmės.	Reikia įpilti daugiau skysčio. Troškimo metu nerekomenduojama atidarinėti dangčio.
Verdant: Per mažai skysčio (nesilaikyta proporcijų).	Rekomenduojama laikytis recepte nurodomo skysčio ir pagrindinio produkto santykio.
Kepiant: prieš gaminant neįteptė vidinį dubens paviršių aliejumi.	Prieš įdedant tešlą patepkite dugną ir šonus aliejumi arba sviestu (nepilkite aliejų į dubenį!).

GAMINIMO METU PRODUKTŲ GABALIUKAI PRARADO FORMA

Per dažnai maišydavote produktus dubenyje.	Paprastai kepiant maišykite patiekalą ne dažniau nei kas 5–7 minutes.
Nustatytas per didelis gaminimo laikas.	Sumažinkite gaminimo laiką arba laikykites recepto nurodymais, tinkamiems būtent šiam modeliui.

KEPINYS DRĖGNAS

Buvo naudojami netinkamos sudedamosios dalys, kurie davė drėgnumą (sultingai daržovės arba vaisiai, užšaldyta uogos, grietinė ir t.t.).	Vadovaukitės receptų krygijoje pateikiamomis gaminimo rekomendacijomis. Stenkitės nenaudoti sultingus ingredientus, arba naudokite juos minimaliai.
Iškepęs kepynas per ilgai buvo uždarytame multifunkciami puode.	Kepinius iš puodo pageldaujama išimti iš karto jiem iškepus. Jei reikia galite trumpam palikti kepinius puode, įjungus automatinį pašildymą.

KEPINYS NEIŠKILIO

Blogai suplakti kiaušiniai su cukrumi.	
Tešla su kepinio milteliais per ilgai pastovėjo.	Rekomenduojama naudoti patikimus (tinkamus būtent šiam prietaisui) receptus. Įdėmiai įsiskaičiuokite į receptą, gamindami konkretų patiekalą atlikite visus nurodomus veiksmus.
Tešla blogai išmaišyta arba nebuvo išsijoti miltai.	Ingredientai, pjaustimo būdas, proporcijos, programos parinkimas ir gaminimo laikas turi atitikti konkretų receptą.
Netinkamai sudėti produktai.	
Pasirinktas netinkamas receptas.	

i Keletas multifunkcinis puodas REDMOND modeliai Programose „STEAM“ ir „SOUP“ jeigu nepakankama skysčio dubenyje įsijungia apsaugos sistema nuo prietaiso perkaitimo. Tuomet gaminimo Programa sustoja ir prietaisas pereina į automatinio šildymo režimą.

Rekomendacinis įvairių produktų gaminimo garuose laikas

Nr.	Produktas	Svoris, g (kiekis)	Vandens kiekis, ml	Gaminimo laikas, min.
1.	Kiaulienos/jautienos filė (1,5 x 1,5 cm kubeliai)	500	500	30/55
2.	Avienos filė (1,5 x 1,5 cm kubeliai)	500	500	45
3.	Vištienos filė (1,5 x 1,5 cm kubeliai)	500	500	25
4.	Frikadėlės/kottletai	480 (8 vnt.)/360 (3 vnt.)	500	25/30
5.	Žuvis (filė)	500	500	20
6.	Krevetės (lukštentos, virtos ir užšaldytos)	500	500	5
7.	Manti/chinkaliai	4 vnt.	500	30
8.	Bulvės (1,5 x 1,5 cm kubeliai)	500	500	20
9.	Morkos (1,5 x 1,5 cm kubeliai)	500	500	30
10.	Burokai (1,5 x 1,5 cm kubeliai)	500	500	40
11.	Daržovės (užšaldytos)	500	500	8
12.	Garuose virtas kiaušinis	3 vnt.	500	12

i Turėkite omenyje, jog tai yra bendro pobūdžio rekomendacijos. Realus laikas gali skirtis nuo rekomenduojamo, priklausomai nuo konkretaus produkto kokybės, o taip pat nuo jūsų valgymo įpročių.

Gaminimo programų suvestinė (gamykliniai nustatymai)

Programa	Naudojimosi rekomendacijos	Pagal nurodytą gaminimo laiką	Gaminimo laiko / nustatymo etapo diapazonas	Atliktas paleidimas	Automatinis pašildymo funkcija
„FRY“	Mėsos, žuvų, daržovių kepinas; garnyrų gaminimas.	15 min.	5 min. – 1 val. 30 min./1 min.	---	+
„PILAF“	Plovo virimas.	1 val.	10 min. – 2 val./5 min.	+	+
„OATMEAL /GRAIN“	Įvairių košių virimas piene ir vandenyje; garnyrų gaminimas.	25 min.	5 min. – 4 val./5 min.	+	+
„BAKE/PIZZA“	Biskvito, apkepo, pyragų, picos kepinimas.	1 val.	10 min. – 8 val./5 min.	+	+
„STEAM /DESSERT“	Mėsos, žuvų, daržovių troškimas; įvairių patiekalų, vaisių tyrių, desertų, uogienių virimas.	1 val.	10 min. – 12 val./5 min.	+	+
„STEAM/SOUP/PASTA“	Mėsos, žuvų ir daržovių patiekalų gaminimas garuose; sultinio, sriubos, makaronų, dešrelių, šaldytų pusfabrikų virimas.	40 min.	5 min. – 8 val./5 min.	+	+

LTU

VII. PRIEŠ KREIPIANTIS Į KLIENTŲ APTARNAVIMO CENTRĄ

Ekране rodomas pranešimas apie klaidą	Galimi gedimai	Klaidos šalinimas
E1, E3	Sistemos klaida (galimas elektroninės plokštės arba šilumos jutiklių gedimas) arba nesandariai uždarytas dangtis.	Sandarijai uždarykite dangtį. Jeigu problemos pašalinti nepavyksta, kreipkitės į įgaliotą klientų aptarnavimo centrą.
E2, E4	Sistemos klaida (galimai sugedo temperatūros jutiklis) arba suveikė automatine apsauga nuo perkaitimo.	Nejunkite prietaiso, jeigu dubuo yra tuščias! Atjunkite prietaisą nuo elektros maitinimo tinklo, leiskite 10–15 min. atvėsti, tuomet įjunkite į dubenį vandens (sultinio) ir gaminkite toliau. Jeigu problemos pašalinti nepavyksta, kreipkitės į įgaliotą klientų aptarnavimo centrą.

VIII. GARANTINIAI ĮSIPAREIGOJIMAI

Šiam prietaisui suteikiama 2 metai garantija nuo jo įsigijimo dienos. Garantijos galiojimo laikotarpiu gamintojas įsipareigoja pašalinti bet kuriuos gamybos defektus sutaisydamas prietaisą, pakeisdamas jo dalis arba visą gaminį, jeigu defektai atsirado dėl nepakankamos medžiagų ar surinkimo kokybės. Garantija galioja tik tuo atveju, jeigu pardavimo data patvirtinta parduotuovės antspaudu ir pardavėjo parašu originaliame garantiniame talone. Ši garantija pripažįstama tik tuo atveju, jeigu gaminys buvo naudojamas laikantis eksploatavimo instrukcijos, nebuvo remonto tuojamas, išardytas ir nebuvo pažeistas dėl netinkamo naudojimo, taip pat jeigu išsaugotas visas gaminio kompleksas. Ši garantija netaikoma, jei gaminys ir jo priedai (filtrai, lemputės, nesyančias dangos, sandarinimo žiedai ir kt.) natūraliai estetiškai susidėję.

Gaminio eksploatavimo laikas ir garantinių įsipareigojimų terminas skaičiuojamas nuo pardavimo datos arba nuo pagaminimo datos (tuo atveju, kai pardavimo datos negalima nustatyti).

Prietaiso pagaminimo datą galima rasti serijos numeryje, kuris nurodytas identifikavimo lipdukė ant gaminio korpuso. Serijos numeris yra iš 13 ženklų. 6-asis ir 7-asis ženklas reiškia mėnesį, 8-asis – prietaiso pagaminimo metus.

Gamintojo nustatytas prietaiso eksploatavimo terminas yra 5 metai nuo jo įsigijimo datos. Šiam terminui galioja sąlyga, kad gaminys eksploatuojamas vadovaujantis šia instrukcija ir techniniais standartais.

i Pakuotė, naudojimo vadovą, taip pat patį prietaisą reikia perdribti vadovaujantis atliekų perdribimo vietos programa. Rūpinkitės aplinka: neišmeskite tokių gaminių kartu su įprastomis buitinėmis atliekomis.



Pirms sākt lietot šo izstrādājumu, uzmanīgi izlasiet tā lietošanas instrukciju un saglabāiet to kā rokasgrāmatu. Pareiza ierīces lietošana ievērojami paildzinās tās kalpošanas termiņu.

DROŠĪBAS PASĀKUMI

 *Ražotājs nav atbildīgs par bojājumiem, kas radušies drošības tehnikas un izstrādājuma lietošanas noteikumu prasību neievērošanas dēļ.*

- Šis elektriskais aparāts ir daudzfunkcionāla ierīce ēdienu gatavošanai sadzīves apstākļos un var tikt izmantota dzīvokļos, privātmājās, viesnīcu numuros, veikalu, biroju sadzīves vai citās tamlīdzīgās telpās nerūpnieciskas ekspluatācijas apstākļos. Rūpnieciska vai jebkura cita nelietderīga ierīces lietošana tiks uzskatīta par izstrādājuma atbilstošas lietošanas noteikumu pārkāpumu. Tādos gadījumos ražotājs nenes atbildību par iespējamām sekām.
- Pirms ierīces pieslēgšanas pie elektrotīkla pārbauziet, vai spriegums tajā sakrīt ar ierīces barošanas nominālo spriegumu (skat. ierīces tehnisko raksturojumu vai ražotāja informāciju uz ierīces korpusa).
- Izmantojiet pagarinātāju, kas ir paredzēts ierīces izmantojamajai jaudai – parametru neatbilstība var

izraisīt īssavienojumu vai pat kabeļa aizdegšanos.

- Ierīci pieslēdziet tikai pie rozetēm, kas aprīkotas ar zemējumu – tā ir obligāta prasība aizsardzībai pret elektriskās strāvas triecienu. Izmantojot pagarinātāju, pārliecinieties, ka arī tas ir aprīkots ar zemējumu.
-  *Uzmanību! Ierīces darbības laikā tās korpuss, kauss un metāliskās detaļas sasilst! Esiet uzmanīgi! Lietojiet virtuves cimdsus. Lai neapdedzinātos ar karstajiem tvaikiem, neliecinieties pāri ierīcei, kad verat vaļā vāku.*
- Pēc lietošanas, kā arī tās tīrīšanas vai pārvietošanas laikā izslēdziet ierīci no rozetes. Elektrisko vadu izņemiet no rozetes ar sausām rokām, turot to aiz dakšiņas, nevis aiz vada.
 - Nenovietojiet elektropadeves vadu durvju ailēs vai siltuma avotu tuvumā. Uzmaniet to, lai elektrības vads nesagriežas un nepārlokas, nav saskarē ar asiem priekšmetiem, mēbeļu stūriem un šķautnēm.
-  *legaumējiet: nejaušs elektropadeves kabeļa bojājums vai izraisīt traucējumus, kas neatbilst garantijas nosacījumiem, kā arī var izraisīt elektriskās strāvas triecienu. Bojāts elektrokabelis ir nekavējoties jānomaina servisa centrā.*

- Darbības laikā nelieciet ierīci uz mīkstas virsmas, neapklājiet to – tas var izraisīt pārkaršanu un ierīces sabojāšanu.
- Ir aizliegts lietot ierīci ārpus telpām – mitruma vai svešķermeņu iekļūšana ierīces korpusā var izraisīt nopietnus bojājumus.
- Pirms ierīces tīrīšanas pārliecinieties, ka tā ir atslēgta no elektrotīkla un ir pilnībā atdzisusi. Stingri ievērojiet ierīces tīrīšanas un apkopšanas instrukciju.



AIZLIEGTS iegremdēt ierīces korpusu ūdenī vai novietot to zem ūdens strūkļas!

- Šī ierīce nav paredzēta, lai to lietotu cilvēki (ieskaitot bērnus), kuriem ir fiziskas, nervu sistēmas vai psihiskas novirzes, vai arī bez attiecīgas pieredzes un iemaņām, izņemot gadījumus, kad šādi cil-

vēki tiek uzraudzīti vai par viņu drošību atbildīgas personas veic instruktažu par šīs ierīces lietošanu. Nepieciešams uzraudzīt bērnus, lai nepieļautu, ka viņi rotaļājas ar ierīci, tās komplektējošajām sastāvdaļām, kā arī ar ierīces rūpniecisko iesaiņojumu. Ierīces tīrīšanu un apkalošanu nedrīkst veikt bērni bez pieaugušu cilvēku uzraudzības.

- Ir aizliegts patstāvīgi veikt ierīces remontu vai veikt izmaiņas ierīces konstrukcijā. Visi ierīces apkalošanas un remontu darbi ir jāizpilda autorizētajam servisa centram. Neprofesionāla darbu veikšana var izraisīt ierīces salūšanu, traumas un īpašuma bojājumus.

Tehniskie parametri

Modelis	RMC-M4515E
Jauda	700 W
Spriegums	220–240 V, 50 Hz
Trauka tilpums	4 l
Trauka pārklājums	pretpiedeguma keramiskais
Displejs	LED, digitālais
Tvaika izplūdes vārsts	noņemams

Programmas

1. FRY (CEPŠANA)
2. PILAF (PLOVS)
3. OATMEAL/GRAIN (PIENA PUTRA/PUTRAIMI)
4. BAKE/PIZZA (MĪKLAS IZSTRĀDĀJUMI/PICA)
5. STEW/DESSERT (SAUTĒŠANA/DESERTI)
6. STEAM/SOUP/PASTA (TVAICĒŠANA/ZUPA/MAKARONI)

Funkcijas

Atliktais startš	līdz 24 stundām
Automātiskā sildīšana	līdz 24 stundām
Ēdienu uzsildīšana	līdz 24 stundām

Komplektācija

Multikatls ar ievietotu trauku	1 gab.
Konteiners tvaicēšanai	1 gab.
Lēzena karote	1 gab.
Mērglāze	1 gab.
Kauss	1 gab.
Grāmata "100 recepte"	1 gab.
Lietošanas instrukcija	1 gab.
Servisa grāmata	1 gab.
Strāvas vads	1 gab.



Ražotājam ir tiesības mainīt dizainu, komplektāciju, kā arī izstrādājuma tehnisko specifikāciju sava produkta pilnveidošanas laikā, bez iepriekšēja brīdinājuma par šīm izmaiņām.

Multikatla RMC-M4515E uzbūve

1. Ierīces korpus
2. Vāks
3. Rokturis pārvietošanai
4. Noņemams tvaika vārsts
5. Vadības panelis
6. Konteiners kondensāta savākšanai
7. Konteiners tvaicēšanai
8. Kauss
9. Lēzena karote
10. Mērglāze
11. Vāciņa atbrīvošanas pogu
12. Strāvas vads

Панель управления

1. Programmas «FRY» („CEPŠANA”) izvēles poga.
2. Programmas «PILAF» („PLOVS”) izvēles poga.
3. Programmas «OATMEAL/GRAIN» („PIENA PUTRA/PUTRAIMI”) izvēles poga.
4. Programmas «BAKE/PIZZA» („MĪKLAS IZSTRĀDĀJUMI/PICA”) izvēles poga.
5. Programmas «STEW/DESSERT» („SAUTĒŠANA/DESERTI”) izvēles poga.
6. Programmas «STEAM/SOUP/PASTA» („TVAICĒŠANA/ZUPA/MAKARONI”) izvēles poga.

7. Poga «TIMER» „Atliktais starts” - atlikta starta režīma laika iestatīšanas ieslēgšana.
8. Poga «COOK TIME» („Gatavošanas laiks”) – gatavošanas laika iestatīšana.
9. Poga «REHEAT/CANCEL» («Atcelt/Uzsildīšana») – ēdienu uzsildīšanas funkcijas ieslēgšana/izslēgšana, gatavošanas programmas darbības pārtraukšana, veikto iestatījumu atcelšana.
10. Digitālais displejs.

I. PIRMS LIETOŠANAS SĀKUMA

Uzmanīgi izņemiet ierīci un tās sastāvdaļas no kastēs. Noņemiet visus iepakojuma materiālus, reklāmas uzlīmes.

i *Obligāti saglabājiet brīdināošās uzlīmes, uzlīmes ar norādēm (ja tās ir) un plāksnīti ar izstrādājuma sērijas numuru uz ierīces korpusa! Ja uz ierīces nav sērijas numura, tas automātiski liedz tiesības uz garantijas apkalpošanu.*

Noslaukiet ierīces korpusu ar mitru drānu, izmazgājiet trauku, rūpīgi nožāvējiet. Lai izvairītos no smakas pirmajā ierīces lietošanas reizē, veiciet tās pilnu tīrīšanu (skat. „Ierīces kopšana”).

II. IERĪCES LIETOŠANA

Pirms pirmās ieslēgšanas

Novietojiet ierīci uz cietas, līdzsanas virsmas tā, lai karstais tvaiks no vārsta nenokļūtu uz tapetēm, dekoratīviem segumiem, elektroierīcēm un citiem priekšmetiem vai materiāliem, kuri var ciest no paaugstinātas temperatūras un mitruma.

Pirms gatavošanas pārliecinieties, ka ārējais un iekšējais redzamās multikatla daļas nav bojātas, iešyētas vai tām nav citu defektu. Starp trauku un sildelementu nedrīkst atrasties svešķermeņi.

i *UZMANĪBU!* Aizliegts izmantot ierīci jebkādu bojājumu gadījumā.

Gatavošanas laika iestatīšana

Multikatlā REDMOND RMC-M4515E ir paredzēta iespēja mainīt gatavošanas laiku, kurš ir automātiski iestatīts katrai programmai. Izmaiņas solis un iespējams iestatīt laika diapazonu ir atkarīgs no izvēlētas pagatavošanas programmas.

Lai mainītu gatavošanas laiku:

1. Izvēlieties vajadzīgo gatavošanas programmu, nospiežot programmai atbilstošu pogu: «FRY», «PILAF», «OAT MEAL/GRAIN», «BAKE/PIZZA», «STEAM/DESSERT» vai «STEAM/SOUP/PASTA». Uz displeja parādīsies katrai programmai atbilstošais ierīcē iestatītais gatavošanas laiks.
2. Nospiežot pogu „COOK TIME”, iestatiet izvēlētajai programmai nepieciešamo darbības laiku. Katru reizi nospiežot pogu, gatavošanas laiks palielināsies. Lai pārtrānātu iestatīšanu, nospiežiet un paturiet pogu nospiegtu. Kad tiks sasniegta laika maksimālās vienības, laika iestatīšana sāksies no diapazona sākuma.
3. Lai atceltu veiktos iestatījumus, nospiežiet pogu „REHEAT/CANCEL”, pēc tam iestatiet visu gatavošanas programmu atkārtoti.

i *Svarīgi! Manuāli uzstādot gatavošanas laiku, ņemiet vērā iespējamo iestatījumu diapazonu un uzstādīšanas soli, kas jau iepriekš paredzēti izvēlētajās pagatavošanas programmās saskaņā ar tabulu „Gatavošanas programmu kopējā tabula”.*

Funkcija „Atliktais starts”

Atlikta starta funkcija ļauj atlikt gatavošanas programmas darbības sākumu no 5 minūtēm līdz 24 stundām ar iestatījuma soli – 5 minūtes.

1. Nospiežiet pogu „TIMER”. Iedegies pogas indikators, laika indikators sāks mirgot.
2. Nospiežot pogu „COOK TIME” iestatiet laiku, pēc kura ir jāieslēdzas gatavošanas programmai. Lai pārtrānātu laika vienību maiņišanas, nospiežiet un turiet nospiegtu pogu. Kad tiks sasniegta laika maksimālās vienības, laika iestatīšana sāksies no diapazona sākuma.
3. Lai atceltu veiktos iestatījumus, nospiežiet pogu „REHEAT/CANCEL”, pēc tam iestatiet visu gatavošanas programmu atkārtoti.

i *SVARĪGI! Neiesakām izmantot atlikta starta funkciju, ja recepte satur produktus, kuri ātri bojājas (ols, sviests, piens, gaļa, siers u.c.).*

Atlikta starta funkcija ir pieejama ēdienu uzsildīšanas funkcijai. Atlikta starta funkcija nav pieejama programmai „FRY”.

Gatavo ēdienu temperatūras uzturēšanas funkcija (automātiskā sildīšana)

Ieslēdzas automātiski pēc gatavošanas programmas darbības beigām un var uzturēt gatavo ēdienu temperatūru 75–80°C robežās 24 stundas ilgi. Uz displeja parādās tiešā laika atskaitē automātiskās sildīšanas funkcijai. Ja ir nepieciešams, funkciju var atslēgt, nospiežot pogu „REHEAT/CANCEL” (pogas indikators nodzisis).

Ēdienu uzsildīšanas funkcija

Multikatlā REDMOND RMC-M4515E var izmantot aukstu ēdienu uzsildīšanu. Lai to izdarītu:

1. Pārliecinieties, ka trauks cieši pieguļ sildelementam.
2. Aiztaisiet vāku, līdz atskan klikšķis. Pievienojiet ierīci elektrotīklam.
3. Nospiežiet pogu „REHEAT/CANCEL”. Iedegies pogas indikators un ieslēgsies uzsildīšanas funkcija. Uz displeja parādās funkcijas darbības tiešā laika atskaitē. Ierīce uzsildīs ēdienu līdz 75–80°C. Dotā temperatūra tiks uzturēta 24 stundas ilgi.
4. Ja ir nepieciešams, uzsildīšanas funkciju var izslēgt, nospiežot pogu „REHEAT/CANCEL” (pogas indikators nodzisis).

i *SVARĪGI! Neskatoties uz to, ka multikatls spēj saglabāt ēdienu uzsildīta veidā līdz pat 24 stundām, neiesakām atstāt uzsildītu ēdienu vairāk kā uz 2-3 stundām, ja tas var mainīt ēdiena garšu.*

Kopējie automātisko programmu lietošanas noteikumi

1. Sagatavojiet ēdiena sastāvdaļas atbilstoši receptei, ielieciet tās traukā. Pārliecinieties, ka visas sastāvdaļas (ieskaitot šķidrumu) atrodas zem maksimālās atzīmes, kura atrodas trauka iekšpusē.
2. Ievietojiet trauku ierīces korpusā, nedaudz pagriežot to, pārliecinieties, ka tas cieši pieguļ sildelementam. Aizveriet vāku, līdz atskan klikšķis. Pievienojiet ierīci elektrotīklam.
3. Izvēlieties gatavošanas programmu, nospiežot atbilstošu pogu.
4. Nospiežot pogu „COOK TIME”, iestatiet gatavošanas laiku atbilstoši receptei.
5. Ja ir nepieciešams, iestatiet atlikta starta laiku. Atlikta starta funkcija nav pieejama programmai „FRY”.

i *UZMANĪBU! Ja jūs esat pārtraukuši iestatījumu uzstādīšanu ilgāk par 5 sekundēm, programma automātiski ieslēgsies ar ierīcē iestatītajiem parametriem. Ja ir nepieciešams, atceliet programmas darbību, nospiežot pogu „REHEAT/CANCEL” un veiciet iestatīšanu atkārtoti.*

6. 5 sekundes pēc uzstādījumu iestatīšanas, automātiski sāksies gatavošanas programmas darbība. Uz displeja atspoguļosies laiks, kurš palicis līdz programmas darbības beigām. Programmai «STEAM/SOUP/PASTA» laika atpakaļskaitīšana sāksies pēc ūdens uzkaršanas traukā.

7. Pēc gatavošanas programmas beigām atskanēs skaņas signāls un nodzisis izvēlētais programmas indikators. Automātiski ieslēgsies automātiskās sildīšanas funkcija un iedegies pogas „REHEAT/CANCEL” indikators. Uz displeja atspoguļosies režīma darbības laika tiešā atskaitē.
8. Lai pārtraukt gatavošanas procesu, atcelti iestatīto programmu vai atslēgtu automātiskās sildīšanas funkciju nospiežiet pogu „REHEAT/CANCEL”.

i *Lai iegūtu kvalitatīvu rezultātu, iesakām izmantot receptes, kuras ir pievienotas multikatlam REDMOND RMC-M4515E.*

Programma „FRY”

Paredzēta gaļas, dārzeņu, putnu gaļas un jūras produktu cepšanai. Ir iespējams manuāli iestatīt gatavošanas laiku diapazonā no 5 minūtēm līdz 1 stundai 30 minūtēm ar iestatīšanas soli – 1 minūti. Atlikta starta funkcija šai programmai nav pieejama.

Lai izvairītos no sastāvdaļu padeģšanas, iesakām sekot receptu grāmatas norādījumiem un periodiski apmaisīt trauka saturu. Ir pieļaujama gatavošana ar atvērtu katla vāku.

Programma „PILAF”

Programma paredzēta dažādu veidu plova gatavošanai. Ir iespējams manuāli iestatīt gatavošanas laiku diapazonā no 10 minūtēm līdz 2 stundām ar iestatīšanas soli – 5 minūtes.

Programma „OATMEAL/GRAIN”

Paredzēta ūdeni un piena vārīto putru gatavošanai, priedevu gatavošanai. Ir iespējams manuāli iestatīt gatavošanas laiku diapazonā no 5 minūtēm līdz 4 stundām ar iestatīšanas soli – 5 minūtes.

Programma „OATMEAL/GRAIN” paredzēta putru gatavošanai ar pasterizētu, zema tauku saturu pienu. Lai izvairītos no piena padeģšanas un iegūtu vēlamo rezultātu, iesakām pirms gatavošanas veikt šādas darbības:

- rūpīgi noskatot visu pilngraudu putrāimus (rīsi, griķi, prosa utt.), līdz ūdens kļūst tīrs;
- pirms gatavošanas multikatla trauku iesmērēt ar sviestu;
- stingri ievērot proporcijas, sastāvdaļas nomērt atbilstoši receptu grāmatā norādītajām, sastāvdaļas samazināt vai palielināt proporcionāli;
- izmantojot treknu pienu, atšķaidīt to ar dzermo ūdeni attiecībā 1:1.

i *Piena un putrāimu īpašības , atkarībā no to izcelsmes vietas un ražošanas, var atšķirties, kas ietekmē gatavošanas rezultātu.*

Programma „BAKE/PIZZA”

Paredzēta sacapumam, pīrāgu, biskvītu cepšanai, picas gatavošanai. Iespējams manuāli iestatīt gatavošanas laiku diapazonā no 10 minūtēm līdz 8 stundām ar iestatīšanas soli – 5 minūtes.

- Biskvīta gatavības pakāpi var pārbaudīt, iedurot tajā koka ierullīti. Ja ierullīti izņemot uz tā nav pielīpusi mīkla – biskvīts ir gatavs.
- Cepot maizi ieteicams atslēgt automātiskās sildīšanas funkciju visiem gatavošanas etapiem.

Programma „STEAM/DESSERT”

Paredzēta gaļas, zivju, dārzeņu sautēšanai, dažādu priedevu, desertu, augļu biezeņu un ievārījuma gatavošanai. Ir iespējams manuāli iestatīt gatavošanas laiku diapazonā no 10 minūtēm līdz 12 stundām ar iestatīšanas soli – 5 minūtes.

Programma „STEAM/SOUP/PASTA”

Paredzēta dārzeņu, zivju, gaļas, mantu tvaicēšanai, diētisko un veģetāro ēdienu, bērnu pārtikas gatavošanai. Zupu, makaronu, pusfabrikātu vārīšanai. Ir iespējams manuāli iestatīt gatavošanas laiku diapazonā no 5 minūtēm līdz 8 stundām ar iestatīšanas soli - 5 minūtes. Dārzeņu un dītu produktu tvaicēšanai:

1. Ielejiet traukā 500-600 ml ūdens, ievietojiet konteineri tvaicēšanai traukā.
2. Nosveriet un sagatavojiet produktus atbilstoši receptei, vienmērīgi ielieciet tos tvaicēšanas konteinerī.
3. Sekojiet 2. nodājas 8. punkta „Kopējie automātiskos programmu lietošanas noteikumi” norādījumiem.

i *Gatavošanas programmas darbības laika atpakaļskaitīšana sākas no ūdens uzvārīšanās un pietiekama tvaiku daudzuma sasniegšanas brīža.*

Ja neizmantojat šai programmai automātiskos laika iestatījumus, izmantojiet tabulu ar ieteicamo tvaicēšanas laiku dažādiem produktiem.

III. PAPILDUS IESPĒJAS

- Fondi gatavošana
- Maizes cepšana
- Biezpiena gatavošana
- Trauku un higiēnas priekšmetu sterilizācija
- Siera gatavošana
- Pasterizācija

IV. PAPILDUS AKSESUĀRI

Papildus aksesuārus multikattam var iegādāties atsevišķi. Par to sortimentu, iegādāšanos un atbilstību jūsu ierīces modelim interesējieties pie oficiālā dīlera jūsu valstī.

RAM-CL1 – satvērējs traukam

Paredzēts ērtākai trauka izņemšanai no multikatta. Var izmantot citu zīmolu multikattiem.

V. IERĪCES TĪRĪŠANA UN KOPŠANA

Pirms ierīces tīrīšanas pārliecinieties, ka tā ir atslēgta no elektrotīkla un pilnībā atdzisusi. Izmantojiet mīkstu audumu un neabrazīvu trauku mazgājamās līdzekļus. Iesakām veikt tīrīšanu uzreiz pēc lietošanas. Pirms pirmās lietošanas, kā arī smaku likvidēšanai multikattā pēc gatavošanas iesakām 15 minūtes pavārti pusi citrona izmantojot programmu „STEAM/SOUP/PASTA”.

i *Tīrīšanai aizliegts izmantot abrazīvas vielas, sūkļus un abrazīvu pārkļūjumu un ķīmiski agresīvas vielas, nav ieteicams izmantot vielas, kas kontrastē ar pārtiku. Aizliegts iegremdēt ierīces korpusu ūdenī vai novietot zem tekoša ūdens.*

Izstrādājuma korpusu tīrīt pēc nepieciešamības. Iekšējo alumīnija vāku ieteicams tīrīt pēc katras gatavošanas reizes. Trauku ieteicams tīrīt pēc katras gatavošanas reizes. Var mazgāt trauku mazgājamā mašīnā. Pēc tīrīšanas rūpīgi noslaukiet trauka ārpusi.

Tvaika vārsts ir novietots uz ierīces vāka. Veiciet tā tīrīšanu pēc katras gatavošanas reizes:

1. Bez liekas piepūles, noņemiet tvaika vārstu, viegli pagriežot tā vāku pret pulksteņrādītāju virzienu un piepauzot aiz izvirzījuma. Ja vārsts izņemas ar grūtību, var uzmanīgi uzspiest uz tā no vāka iekšpuses.
2. Atdaliet vārsta iekšējo daļu, pagriežot to pret pulksteņrādītāju virzienu, pilnībā izjauciet vārstu un kārtīgi izskalojiet zem tekoša ūdens strūkļas, ja nepieciešams, izmantojiet trauku mazgājamās līdzekļus.
3. Nožāvējiet vārstu, savāciet atpakaļ ejošā kārtībā un ievietojiet atpakaļ.

Konteineru koncentrātām, kurās ir izvietots ierīces korpusā, nepieciešams tīrīt pēc katras izmantošanas reizes:

1. Uzmanīgi uzspiediet uz konteineru apakšējās daļas, līdz tas atveras, pēc tam uzmanīgi izņemiet to, pavēlēt uz augšu.
2. Izlejiet kondensātu un izmazgājiet konteineri.
3. Ievietojiet konteineri atpakaļ vietā.

Dažreiz kondensāta paliekas var uzkrāties speciālā vietā ierīcē apkārt traukam. Izmantojiet virtuves salvetes vai dvieļus, lai to likvidētu.

VI. GATAVOŠANAS PADOMI

Ēdiena gatavošanas kļūdas un to novēršanas paņēmieni

Zemāk redzamajā tabulā ir apkopotas tipiskas kļūdas, kas tiek pieļautas, gatavojot ēdienus multikattos, ir izskaidroti iespējamie iemesli un paņēmieni, kā tos novērst.

ĒDIENS PĒC GATAVOŠANAS BEIGĀM NAV GATAVS

Iespējamie problēmas iemesli	Novēršanas paņēmieni
Jūs esat aizmiršusi aizvērt ierīces vāku vai neesat to cieši aizvērusi, tādēļ ēdiena gatavošanas temperatūra nav bijusi pietiekami augsta.	Ēdiena gatavošanas laikā nevieriet vāku multikatta vāku bez nepieciešamības. Aizvēriet vāku līdz kļūkšķa atskanēšanai. Pārliecinieties, ka nekas netraucē ierīces vāka cieši aizvērsēšanai, un ka bīvējošā gumija uz iekšējā vāka nav deformējusies.
Kontakts starp kausu un silđāmelementu ir vājā, tādēļ ēdiena gatavošanas temperatūra nav bijusi pietiekami augsta.	Kauss jāielek ierīces korpusā precīzi un līdzeni, lai tā dibens cieši piegultu silđāmelementa diskam. Pārliecinieties, ka multikatta darba kamerā nav svešgērmeņu. Nepieļaujiet, ka silđāmelements kļūst netīrs.
Neveiksmīgi izvēlēts ēdiena sastāvdaļas. Šis sastāvdaļas nav piemērotas, lai gatavotu ēdienu ar jūsu izvēlēto paņēmieni vai jūs neesat izvēlējusies pareizo ēdiena gatavošanas programmu. Sastāvdaļas ir pārāk rupji sagrieztas, nav ievērotas pievienojamo produktu kopējās proporcijas.	Vēlams izmantot pārbaudītas (adaptētas šī modeļa ierīcē) receptes. Izmantojiet receptes, kurām tiešām varat uzticēties.
Jūs neesat pareizi iestatījuši (neesat pareizi aprēķinājuši) ēdiena gatavošanas laiku.	Sastāvdaļu izvēlei, to sagriešanas paņēmienam, pievienošanas proporcijām, ēdiena gatavošanas programmas un laika izvēlei ir jāatbilst izvēlētajai receptei.
Jūsu izvēlētais receptes variants nav piemērots gatavošanai šajā multikattā.	
Gatavojot ēdienu tvaicējot: kausā ir pārāk maz ūdens, lai nodrošinātu pietiekamu tvaika bilvumu.	Obbligāti ielejiet kausā ūdeni tādā apmērā, kāds ir ieteikts receptē. Ja jūs saubāties, pārbaudiet ūdens līmeni ēdiena gatavošanas procesa laikā.
Ceput: Jūs esat ielejusi kausā pārāk daudz eļļas.	Parastās cepšanas laikā ir pietiekami, ja eļļa pārkļūj kausa dibenu plānā kārtā. Vārot eļļā, sekotiet atbilstošās receptes norādījumiem.
Kausā ir palicis pārāk daudz mitruma.	Neaizveriet multikatta vāku cepšanas laikā, ja vien tas nav norādīts receptē. Svaigi saldinātie produkti pirms cepšanas ir obligāti jāatlaidina, un jānoņem no tiem ūdens
Vārot: buljona izvārīšanās, gatavojot ēdienu no produktiem ar paaugstinātu skābumu.	Dažiem produktiem ir nepieciešama speciāla apstrāde pirms vārīšanas: tie ir jāskalo, jāpcep taukvielās utt. Sekojiet ieteikumiem jūsu izvēlētajai receptei.
Ceput miltu izstrādājumus (mīkla nav izcepusies):	Raudzēšanas laikā mīkla ir pietūpusi pie iekšējā vāka un noseguši tvaika izāšanas vārstu
Jūs esat ielikusi kausā pārāk daudz mīklas.	Lieciet kausā mīklu mazākos apjomos.
	Izņemiet mīklas izstrādājumu no kausa, apgrieziet un ielieciet atpakaļ kausā, pēc tam turpiniet gatavošanu līdz gatavībai. Turpmāk ceput, lieciet kausā mīklu mazākos apjomos.

PRODUKTS IR PĀRVĀRĪJUS

Jūs esat kļūdinājies, izvēloties produkta tipu vai uzstādot (aprēķinot) ēdiena gatavošanas laiku. Pārāk mazi sastāvdaļu izmēri.	Izmantojiet pārbaudītu (adaptētu šī modeļa ierīcē) recepti. Sastāvdaļu izvēlei, to sagriešanas paņēmienam, pievienošanas proporcijām, ēdiena gatavošanas programmas un laika izvēlei ir jāatbilst izvēlētais receptes ieteikumiem.
Pēc gatavošanas gatavais ēdiens ir pārāk lieli bijis uzsilis režīmā.	Pārāk ilgstoša autouzsilšanas funkcijas izmantošanas nav vēlama. Ja jūsu multikatta modelī ir paredzēta šīs funkcijas iepriekšējā atslēgšana, jūs varat izmantot šo iespēju.

VĀROTIES PRODUKTS IZTVAIKO VAI VĀROTIES IZTEK

Vārot piena putru, piens liet pāri maļam.	Piena kvalitāte un īpašība var būt atkarīgas no vietas un apstākļiem, kur tas ir ražots. Iesakām lietot tikai ultraspēstētienu pienu ar tauku saturu ne lielāku par 2,5%. Nepieciešamības gadījumā pienu var nedaudz atšķaidīt ar dzeramo ūdeni.
Pirms vārīšanas sastāvdaļas nebija apstrādātas vai bija apstrādātas nepareizi (slikti izskatītas utt.). Nav bijušas ievērotas sastāvdaļu proporcijas vai bija nepareizi izvēlēts produkta tips.	Izmantojiet pārbaudītu (adaptētu šī modeļa ierīcē) recepti. Sastāvdaļu izvēlei, to sagriešanas paņēmienam, pievienošanas proporcijām, ēdiena gatavošanas programmas un laika izvēlei ir jāatbilst izvēlētais receptes ieteikumiem. Pilngraudu putraini, gaļa, zivis, jūras produkti vienmēr ir jāmazgā tik ilgi, līdz ūdens ir tīrs.

ĒDIENS PIEDEG

Kauss ir bijis slikti tīrīts pēc iepriekšējās ēdiena gatavošanas.	Pirms ēdiena gatavošanas uzsākšanas pārliecinieties, ka kausis ir rūpīgi izmazgāts un nepieciešamais pārkļūjums nav bojāts.
Ir sabojāts kausa nepieciešamais pārkļūjums.	
Kopējais produkta gatavošanai paredzētais apjoms ir mazāks par ieteikto receptē.	Izmantojiet pārbaudītu (adaptētu šī modeļa ierīcē) recepti.

Jūs esat iestatījuši pārāk lielu ēdiena gatavošanas laiku.	Samaziniet gatavošanas laiku un sekojiet norādēm receptē, kas ir adaptēta jūsu modeļa ierīcei.
Cept: jūs esat aizmiršusi ieliet kausā eļļu; neesat maisījuši vai par vēlu apgriezāt gatavojamos produktus.	Parastās cepšanas laikā ielejiet kausā nedaudz eļļas tā, lai tā pārklā kausa dibenu plānā kārtā. Lai produkti vienmērīgi apceptos, periodiski produkti kausā ir jāmaisā vai jāapgriež pēc noteikta laika.
Sautējot: Kausā ir pārāk maz mitruma.	Pielejiet kausā vairāk šķidruma. Ediena gatavošanas laikā bez nepieciešamības neveriet vājā ierīces vāku
Vārot: kausā ir pārāk maz šķidruma (nav ievērotas sastāvdaļu proporcijas).	Strikti ievērojiet pareizu šķidro un cieto sastāvdaļu attiecību.
Ceptot miltu izstrādājumus: pirms gatavošanas uzskāšanas jūs neesat iesmērējuši ar sviestu (eļļu) kausa iekšējo virsmu.	Pirms mīklas ielikšanas iesmērējiet kausa dibenu un sienīņas ar sviestu vai augu eļļu (tā nebūtu vēlamas liet kausā).

PRODUKTS ZAUDĒJIS FORMU

Jūs pārāk bieži esat maisījuši produktu kausā.	Parastās cepšanas laikā maisiet ēdianu ne biežāk kā pēc katrām 5-7 minūtēm.
Jūs esat iestatījuši pārāk lielu ēdiena gatavošanas laiku.	Saīsiniet ēdiena gatavošanas laiku vai sekojiet norādījumiem receptē, kas ir adaptēta šī modeļa ierīcei.

MILTU IZSTRĀDĀJUMU CEPIENS IR MITRS

Bija izmantotas nepiemērotas sastāvdaļas, kas izdala pārāk daudz mitruma (sūtiņi augļi vai dārzeņi), saldētas ogas, krējums utt.).	Izvēlieties sastāvdaļas atbilstoši receptei. Centieties neizvēlēties kā sastāvdaļas tādus produktus, kas satur pārāk daudz mitruma, vai pēc iespējas lietojiet tos minimālās daudzumos.
Gatavais cepiens pārāk ilgi bija turētš aizvērtā multikatā.	Centieties izņemt cepienu no multikatla uzreiz pēc tam, kad tas ir gatavs. Nepieciešamības gadījumā var atstāt produktu multikatā uz nelielu laiku ar ieslēgtu autouzsidēšanas funkciju.

MILTU IZSTRĀDĀJUMS NAV PALIELINĀJIES APJOMĀ

Olas ar cukuru nav bijušas labi sakultas.	Izmantojiet pārbaudītu (adaptētu šī modeļa ierīcei) recepti. Sastāvdaļu izvēlei, to pirmsmatēnājis aprādēi, pievienošanas proporcijām ir jāatbilst izvēlētais receptes ieteikumiem.
Mikla pārāk ilgi noturēta ar pievienotu cepampulveri.	
Milti nav bijuši izsijāti vai mikla ir silkti samīcīta.	
Pieļautas kļūdas, pievienojot sastāvdaļas.	
Jūsu izvēlēta recepte nav piemērota miltu izstrādājumu cepšanai šajā multikatla modelī.	

i Vairākos multikatlu REDMOND modeļos programmās "STEW" un "SOUP" gadījumos, kad kausā ir par maz šķidrums, nostrādā drošības sistēma, kas aizsargā ierīci no pārkaršanas. Šādā gadījumā ēdiena gatavošanas programma tiek apturēta un multikatls pāriet autouzsidēšanas režīmā.

Ieteicamais tvaicēšanas laiks dažādiem produktiem

Nº	Produkts	Svars, g / daudzums	Ūdens daudzums, ml	Gatavošanas laiks, min
1	Cūkgaļas/liellopu gaļas fileja (1,5 x 1,5 cm kubiņi)	500	500	30/55
2	Jēra gaļas fileja (1,5 x 1,5 cm kubiņi)	500	500	45
3	Vistas fileja (1,5 x 1,5 cm kubiņi)	500	500	25
4	Frikadeles/ kotletes	480 (8 gab.) / 360 (5 gab.)	500	25/30
5	Zivs (fileja)	500	500	20
6	Garneles (tīrtas, vārtas, saldētas)	500	500	5
7	Manti/ hinkali	4 gab.	500	30
8	Kartupeļi (1,5 x 1,5 cm kubiņi)	500	500	20
9	Burkāni (1,5 x 1,5 cm kubiņi)	500	500	30
10	Bietes (1,5 x 1,5 cm kubiņi)	500	500	40
11	Dārzeņi (svaigi saldēti)	500	500	8
	Tvaicētas olas	3 gab.	500	12

i Jāņem vērā, ka šie ir vispārīgie ieteikumi. Reālais tvaicēšanas laiks var atšķirties no ieteiktā, atkarībā no konkrētā produkta kvalitātes, kā arī jūsu pašu gaumes.

Gatavošanas programmu kopējā tabula (rūpnīcas iestatījumi)

Programmas	Lietošanas ieteikumi	Ierīce iestatīta gatavošanas laiks	Gatavošanas laika diapazons/ iestatīšanas solis	Atbilsts starts	Automātiskās slīdēšanas funkcija
FRY	Gaļas, zivju, dārzeņu cepšana; piedevu pagatavošana	15 min	5 min – 1 stunda 30 min / 1 min	---	+
PILAF	Dažādu plovu veidu gatavošana	1 stunda	10 min – 2 stundas / 5 min	+	+
OATMEAL/GRAIN	Ūdeni un pienā vārītu putru gatavošana; piedevu pagatavošana	25 min	5 min – 4 stundas / 5 min	+	+
BAKE/PIZZA	Biskvītu, sacepumu, pīrāgu cepšana; picas gatavošana	1 stunda	10 min – 8 stundas / 5 min	+	+
STEW/DESSERT	Gaļas, zivju, dārzeņu sautēšana; dažādu ēdienu, augļu biezeņu, desertu, ievārījuma gatavošana	1 stunda	10 min – 12 stundas / 5 min	+	+
STEAM/SOUP/PAS-TEA	Tvaicētu gaļas, zivju un dārzeņu ēdienu gatavošana; buljonu, zupu gatavošana; makaronu, cīsiņu un saldētu pusfabrikātu vāršana	40 min	5 min – 8 stundas / 5 min	+	+

VII. PIRMS VĒRŠANĀS SERVISA CENTRĀ

Kļūdas paziņojums uz displeja	Iespējamais bojājums	Kļūdas novēršana
E1, E3	Sistēmas kļūda (iespējams vadības plātes vai siltuma sensora bojājums), nav cieši aizvērts vāks.	Cieši aizveriet vāku. Ja problēma nav novērsta, vēršieties autorizētā servisa centrā.
E2, E4	Sistēmas kļūda (iespējams siltuma sensora bojājums) vai ieslēdzās automātiskā aizsardzība pret pārkaršanu.	Neieslēdziet ierīci ar tūksu trauku! Atvienojiet ierīci no elektrotīkla, ļaujiet tam atdzist 10-15 minūtes, pēc tam ielejiet traukā vēl ūdeni (buljonu) un turpiniet gatavot. Ja problēma nav novērsta, vēršieties autorizētā servisa centrā.

VIII. GARANTIJAS SAISTĪBAS

Šim izstrādājumam tiek piešķirta garantija uz 2 gadiem no tā iegādāšanās mirkļa. Garantijas perioda laikā ražotājs uzņemams pienākumu novērst, veicot remontu, nomainot detaļas vai nomainot visu izstrādājumu, ja kurus ražošanas defektus, kurus izraisījis nepietiekama materiālu vai montāžas kvalitāte. Garantija stājas spēkā tikai tajā gadījumā, ja iegādāšanās datums ir apstiprināts ar veikalā zīmogu un pārdevēja parakstu oriģinālajā garantijas talonā. Šī garantija tiek atzīta par spēkā esošu tikai tad, ja izstrādājums ir lietots atbilstoši lietošanas instrukcijai, nav ticis remontēts, izjaukts un nav bijis sabojāts nepareizas rīcības ar to rezultātā, kā arī saglabāta pilna izstrādājuma komplektācija. Šī garantija nav attiecināma uz dabīgo izstrādājuma nolietojumu un patērējamajiem materiāliem (filtriem, lampiņām, keramikajiem un teflona pārklājumiem, gumijas blīvējumiem utt.).

Izstrādājuma kalpošanas termiņš un ar to saistīto garantijas saistību darbības termiņš tiek aprēķināts no pārdošanas dienas vai no izstrādājuma izgatavošanas datuma (gadījumā, ja pārdošanas datumu nav iespējams noteikt).

Ierīces izgatavošanas datums ir atrodams sērijas numurā, kas atrodas identifikācijas uzlīmē uz izstrādājuma korpusa. Sērijas numurs sastāv no 13 zīmēm. 6. un 7. zīme apzīmē mēnesi, 8. zīme – ierīces izlaiduma gadu.

Ražotāja noteiktais ierīces kalpošanas termiņš ir 5 gadi no tā iegādāšanās dienas. Termiņš ir spēkā esošs pie nosacījuma, ka izstrādājuma ekspluatācija notikusi atbilstoši šai instrukcijai un lietojamajiem tehniskajiem standartiem. Šis termiņš ir spēkā tikai ar nosacījumu, ka šī izstrādājuma ekspluatācija notiek, strikti ievērojot šo instrukciju un uzstādītās tehniskās prasības.

i Iesaņojums, lietošanas instrukcija, kā arī pati ierīce ir jāatņem ar vietojo atkritumu pārstrādāšanas programmu. Gadājiēt par vidi: neizmetiet šādus izstrādājumus kopā ar parastajiem sadzīves atkritumiem.

Enne käesoleva toote kasutamist lugege hoolikalt läbi kasutusjuhend ja säilitage see käsiraamatuna. Seadme õige kasutus pikendab oluliselt selle kasutusaega.

OHUTUSMEETMED

 Tootja ei kannu vastutust vigastuste eest, mis on tingitud toote ohutusnõuete ja kasutusreeglite rikkumisest.

- Käesolev elektriseade kujutab endast mitmefunktsionaalset seadet toidu valmistamiseks olmetingimustes ning seda võib kasutada korterites, maa-majades, hotellinumbrites, kaupluste olmeruumides, kontorites ja muudes taolistes mittetööstusliku kasutamise tingimustes. Seadme tööstuslikku või muud mittesihipärast kasutamist peetakse mittekohaseks toote kasutamiseks. Sel juhul ei kannu tootja vastutust võimalike vigastuste eest.
- Enne seadme elektrivõrku lülitamist veenduge, et selle pinget ühtib seadme nominaalpingega (vt. tehnilisi iseloomustikke või toote tehasetabelit).
- Kasutage pikendust, mis on arvestatud seadme tarbimisvõimsusele – parameetrite mittevastavus võib tekitada lühise või kaabli süttimise.



TÄHELEPANU! Seadme töö ajal korpus, anum ja metallidetailid kuumenevad! Olge ettevaatlikud! Kasutage pajalappe. Vältimaks kuumast aurust tekkivat põletust, ärge kummarduge seadme kohale kaane avamisel.



Pidage meeles: elektrikaabli juhulik vigastamine võib tekitada häired, mis ei vasta garantiitingimustele, samuti võivad tekitada elektrilöögi. Vigastatud elektrikaabel on vaja viivitamatult välja vahetada hoolduskeskuses.

- Lülitage seade vaid maandusega pistikutesse – kohustuslik nõue elektrilöögi vältimiseks. Kasutades pikendust veenduge, et ka see on maandatud.
- Peale kasutamist lülitage seade pistikust välja, samuti selle puhastamise või teisdamise ajal. Elektrijuhet võte kuivade kätega, hoides seda kahvlist, mitte aga juhtmest.
- Ärge tõmmake elektrijuhet uksevahedest või soojusallikate läheduses. Jälgige, et elektrijuhe ei oleks keerunud ja painutatud, ei puutuks kokku teravate esemetega, nurkadega ja mööbli äärtega.
- Ärge paigutage seadet pehmele alusele, ärge katke seda töö ajal – see võib tingida seadme ülekuumenemise ja vigastumise.

- Seadet on keelatud kasutada avatud õhu käes – niiskuse või kõrvaliste esemete sattumine seadme korpusesse võivad tingida seadme tõsiseid häireid.
- Enne seadme puhastamist veenduge, et see on elektrivõrgust välja lülitatud ja täielikult jahtunud. Järgige rangelt seadme puhastusjuhendeid.



KEELATUD lasta seadet vette või paigutada seda jooksva vee alla!

- Käesolev seade ei ole mõeldud kasutamiseks inimestele (muuhulgas lastele), kellel esinevad füüsilised, närvidel seotud või psüühilised kõrvalekaldumised või kellel on ebapiisavad teadmised või kogemused, väljaarvatud juhtudel, kui selliste isikute üle on järelevalve või nendele on läbi viidud nende ohutuse eest vastuta-

va isiku poolt selle seadme kasutamisel juhendamise, jälgimise peab lapsi eesmärgiga keelata nendel mängida seadmega, selle koostisosadega, samuti selle tehasepakendiga. Seadme puhastamist ja hooldust on lastel ilma täiskasvanuteta keelatud teha.

- Seadme iseseisev remont või selle konstruktsiooni muudatuste tegemine on keelatud. Kõiki hooldus- ja remonditöid peab teostama vaid autoriseeritud hooldakeskus. Eba-professionaalselt teostatud töö võib tingida seadme rikkimise, traumad ja vara kahjustuse.

Tehnilised andmed

Mudel	RMC-M4515E
Võimsus	700 W
Pinge	220–240 V, 50 Hz
Kausi maht	4 L
Kausi kate	kõrbemisvastane keraamiline
Displei	digitaalne led-ekraan
Auruklapp	äravõtav

Programmid

1. FRY – PRAADIMINE
2. PILAF – PILAFF
3. OATMEAL/GRAIN – KAERAHELBED/TERAVILI
4. BAKE/PIZZA – KÜPSETISED/PITSA
5. STEW/DESSERT – HAUTAMINE/MAGUSTOIT
6. STEAM/SOUP/PASTA – AUR/SUPP/PASTA

Funktsioonid

Edasilükatud start	kuni 24 tundi
Automaatsoojendamise	kuni 24 tundi
Toidu soojendamise	kuni 24 tundi

Komplekt

1. Multikeetja sisse paigaldatud kausiga – 1 tk.
2. Aurutamise konteiner – 1 tk.
3. Lame lusikas – 1 tk.
4. Mõõduklaas – 1 tk.
5. Kulp – 1 tk.
6. Kokaraamat "100 retsepti" – 1 tk.
7. Kasutamisyjuhend – 1 tk.
8. Teenindusraamat – 1 tk.
9. Elektrijuhe – 1 tk.



Tootja jätab edendate õiguse muuta toodangu täiustamise käigus toote disaini, komplektatsiooni ja tehnilisi parameetreid ilma sellest eelnevalt teada andmata.

Multikeetjate REDMOND RMC-M4515E konstruktsioon

1. Seadme korpus
2. Kaas
3. Transportimissang
4. Äravõtav auruklapp
5. Juhtimispaneel
6. Kondensaadi kogumise konteiner
7. Aurutamise konteiner
8. Kulp
9. Lame lusikas
10. Mõõdutops
11. Kaanelukustusnupp
12. Toitejuhe

Juhtimispaneel

1. Programmi FRY valiku nupp
2. Programmi PILAF valiku nupp
3. Programmi OATMEAL/GRAIN valiku nupp
4. Programmi BAKE/PIZZA valiku nupp
5. Programmi STEW/DESSERT valiku nupp
6. Programmi STEAM/SOUP/PASTA valiku nupp
7. Nupp TIMER - edasilükatud stardi aja määramise režiimi sisselülitamine.
8. Nupp COOK TIME - toiduvalmistamise aja määramine
9. Nupp REHEAT/CANCEL - soojendamise funktsiooni sisse- ja väljalülitamine; programmi töö katkestamine; sisestatud parameetrite tühistamine.
10. Displei

I. ENNE KASUTAMISE ALGUST

Võtke seade ettevaatlikult karbist välja, eemaldage kõik pakkematerjalid ja reklaamsildid.



Jätke alles hoiatuskleebised, viited ja seerianumbriga kleebis. Seerianumbril puudumine seadmel tühistab automaatselt teie õiguse selle garantiiiseks hoolduseks.

Pühkige seadme välispinda niiske lapiga. Peske siseanumat. Kuivatage põhjalikult. Esimesel kasutamisel võib esineda kõrvalist lõhna, sel juhul puhastage seadet (vaata osa "Seadme hooldamine").

II. SEADME KASUTAMINE

Enne esimest sisselülitamist

Asetage seade kõvale tasasele horisontaalsele pinnale, jälgige, et seadme töötamisel kuum aur ei satuks taepeid, dekoratiivkatetele, elektroonikale ja teistele esemetele, mida niiskus ja kõrge temperatuur kahjustada võivad.

Enne toiduvalmistamist veenduge, et seadme sise- ja välisosad ei ole kahjustusi, löögijälgi ja teisi defekte, siseanuma ja kuumutuspinna vahel ei tohi olla kõrvalisi esemeid.

STOP Tähelepanu! Seadme kasutamine rikete puhul on keelatud.

Valmistamise aja määramine

Multikeetjas REDMOND RMC-M4515E on ette nähtud vaikimisi määratud valmistamise aja käsitsi muutmise võimalus. Aja vahetamise samm ja võimalik vahemik sõltub valitud programmist.

Valmistamise aja käsitsi muutmiseks:

1. Valige vajalik valmistamise programm, vajutades vastavat nuppu: FRY, PILAF, OATMEAL/GRAIN, BAKE/PIZZA, STEW/DESSERT või STEAM/SOUP/PASTA. Displeile ilmub vaikimisi määratud valmistamise aeg.
2. Vajutage nuppu COOK TIME valmistamise aja muutmiseks valitud programmi võimalikus vahemikus. Iga nupu vajutusega väärtus suureneb. Kiireks aja vahetamiseks vajutage ja hoidke nuppu. Maksimaalse väärtuseni jõudmisel jätkub valik algusest.
3. Sisestatud juhiste tühistamiseks vajutage nuppu REHEAT/CANCEL. Pärast seda sisestage kogu valmistamise programm uuesti.

i **TÄHTIS!** Valmistamise aja käsitsi määramisel arvestage valitud programmi ette määratud aja vahetamise sammu ja võimaliku vahemiku vastavalt valmistamise programme tabelile.

Edasilükatud stardi funktsioon

Lubab valmistamise programmi algust edasi lükata vahemikus 5 minutit kuni 24 tundi 5-minutilise sammuga.

1. Vajutage nuppu TIMER. Nupu indikaator süttib, hakkab vilkuma aja indikaator.
2. Vajutades nuppu COOK TIME, valige ajavahemik valmistamise programmi stardini. Kiireks aja vahetamiseks vajutage ja hoidke nuppu. Maksimaalse väärtuseni jõudmisel jätkub valik algusest.
3. Sisestatud juhiste tühistamiseks vajutage nuppu REHEAT/CANCEL. Pärast seda sisestage kogu valmistamise programm uuesti.

i **TÄHTIS!** Pole soovitatav kasutada edasilükatud stardi funktsiooni, kui retseptis kasutatakse kiiresti riknevaid toiduaineid (muna, piim, liha, kala, juust jne).

Edasilükatud stardi funktsiooni saab kasutada ka külma toidu soojendamiseks. Programmis FRY on edasilükatud stardi funktsioon kätesaamatu.

Valmis toitude temperatuuri hoidmise funktsioon (automaatsoojendamine)

Funktsioon käivitub automaatselt valmistamise programmi töö lõppemisel ning võib hoida toidu temperatuuri vahemikus 75-80°C 24 tunni jooksul. Displei näitab soojuse hoidmise aja lugemist. Vajadusel saab seda funktsiooni välja lülitada, vajutades nuppu REHEAT/CANCEL (nupu indikaator kustub).

Toidu soojendamise funktsioon

Multikeetjat REDMOND RMC-M4515E saab kasutada külma toidu soojendamiseks:

1. Pange toit multikeetja kaussi, sisestage kauss seadme kesta, veenduge, et kauss on surutud soojenduselemendi vastu.
2. Sulgege kaas plöksuni, ühendage seade vooluvõrku.
3. Vajutage nuppu REHEAT/CANCEL. Süttib vastav indikaator ja algab soojendamine. Displei näitab soojendamise aja lugemist. Toit saab soojendatud kuni 75-80°C ja jääb soojaks kuni 24 tundi.
4. Vajadusel võib soojendamist katkestada, vajutades nuppu REHEAT/CANCEL (nupu indikaator kustub).

i **TÄHTIS!** Vaatamata sellele, et multikeetja võib hoida toitu soojana kuni 24 tundi, ei soovitata jätta seda antud režiimile kauemaks kui 2-3 tundi, kuna see võib vahel põhjustada toidu maitse muutumist.

Automaatsete programmide kasutamise üldine tegevuste järjekord

1. Valmistage toiduained vastavalt retseptile. Laduge anumasse. Jälgige, et koostisosade üldmaht koos vedelikuga ei ületaks maksimaalset märget kausi sisepinnal.
2. Sisestage kauss seadme kesta, keerake see veidi, veenduge, et see on surutud soojenduselemendi vastu. Sulgege kaas plöksuni. Ühendage seade vooluvõrku.
3. Valige vajalik programm, vajutades vastavat nuppu.
4. Nupuga COOK TIME määrake valmistamise aeg vastavalt retseptile.
5. Vajadusel määrake edasilükatud stardi aeg. Programmis FRY on edasilükatud stardi funktsioon kätesaamatu.

i **Tähelepanu!** Kui te katkestasite seadistamist kauemaks kui 5 sekundit, käivitub programm automaatselt sisestatud parameetritega. Vajadusel tühistage sisestatud juhised nupuga REHEAT/CANCEL ning sisestage programm uuesti.

6. 5 sekundit pärast andmete sisestamise lõpetamist algab valmistamine ja valmistamise aja tagasilugemine. Programmis STEAM/SOUP/PASTA algab aja tagasilugemine pärast vee keemise algust.

i **Programmi lõppemisel kostab helisignaali, valitud programmi indikaator kustub. Automaatselt lülitub automaatsoojendamise režiim (süttib nupu REHEAT/CANCEL indikaator). Displei näitab režiimi töö aja lugemist.**

7. Sisestatud juhiste tühistamiseks, valmistamise katkestamiseks või automaatselt soojendamise funktsiooni väljalülitamiseks vajutage nuppu REHEAT/CANCEL.
8. Parima tulemuse saavutamiseks soovitate kasutada multikeetjaga REDMOND RMC-M4515E kaasas olevat retsepti raamatut.

Programm FRY

Soovitatud liha, köögiviljade, linnuliha, mereandide praadimiseks. Võimalik on käsitsi aja määramine vahemikus 5 minutit kuni 1 tund ja 30 minutit 1-minutilise sammuga. Programmis FRY on edasilükatud stardi funktsioon kätesaamatu. Praadida võib avatud seadme kaanega.

Programm PILAF

Soovitatud erinevate pilafide valmistamiseks. Võimalik on käsitsi aja määramine vahemikus 10 minutit kuni 2 tundi 5-minutilise sammuga.

Programm OATMEAL/GRAIN

Erinevate piima ja veega keedetud putrude, lisandite valmistamiseks. Võimalik on käsitsi aja määramine vahemikus 5 minutit kuni 4 tundi 5-minutilise sammuga.

Programm on ette nähtud piimaputrude keetmiseks väheses rasvasisaldusega pastöriseeritud piimaga. Piima väljakeemise vältimiseks ja vajaliku tulemuse saavutamiseks on soovitatav:

- pesta põhjalikult (kuni vesi on puhas) kõik täisteratangud (riis, tatar, hirss jne);
- määrada enne toiduvalmistamist multikeetja sisekauss võiga;
- rangelt jälgida proportsioone, mõota koostisosad vastavalt kaasasoleva kokaraamatu retseptidele. Koostisosade mahtu võib vähendada või suurendada ainult proportsionaalselt;
- lahjendada täispiima veega vahekorras 1:1.

Piima ja tangude omadused võivad erineda sõltuvalt päritolust ja tootjast, see võib vahel mõjutada toiduvalmistamise tulemust.

Programm BAKE/PIZZA

Biskviitide, vormide, pirukate ja pitsa valmistamiseks, samuti leiva küpsetamiseks. Võimalik on käsitsi aja määramine vahemikus 10 minutit kuni 8 tundi 5-minutilise sammuga.

- Biskviitide valmistus saab kontrollida, torgates sellesse puupulk (hammatikk). Kui see jääb kuivaks – on biskviit valmis.
- Leivaküpsetamisel on soovitatav automaatsoojendamise režiim kõikidel etappidel välja lülitada.

Programm STEW/DESSERT

Soovitatud köögiviljade, liha, kala hautamiseks, erinevate lisandite, magus-toitude, puuviljapüree ja mooside valmistamiseks. Võimalik on käsitsi aja määramine vahemikus 10 minutit kuni 12 tundi 5-minutilise sammuga.

Programm STEAM/SOUP/PASTA

Programm on ette nähtud köögiviljade, kala, liha, dieet- ja lastetoitude auruga valmistamiseks, suppide, makaronitoodete, valmistoitude keetmiseks. Võimalik on käsitsi aja määramine vahemikus 5 minutit kuni 8 tundi 5-minutilise sammuga.

Köögiviljade ja teiste toiduainete auruga valmistamisel:

1. Valage anumasse 500-600 ml vett. Asetage kaussi aurutamiskonteiner.
2. Mootke ja valmistage kõik toiduained ette vastavalt retseptile. Laduge nad ühtlaselt aurutamiskonteinerisse.
3. Järgige p 2-8 osast "Automaatsete programmide kasutamise üldine tegevuste järjekord".

i **Tööaja tagasilugemine algab pärast vee keema tõusmist ja piisava auru tiheduse saavutamist.**

Kui te ei kasuta selles programmis automaatseid seadeid, kasutage tabelit Soovitatav auruga toidu valmistamise aeg.

III. LISAVÕIMALUSED

- Fondüü valmistamine
- Kohupiima, juustu valmistamine
- Leiva küpsetamine
- Söögõinude ja isikliku hügieeni esemete steriliseerimine
- Pastöriseerimine

EST

IV. LISATARVIKUD

Multikeetja lisatarvikuid saab soetada eraldi. Küsimustega pöörduge ametliku esindaja poole.

RAM-CL1 – kausi väljatõstmise tangid

On ettenähtud kausi mugavaks väljatõstmiseks multikeetjast. Võib kasutada teiste tootjate multikeetjatega.

V. HOOLDAMINE JA PUHASTAMINE

Enne kui hakate seadet puhastama, veenduge, et see on vooluvõrgust väljas ja täielikult jahtunud. Kasutage pehmet lappi ja mitteabrsiivset nõudepesuvahendit. Soovitame seadet puhastada kohe pärast kasutamist. Enne esimest kasutamist või lõhnade eemaldamiseks soovitame keeta 15 minutit pool sidrunit režiimis STEAM/SOUP/PASTA.

i Keelatud on kareda või abrsiivse kattega svammi, abrsiivsete puhastusvahendite ning agressiivsete keemiliste ainetega kasutamine. Keelatud on seadme korpuse vette kastmine ning veejoo alla asetamine!

Puhastage seadme korpust vastavalt vajadusele. Alumiiniumist sisekaant peab puhastama iga kord pärast kasutamist.

Kausi on soovitatav puhastada iga kord pärast kasutamist. Võib pesta nõudepesumasinas. Puhastamise lõppemisel pühkige kausi välispind kuivaks. Äravõetav auruventiil asub kaane peal. Puhastage seda iga kord pärast kasutamist.

1. Eemaldage auruventiil liigest jõudu kasutamata, keerates seda vastupäeva ja tõstes nukist. Kui klappi on raske eemaldada, vajutage seda kergelt kaane seespoolt.
2. Eemaldage klapi sisemine osa, keerates seda vastupäeva. Võtke klapp lahti, peske seda voolava vee all, vajadusel kasutage pesemisvahendit.
3. Kuivatage, pange kokku vastupidises järjekorras ning asetage tagasi.

Kondensaadikonteiner, mis asub seadme korpusel, vajab samuti puhastamist pärast kasutamist.

1. Vajutage ettevaatlikult konteineri alumist osa, tirige kergelt ülispoole ja eemaldage.
2. Valage kondensaat välja, peske konteiner.
3. Paigaldage konteiner tagasi.

Mõni kord koguneb kondensaat seadme korpuse süvendisse kausi umber. Seda saab lihtsalt eemaldada lapi või köögirätiku abil.

VI. TOIDUVALMISTAMISE SOOVIKUD

Vead valmistamisel ja nende kõrvaldamise meetmed

Alltoodud tabelis on ära toodud tüüpilised vead multikeetjas toidu valmistamise korral, vaadeldud võimalikud põhjused ja lahendamise viisid.

TOIT EI VALMINUD LÖPUNI

Põhjuse võimalikud probleemid	Lahendamise viisid
Unustasite sulgeda seadme kaane või sulgesite selle mitte tihedalt, mistõttu ei olnud valmistamise temperatuur piisavalt kõrge.	Valmistamise ajal ärge avage multikeetja kaant erilise vajaduseta. Sulgege kaas klõpsatuseni. Veenduge, et seadme kaane tihedat sulgemist miski ei takista ning sisekaaned oleval tihedumal ei ole deformeerunud.
Anum ja soojenduselement on halva kontaktiga, mistõttu ei olnud valmistamise temperatuur piisavalt kõrge.	Anuma peab asetama seadme korpusesse sirgelt, põhjaga tihedalt soojendusket-tale liitudes. Veenduge, et multikeetja töökambris ei ole kõrvalisi elemente. Ärge laste soojendusket-tal määruda.
Toidu koostisainete kohatu valik. Nimetatud koostisained ei sobi teie poolt valitud viisil või valisite vale valmistamisprogrammi.	Sooitav on kasutada kontrollitud (nimetatud seadme mudeliga kohandatud) retsepte. Kasutage retsepte, mida võlde tööpoolest usaldada.
Koostisained on lõigatud liiga suurte tükkidena, rikutud toiduainete sissepaneku üldiseid proportsioone.	Koostisainete valik, nende lõikamise viis, sissepaneku proportsioonid, programmi valik ja valmistamise aeg peavad vastama valitud retseptile.
Seadite valesti valmistamise aja.	
Teie poolt valitud retsepti variant ei sobi nimetatud multikeetjas valmistamiseks.	

Auru valmistamisel: anumus on liiga vähe vett auru piisava tiheduse tagamiseks.	Vett kallake anumasse kindlasti vaid retseptis osutatud mahus. Kahtluse korral kontrollige veetas valmistamise protsessis.
Praadimisel:	
Valasite anumasse liialt palju taimetõli.	Tavalise praadimise juures piisab, kui õli katab anuma põhja peene kihina. Frituuris praadimisel järgige vastava retsepti soovitusi.
Liigne vedelik anumus.	Praadimisel ärge sulgete multikeetja kaant, kui see on märgitud retseptis. Värskest külmutatud toiduainet tuleb enne praadimist kindlasti lahti külmutada ja nendelt vedelik ära nõrutada.
Keetmisel: puljongi väljakeemine kõrgenenud happesusega toiduainete keetmisel.	Mõned toiduained nõuavad enne valmistamist erilist töötlust: läbipesemist, pruunistamist jm. Järgige teie poolt valitud retsepti soovitusi.
Küpsetamisel:	
Kerkimise protsessis jäi taigen sisekaane külge kinni ja sulges auru väljalaskeklapi.	Pange anumasse väiksemas koguses taigent.
(taigen ei küpsenud liib):	
Parite anumasse liialt palju taigent.	Võtke küpsetis anumast välja, pöörake ümber ja pange uuesti anumasse, seejärel valmistage lõpuni. Edaspidi pange küpsetamisel anumasse väiksemas koguses taigent.

TOODE ON ÜLE KEENUD

Eksitsite toiduaine liigi valikut või valmistamisaja sead-misel (arutamisel). Koostisainete liialt väike suurus.	Sooitav on kasutada kontrollitud (nimetatud seadme mudeliga kohandatud) retsepte. Koostisainete valik, nende lõikamise viis, sissepaneku proportsioonid, programmi valik ja valmistamise aeg peavad vastama valitud retseptile.
Peale valmistamist seisis valmis toit liialt kaua auto-soojenduse režiimis.	Liialt kestev auto-soojenduse funktsiooni kasutamine ei ole soovitatav. Kui teie multikeetja mudelis on ette nähtud nimetatud funktsiooni eelnev väljalülitamine, võite seda võimalust kasutada.

KEETMISEL KEEB TOODE VÄLJA

Piimapudru keetmisel keeb piim välja.	Piima kvaliteet ja omadused võivad sõltuda selle tootmise kohast ja tingimustest. Soovitame kasutada vaid 2,5% rasvasisuga ultrapastöriseeritud piima. Vajadusel võib piima veidi veega lahjendada.
Enne keetmist jäid toiduained töötlemata või olid töödeldud valesti (halvasti pestud jne.). Ei järgitud koostisainete vahetorka või oli valesti valitud toiduaine tüüp.	Sooitav on kasutada kontrollitud (nimetatud seadme mudeliga kohandatud) retsepte. Koostisainete valik, nende eelneva töötuse viis, sissepanemise vahetorka peavad vastama nende soovitusetele. Täisteraviljad, liha, kala ja mereannid tuleb alati hoolikalt läbi pesta, kuni vesi jääb puhtaks.

TOIT KÕRBEB PÕHJA

Anum oli halvasti puhastatud eelneva toidu valmistamise järgest. Anuma kõrbevastane kate on rikunud.	Enne valmistamist veenduge, et anum on hoolikalt pestud ja kõrbevastane kate ei ole vigastatud.
Toiduainete üldmäär on retseptis soovitatavast väiksem.	Sooitav on kasutada kontrollitud (nimetatud seadme mudeliga kohandatud) retsepte.
Seadite liialt suure valmistamise aja.	Lühendage valmistamise aega või järgige seadme antud mudeli jaoks kohandatud retsepti soovitusi.
Praadimisel: Unustasite valada anumasse õli; ei seganud või pöörasite hilja valmistatavaid toiduaineid.	Tavalise praadimise juures valage anumasse veidi taimetõli – nii, et see kataks põhja õhukese kihina. Ühtlaseks praadimiseks tuleb anumasse olevalid toiduained periooditi segada või teatud aja tagant ümber pöörata.
Hautamisel: anumus ei ole piisavalt vedelikku.	Lisage anumasse rohkem vedelikku. Valmistamise ajal ärge avage multikeetja kaant erilise vajaduseta.
Keetmisel: anumus on liialt vähe vedelikku (järgimata koostisainete vahetorka).	Järgige vedeliku ja kõvade koostisainete õiget vahetorka.
Küpsetamisel: ei määratud anuma sisepinda enne valmistamist võiga.	Enne taigen sissepanekut määrige anuma seinad ja põhi võiga või taimetõliga (ei tasu valada õli anumasse).

TOISUAINE KAOTAS LÕIKEVORMI

Segasite toiduainet anumasse liialt sageli.	Tavalise praadimise korral segage toitu mitte sagedamini kui iga 5-7 minuti tagant.
Seadite liialt suure valmistamise aja.	Lühendage valmistamise aega või järgige seadme antud mudeli jaoks kohandatud retsepti soovitusi.

KÜPSETIS TULI NIIKSE

Kasutati sobimatuid koostisaineid, mis andsid liigse niiskuse (mah-lased puuviljad või juurviljad, külmutatud marjad, hapukoore jne).	Valmistage ette toiduained vastavalt küpsetamise retseptile. Püüdke koostisaineteks mitte valida liialt vedelikku sisaldavaid toiduaineid või kasutage neid võimalusel minimaalsetes kogustes.
Hoidsite valmis küpsetise kinnises multikeetjas liialt kaua.	Püüdke küpsetis võtta multikeetjast välja kohe peale selle valmistamist. Vajadusel võite jätta toidu multikeetjasse vaheseis ajaks väljalülitatud autosoojendusega.

KÜPSETIS EI KERKINUD

Munad ja suhkur olid halvasti vahustatud.	Soovitav on kasutada kontrollitud (nimetatud seadme mudeliga kohandatud) retsepte. Koostisainete vaalik, nende eelneva töötuse viis, sissepanemise vahetorkord peavad vastama nende soovitusetele.
Taigne seisis liialt kaua kergitusainega.	
Jätsite jahu sõelumata või sõtkusite taigent halvasti.	
Koostisainete panekul eksisite.	
Teie poolt valitud retsept ei sobi küpsetamiseks nimetatud multikeetja mudelis.	

i Multikeetjate REDMOND terve rea mudelite seas hakkab programmides "STEW" ja "SOUP" vedeliku puuduse korral tööle seadme ülesoojenemise kaits. Sel juhul valmistamise programm seiskub ja läheb üle autosoojenduse režiimi.

Soovitatav auruga toidu valmistamise aeg

N ^o	Toiduaine	Kaal, g (kogus)	Vesi, ml	Valmistamise aeg, min
1	Sea-/loomaliha (filee, kuubikud 1,5x1,5cm)	500	500	30/35
2	Lambaliha (filee, kuubikud 1,5x1,5cm)	500	500	45
3	Kanaliha (filee, kuubikud 1,5x1,5cm)	500	500	25
4	Frikadellid/kottletid	480 (8 tk.) / 360 (3 tk.)	500	25/30
5	Kala (filee)	500	500	20
6	Krevetid (kooritud, külmutatud)	500	500	5
7	Mantõ/hinkaaliid	4 tk.	500	30
8	Kartul (kuubikud 1,5x1,5cm)	500	500	20
9	Porgand (kuubikud 1,5x1,5cm)	500	500	30
10	Peet (kuubikud 1,5x1,5cm)	500	500	40
11	Köögiviljad (külmutatud)	500	500	8
12	Muna aurutatud	3 tk.	500	12

Tabelis on toodud soovitatavad andmed. Reaalne aeg võib erineda sõltuvalt konkreetsetest toiduainest ja teie eelistustest.

Programmide koondtabel (tehase seaded)

Programm	Soovitused	Valmistamise aeg vahemikis	Valmistamise aja vahemik/ määramise samm	Edesilulkaud start	Automaatsoojen-damine
FRY	Liha, kala, köögiviljade praadimine; lisandite valmistamine	15 min	5 min – 1 tund 30 minutit/ 1 min	–	+
PILAF	Erinevate pilaffide valmistamine	1 tund	10 min – 2 tundi / 5 min	+	+
OATMEAL / DESSERT	Pimaga ja veega keedetud putrude ja lisandite valmistamine	25 min	5 min – 4 tundi / 5 min	+	+

Programm	Soovitused	Valmistamise aeg vahemikis	Valmistamise aja vahemik/ määramise samm	Edesilulkaud start	Automaatsoojen-damine
BAKE/PIZZA	Biskviitide, vormide, pirukate küpsetamine, pitsa valmistamine	1 tund	10 min – 8 tundi / 5 min	+	+
STEW/DESSERT	Liha, kala, köögiviljade hautamine; erinevate magustoitude, puuviljapüree ja mooside valmistamine	1 tund	10 min – 12 tundi / 5 min	+	+
STEAM/SOUP/PASTA	Köögiviljade, kala, liha auruga valmistamine; suppide, makaronide, viinerite, külmutatud toitude keetmine.	40 min	5 min – 8 tundi / 5 min	+	+

VII. ENNE KUI PÖÖRDUTE TEENINDUSKESKUSSESSE

Veakode ekraanil	Võimalikud probleemid	Vea kõrvaldamine
E1, E3	Süsteeme viga, võimalik juhtimisplaadi või soojaanduri rike. Kaas pole tihedalt suletud.	Sulgege kaas. Kui probleem ei kadunud, pöörduge volitatud teeninduskesk- sesse.
E2, E4	Süsteeme viga, võimalik soojaanduri rike. Lülitus ülekuumenemise automaatne kaits.	Ärge lülitage sisse seadet tüha kausiga! Ärge lülitage seadet sisse tüha kausiga! Lülitage seade vooluvõrgust välja, laske tal 10-15 minutit jahtuda, seejärel liisage kaussi vesi (puhjong) ja jätkake toiduvalmistamist. Kui probleem ei kadunud, pöörduge volitatud teeninduskeskusesse.

EST

VIII. GARANTIIOHUSTUSED

Antud seadmele antakse 2-aastane garantiid alates selle soetamisest. Garantiiaja jooksul kohustus valmistaja remon-di, detailide asendamise või kogu seadme asendamise teel kõrvaldada mistahes tehasedefektid, esile kutsutud materjalide ebapiisava kvaliteedi või kokkupanekuga. Garantiid jõustub vaid sel juhul, kui ostukupäev on kinnitatud kaupluse pitsatiga ja müüja allkirjaga originaalsel garantiitalongil. Käesolevat garantiid tunnustatakse vaid juhul, kui seadet kasutati vastavalt juhendile, seda ei remonditud, ei võetud lahti ja ei olnud vigastatud selle ebaõigel kasutamisel, samuti juhul, kui on säilinud seadme täielik Komplektatsioon. Nimetatud garantiid ei laiene seadme loomulikule kulumisele ja kulumaterjalidele (filtrid, lambid, kõrbemisvastased katted, tihendid jne.).

Toote teenistusega ja garantiiohustuste kehtivusaega arvestatakse selle ostupäevast või toote valmistamise päevast (juhul, kui müügi kuupäeva ei ole võimalik tuvastada).

Seadme valmistamise kuupäeva võib leida seerianumbris, mis paikneb toote korpusele oleva identifitseerimise sildil. Seerianumber koosneb 13 märgist. 6 ja 7 märk tähistavad kuud, 8 märk - seadme väljalaske aastat.

Tootja poolt kehtestatud teenistusae - 5 aastat selle soetamise hetkest alates. Tähtsaga kehtib juhul, et toodet kasutatakse vastavalt juhendile ja rakendatavatele tehnilistele standarditele. Nimetatud garantiid on kehtiv tingi-musel, et seadme kasutus toimub ranges vastavuses käesoleva instruksiooniga ja esitatud tehniliste nõuetega.

i Pakend, kasutusjuhend, samuti seade ise tuleb ülitiiserida vastavalt jäätmete käitluse kohalikele programmile. Kand-ke hooldi ümbristeva keskkonna eest: ärge visake selliseid tooteid koos tavalistele olmejäätmetega.

Citiți cu atenție toate instrucțiunile înainte de utilizare a acestui produs și țineți aceste instrucțiuni la îndemână. Utilizarea corectă a aparatului va prelungi în mod esențial durata lui de exploatare.

MĂSURI DE SECURITATE

 *Producătorul nu este responsabil pentru nici o defecțiune provocată de nerespectarea cerințelor a tehnicii de securitate și a normelor de exploatare a produsului.*



- Acest aparat electric este un dispozitiv multifuncțional pentru preparare în condiții de uz casnic și poate fi aplicat în apartamente, case de țară, camerele de hotel, în spațiile magazinelor, în birouri sau în alte condiții similare de exploatare neindustrială. Utilizarea industrială sau orice altă utilizare necorespunzătoare a dispozitivului va fi considerată o încălcare a condițiilor adecvate de funcționare a produsului. În acest caz producătorul nu poartă responsabilitate pentru posibilele consecințe.
- Înainte de a conecta aparatul la rețeaua electrică asigurați-vă dacă tensiunea de

rețea corespunde cu tensiunea nominală a aparatului (vezi caracteristicile tehnice sau placa signalitică a produsului).

- Folosiți un prelungitor electric care este potrivit cu puterea consumată de aparat – necoresponderea parametrilor poate provoca scurtcircuit sau cablul se poate aprinde.
- Conectați aparatul doar la prize cu legătură la pământ – aceasta cerință este esențială pentru protecție împotriva electrocutării. Dacă utilizați un prelungitor electric, asigurați-vă că acesta la fel are legătură la pământ.

 **ATENȚIE!** *Când aparatul funcționează, corpul său, vasul și piesele de metal se încălzesc! Fiți precauți! Folosiți mănușile de bucătărie. Nu vă aplecați deasupra aparatului atunci când deschideți capacul pentru a preveni arsurile prin abur fierbinte.*

- Scoateți aparatul din priză după utilizare, precum și atunci când îl curățați sau deplasați într-un alt loc. Scoateți cablul de alimentare cu mâinile uscate, ținându-l de fișă și nu de cablu.

- Nu trageți cablul de alimentare prin golurile de sub uși sau în apropierea surselor de căldură. Nu permiteți răsucirea, îndoirea sau atingerea cablului de alimentare de obiecte ascuțite, colțuri și marginile ale mobilierului.
-  *Nu uitați: deteriorarea eventuală a cablului de alimentare poate provoca deranjamente care nu corespund cu condițiile de garanție, precum poate provoca electrocutare. Cablul de alimentare deteriorat trebuie să fie schimbat la termen la un centru de service.*
- Nu amplasați aparatul pe o suprafață moale, nu-l acoperiți niciodată atunci când funcționează, deoarece el se poate supraîncălzi și ulterior defecta.
 - Este interzisă exploatarea aparatului în aer liber – pătrunderea umidității sau a unor obiecte străine în interiorul corpului aparatului poate provoca deteriorarea gravă a acestuia.
 - Înainte de a curăța aparatul asigurați-vă că este deconectat de la rețeaua electrică și s-a răcit complet. Respectați cu strictețe instrucțiunile de curățare a aparatului (*vezi "Curățare și întreținere"*).
-  **ESTE INTERZIS să scufundați corpul aparatului în apă sau să-l plasați sub un jet de apă!**
- Acest dispozitiv nu este destinat pentru utilizarea de către persoanele (inclusiv copiii), care au de-reglări fizice, nervoase sau psihice sau duc lipsă de experiență și cunoștințe, cu excepția cazurilor, în care astfel de persoane se află sub supraveghere sau au fost instruite în privința utilizării acestui aparat de către persoană responsabilă pentru siguranța lor. Este necesar să se efectueze o supraveghere asupra copiilor cu scopul neadmiterii acestora a jocurilor cu aparatul, accesorii, precum și cu ambalaul de fabrică. Curățarea și întreținerea dispozitivului nu trebuie să se efectueze de către copiii nesupravegheați de adulți.
 - Este interzisă repararea independentă a aparatului sau introducerea modificărilor în construcția acestuia. Toate lucrările de deservire și reparație trebuie să fie efectuate de către un centru de service autorizat. Repararea efectuată în mod neprofesionist poate provoca defectarea aparatului, traume și deteriorare a bunurilor.

Caracteristici tehnice

Model.....	RMC-M4515E
Putere.....	700 W
Tensiune.....	220 – 240 V, 50 Hz
Capacitatea castronului.....	4 l
Acoperirea castronului.....	strat antiaderent de ceramică
Afișaj.....	cu led-uri, digital
Supapă de abur.....	detășabilă

Programele

1. FRY (PRĂJIRE)
2. PILAF
3. OATMEAL/GRAIN (TERCI CU LAPTE / CEREALE)
4. BAKE/PIZZA (COPTURI/PIZZA)
5. STEW/DESSERT (ÎNĂBUȘIRE/DESERTURI)
6. STEAM/SOUP/PASTA (PE ABURI/SUPĂ/PASTE)

Caracteristici

Aminarea startului.....	pina la 24 ore
Încălzire automată.....	până la 24 ore
Încălzirea bucatelor.....	până la 24 ore

Accesorii

Multi fierbătorul cu castron instalat în interior RB-C400.....	1 buc.
Recipient pentru prepararea pe aburi.....	1 buc.
Lingură plată.....	1 buc.
Pahar gradat.....	1 buc.
Cășu.....	1 buc.
Cartea „100 rețete”.....	1 buc.
Manual de utilizare.....	1 buc.
Carte service.....	1 buc.
Cablu electric.....	1 buc.

i Producătorul își asumă dreptul de a modifica designul, accesoriile, precum și caracteristicile tehnice ale produsului, în cadrul perfecționării produsului fără notificare prealabilă cu privire la aceste modificări.

Dispozitivele multi fierbătorului RMC-M4515E A1

1. Carcasa aparatului
2. Capacul
3. Miner pentru transportare
4. Supapă de abur detașabilă
5. Panoul de comandă
6. Recipient de colectare a condensului
7. Recipient pentru prepararea pe aburi
8. Cășu
9. Lingură plată
10. Pahar gradat
11. Buton de deschidere a capacului
12. Cablu electric

Panoul de comandă A2

1. Butonul de selectare a programului „FRY” („PRĂJIRE”).
2. Butonul de selectare a programului „PILAF”.
3. Butonul de selectare a programului „OATMEAL/GRAIN” (TERCI CU LAPTE / CEREALE.).
4. Butonul de selectare a programului „BAKE/PIZZA” („COPTURI/PIZZA”).
5. Butonul de selectare a programului „STEW/DESSERT” („ÎNĂBUȘIRE/DESERTURI”).
6. Butonul de selectare a programului „STEAM/SOUP/PASTA” („PE ABURI / SUPĂ / PASTE”).

7. Butonul „TIMER” („Amânarea startului”) - activarea regimului de instalare a timpului aminat.
8. Butonul „COOK TIME” („Timp de preparare”) - setarea timpului de preparare.
9. Butonul „REHEAT/CANCEL” („Încălzire/Anulare”) - activarea/ dezactivarea funcției de încălzire, întreruperea programul de preparare, resetarea setărilor.
10. Afișaj digital.

I. ÎNAINTE DE A ÎNCEPE EXPLOATAREA

Dezambalați atent produsul și scoateți-l din cutie, eliminați toate materialele de ambalare și autocolantele promoționale cu excepția autocolantelor cu numărul de serie.

Lipsa numărului de serie pe produs vă lipsește în mod automat de dreptul la deservire de garanție.

Ștergeți corpul aparatului cu o țesătură umedă. Spălați vasul cu apă caldă cu săpun. Uscați minuțios. La prima utilizare este posibilă apariția unui miros străin, ceea ce nu indică la defecțiunea aparatului. În acest caz se recomandă curățarea aparatului (pag. 85).

⚠ Atenție! Este interzisă folosirea aparatul care prezintă defecțiuni.

II. EXPLOATAREA OALEI SUB PRESIUNE

Înainte de prima conectare

Amplasați aparatul pe o suprafață dreaptă orizontală astfel ca aburul fierbinte care iese din supapa de abur să nu pătrună sub tapete, acoperiri decorative, aparate electronice și alte obiecte sau materiale care pot suferi în urma umidității și a temperaturii ridicate.

Înainte de gătit asigurați-vă că părțile exterioare și interioare aparente ale oalei sub presiune nu sunt defectate, nu au știrbituri și alte defecte. Nu se admite prezența unor obiecte străine între vas și elementul de încălzire.

Setarea timpului de preparare

Multi fierbătorul REDMOND RMC-M4515E dispune de posibilitatea de a modifica timpul de preparare instalat implicit pentru fiecare program. Pasul de schimbare și intervalul posibil a timpului setat depinde de programul selectat pentru preparare.

Pentru a schimba timpul de preparare:

1. Selectați programul dorit de preparare, apășind butonul corespunzător programului: „FRY”, „PILAF”, „OATMEAL/GRAIN”, „BAKE/PIZZA”, „STEW/DESSERT” sau „STEAM/SOUP/PASTA”. Pe afișaj pentru fiecare program va fi afișat timpul de preparare implicit.
2. Apășind butonul „COOK TIME” setați timpul necesar de lucru pentru programul selectat. La fiecare apășare a butonului timpul de preparare se va mări. Pentru schimbarea rapidă a valorii apășați și mențineți apăsat butonul. La atingerea valorii maxime setarea timpului va continua de la începutul intervalului.
3. Pentru anularea setărilor făcute urmează de apăsat butonul „REHEAT/CANCEL”, după care este necesar de a introduce tot programul de preparare din nou.

i **IMPORTANT!** La instalarea manuală a timpului de preparare țineți cont de interval posibil de timp și de pasul de instalare, prevăzute de programul selectat de preparare, în conformitate cu tabelul programelor de pregătire” (pag. 87).

Funcția „Amînarea startului”

Funcția de aminarea startului permite amânarea începerii executării programului de preparare în intervalul de la 5 minute pînă la 24 ore cu pasul de instalare de 5 minute.

1. Apășați butonul „TIMER”. Se va aprinde ledul butonului, indicatorul de timp va începe să clipească.
2. Apășind butonul „COOK TIME”, setați timpul peste peste care trebuie să fie lansat programul de preparare. Pentru schimbarea rapidă a valorilor apășați și mențineți apăsat butonul. La atingerea valorii maxime instalarea timpului va continua de la începutul intervalului.
3. Pentru anularea setărilor făcute urmează de apăsat butonul „REHEAT/CANCEL”, după care este necesar de a introduce tot programul de preparare din nou.

i **IMPORTANT!** Nu se recomandă de utilizat funcția de aminare a startului, dacă rețeta conține ingrediente ușor aterabile (ouă, lapte proaspăt, carne, brânzeturi etc).

Funcția aminării startului este disponibilă pentru funcția de încălzire a bucatelor. În cadrul programului „FRY” funcția aminării startului nu este disponibilă.

Funcția de menținere a temperaturii a bucatelor gata preparate (încălzire automată)

Se declanșează automat imediat după finalizarea programului de preparare și menține temperatura bucatelor gata preparate în limita de 75 – 80°C timp de 24 ore. În același timp, pe afișaj se afișează numărătoarea directă a timpului de lucru a funcției de încălzire automată. La necesitate se poate de oprit funcția de încălzire automată, apășind butonul „REHEAT/CANCEL” (ledul butonului se va stinge).

Funcția de încălzire a bucatelor

Multi fierbătorul REDMOND RMC-M4515E poate fi utilizat pentru încălzirea bucatelor reci. Pentru aceasta:

1. Puneți produsele în castron, instalați-l în multi fierbător. Asigurați-vă, că vasul e în strâns contact cu elementul de încălzire.
2. Închideți capacul pînă auziți un clic, conectați aparatul la o priză electrică.
3. Apășați butonul „REHEAT/CANCEL”. Se va aprinde ledul butonului și va porni funcția de încălzire. Pe afișaj va începe numărătoarea directă a funcției de încălzire. Aparatul va încălzi bucatelă pînă la 75 – 80°C. Această temperatură se va menține în decurs de 24 ore.
4. La necesitate, funcția de incalzire poate fi oprită, apășind butonul „REHEAT/CANCEL” (ledul butonului se va stinge).

i **IMPORTANT!** Neațind la faptul că multi fierbătorul poate menține produsul fierbinte pînă la 24 ore, nu se recomandă de lăsat bucatelă la încălzire mai mult de două-trei ore, deoarece uneori acest lucru poate duce la modificarea calităților lor gustative.

Ordinea generală de utilizare a programelor automate

1. Pregătiți ingredientele conform rețetei, puneți-le în castron. Asigurați-vă că toate ingredientele (inclusiv lichidul), se află mai jos de scară maximă marcată pe suprafața interioară a castronului.
2. Introduceți castronul în carcasă, un pic rotiți-l, asigurați-vă că este în strâns contact cu elementul de încălzire. Închideți capacul pînă la clic. Conectați aparatul la o priză electrică.
3. Selectați programul de preparare, apășind butonul corespunzător.
4. Prin apășarea butonului „COOK TIME” setați timpul de preparare conform rețetei.

5. La necesitate setați timpul de amânarea startului. Funcția de amânarea startului nu este disponibilă la utilizarea programului „FRY”.

i **ATENȚIE!** Dacă ați întrerupt setarea instalațiilor mai mult de 5 secunde, programul va porni automat cu parametrii introduși. La necesitate puteți anula punerea în aplicare a programului, apăsând butonul „Cancel/ Reheat” și repetați instalarea din nou.

6. Peste 5 secunde după terminarea instalării setărilor va începe în mod automat punerea în aplicare a programului de preparare. Pe afișaj se va afișa timpul rămas până la finalizarea lui.

i În programul „STEAM/SOUP/PASTA” număratoarea inversă a timpului de preparare începe după fierberea apei în castron.

7. La finalizarea programului de preparare va suna un semnalul și se va stinge ledul programului selectat. Va porni în mod automat funcția de încălzire automată și se va aprinde ledul butonului „REHEAT/CANCEL”. Pe afișaj va fi afișată număratoarea directă a timpului de funcționare a regimului.
8. Pentru a întrerupe procesul de preparare, a anula programul Introdus sau a dezactiva funcția de încălzire automată apăsați butonul „REHEAT/CANCEL”.



Pentru obținerea rezultatelor calitative propunem să apelați la cartea cu rețete anexată la multifierbătorul REDMOND RMC-M4515E.

Programul „FRY”

Se recomandă pentru prăjit carne, legume, carne de pasăre, fructe de mare. Este posibilă instalarea manuală a timpului de preparare într-un interval de la 5 minute până la 1 oră 30 minute cu pasul de instalare de 1 minut. Funcția amânarea startului în acest program nu este disponibilă.

Ca ingredientele să nu ardă, urmați instrucțiunile din cărțile de rețete și periodic amestecați ușor conținutul din castron. Se permite de a prăji produsele cu capacul aparatului deschis.

Programul „PILAF”

Programul se recomandă pentru prepararea diferitelor tipuri de pilaf. Este posibilă instalarea manuală a timpului de preparare în intervalul de la 10 minute până la 2 ore cu pasul de instalare de 5 minute.

Programul „OATMEAL/GRAIN”

Se recomandă pentru prepararea terciurilor cu apă și cu lapte, prepararea garniturilor. Este posibilă instalarea manuală a timpului de preparare în intervalul de la 5 minute până la 4 ore cu pasul de instalare de 5 minute.

Programul „OATMEAL/GRAIN” este destinat pentru prepararea terciului din lapte pasteurizat cu grăsimi mica. Pentru a evita scăderea prin febră a lactelului și de a obține rezultatul dorit, se recomandă ca înainte de preparare de efectuat următoarele acțiuni:

- de spălat bine toate cerealele integrale (orez, hrișcă, mei etc.), până când apa va fi limpede;
- înainte de preparare de uns castronul multifierbătorului cu unt;
- de respectat cu strictețe proporțiile, măsurând ingredientele în conformitate cu rețetele din cartea de bucate anexată (a micșora sau a mări cantitatea de ingrediente numai proporțional);
- la folosirea lactelului integral de al dilua cu apă potabilă în proporție de 1:1.

i **Proprietățile lactelului și cerealelor, în dependență de locul de origine și de producător, diferă, ceea ce, uneori, influențează rezultatele de preparare.**

Programul „BAKE/PIZZA”

Este destinat pentru coacerea caserolei, plăcintelor, biscuiților, pizzei, precum și pentru coacerea pâinii. Este posibilă instalarea manuală a timpului de preparare în intervalul de la 10 minute până la 8 ore cu pasul de instalare de 5 minute.

i Dacă doriți să verificați dacă biscuiții sunt gata copti înfingeți în el un băț de lemn (scobitoare). Dacă-l scoateți și pe el nu rămâne bucăți de aluat lipit – biscuițul e gata. La prepararea pâinii se recomandă să dezactivați funcția de încălzire automată a bucatelor la toate etapele de preparare.

Programul „STEW/DESSERT”

Se recomandă pentru a înăbuși carne, pește, legume, a prepara diferite garnituri, deserturi, piureuri din fructe și gem. Este posibilă instalarea manuală a timpului de preparare în intervalul de la 10 minute până la 12 ore cu pasul de instalare de 5 minute.

Programul „STEAM/SOUP/PASTA”

Se recomandă pentru a prepara pe aburi legume, pește, carne, bucate dietetice și vegetariene, meniuri pentru copii. Pentru a fierbe supe, paste, semifabricate. Este posibilă instalarea manuală a timpului de preparare în intervalul de la 5 minute până la 8 ore cu pasul de instalare de 5 minute.

Pentru prepararea legumelor și altor produse pe aburi:

1. Turnați în castron 500–600 ml de apă. Așezați recipientul pentru prepararea pe aburi în castron.
2. Măsurați și pregătiți produsele în conformitate cu rețeta, uniform puneți-le în recipientul pentru prepararea pe aburi.
3. Urmați p. 2–8 secțiunea „Ordinea generală de utilizare a programelor automate”.

i **Număratoarea inversă a timpului de funcționare a programului de preparare începe după fierberea apei și la obținerea suficientă a densității de aburi în castron.**

Dacă nu utilizați setările automate de timp în acest program, profitați de tabelul timpului recomandat pentru prepararea pe aburi pentru diferite produse.

III. CARACTERISTICI SUPLIMENTARE

- Mod de preparare fondue
- Mod de preparare a branzei de vaci
- Mod de preparare a branzeturilor
- Coacerea pâinii
- Sterilizarea veselelor și a obiectelor de igienă personală
- Pasteurizare

IV. ACCESORII SUPLIMENTARE

Accesorii suplimentare pentru multifierbător pot fi achiziționate separat. Privind gama de produse, achiziții și compatibilitate cu modelul dvs. de aparat, contactați distribuitorul oficial în țara dumneavoastră.

ROU

RAM-CL1 – clești pentru castron

Sunt destinați pentru a facilita extragerea castronului din multifierbător. Este posibilă utilizarea lor cu multifierbătoare de alte mărci.

V. CURĂȚARE ȘI ÎNGRIJIRE

Înainte de a începe curățarea aparatului, asigurați-vă că el este deconectat de la priză și s-a răcit suficient. Utilizați o cârpă moale și detergenți de vase neabrazivi. Vă sfătuim să curățați aparatul imediat după utilizare. Înainte de prima utilizare sau pentru a elimina mirosurile după preparare, vă recomandăm timp de 15 minute de fierț o jumătate de lamâie în programul „STEAM/SOUP/PASTA”.

STOP La curățare nu utilizați substanțe abrazive, bureți cu acoperiri abrazive și chimic agresive sau alte substanțe, ce nu se recomandă pentru aplicarea cu obiectele, ce contactează cu alimentele. Se interzice de scufundat corpul aparatului în apă sau de a-l pune sub jet de apă.

Corpul aparatului curățați după necesitate.

Capacul interior din aluminiu trebuie să fie curățat după fiecare utilizare a aparatului.

Curățarea castronului se recomandă după fiecare utilizare a aparatului. Se permite spălarea castronului în mașina de spălat vase. La finalul curățării stergeți suprafața exterioară a castronului până la uscat.

Supapa de aburi este situată pe capacul aparatului. Curățați-l după fiecare preparare:

1. Fără efort, scoateți supapa de abur, ușor rotindu-i capacul invers acelor de ceasornic și ridicându-l de margine. În cazul în care supapa de abur se scoate greu, se poate atent de apăsat pe ea din partea interioară a capacului.
2. Separați partea interioară a supapei, rotindu-l împotriva acelor de ceasornic, complet demontați supapa și spălați bine sub jet de apă, la necesitate folosiți detergenți pentru spălat vase.
3. Uscăți supapa, adunați-o în secvența inversă și instalați-o la loc.

Recipientul pentru condens, situat pe carcasa aparatului, trebuie curățat după fiecare utilizare:

1. Atent apăsați pe partea interioară a recipientului până la deschidere, apoi atent îl strageți, trăgând în sus.
2. Vărsați condensul și spălați recipientul.
3. Instalați recipientul la loc.

i Uneori surplusul de condens se poate acumula într-o cavitate specială în dispozitiv în jurul castronului. Folosiți șervețele de bucatarie sau un prosop pentru a-l șterge.

VI. SFATURI DE GĂTIT

Erorile de gătit și caile de înlăturare a acestora

În acest compartiment sunt prezentate erorile tipice comise la gătitul mâncării în oale sub presiune, sunt examinate cauzele posibile și caile de înlăturare a acestora.

MÎNCAREA NU S-A PREGĂTIT COMPLET

Cauzele posibile ale problemei	Soluția	
Ați uitat să închideți capacul aparatului sau nu l-ați închis bine, deaceia temperatura de gătit nu a fost destul de înaltă.	<ul style="list-style-type: none"> Atunci când gătiți nu deschideți capacul oalei sub presiune fără necesitate. Închideți capacul pînă ce se aude un click. Asigurați-vă că nimic nu împiedică pentru a închide bine capacul aparatului și că nu este deformat cauciucul de etanșare pe capacul interior. 	
Vasul și elementul de încălzire intrau greu în contact, deaceia temperatura de gătit nu a fost destul de înaltă.	<ul style="list-style-type: none"> Vasul trebuie să fie instalat drept în interiorul corpului aparatului, aderînd cu fundul de discul de încălzire. Asigurați-vă că în camera de lucru a oalei sub presiune lipsesc obiecte străine. Nu admiteți contaminarea discului de încălzire. 	
<ul style="list-style-type: none"> Alegerea nepotrivită a ingredientelor de mîncare. Aceste ingrediente nu se potrivește pentru gătit prin metoda aleasă de dumneavoastră sau ați ales un program de gătit incorect. Ingredientele sunt feliate prea gros, nu s-au respectat proporțiile generale de plasare a produselor. Ați setat incorect (nu ați calculat) timpul de gătit. Rețetă aleasă de dumneavoastră nu se potrivește pentru gătit în această oală sub presiune. 	<ul style="list-style-type: none"> Este dorit de a folosi rețetele verificate (adaptate pentru acest model de aparat). Folosiți rețetele verificate. Alegerea ingredientelor, modul de feliere, proporțiile de introducere a acestora, alegerea programului și a timpului de gătit trebuie să corespundă cu rețeta aleasă. 	
La gătit cu aburi: prea puțină apă în vas pentru a asigura densitatea necesară de abur.	Turnați apa în vas în mod obligatoriu în volumul recomandat în rețetă. Dacă aveți dubii, în procesul de gătit verificați nivelul de apă.	
La prăjire: <ul style="list-style-type: none"> Ați turnat în vas prea mult ulei de floarea soarelui. Exces de umiditate în vas. 	<ul style="list-style-type: none"> Atunci cînd are loc prăjirea obișnuită este suficient ca fundul vasului să fie acoperit cu un strat subțire de ulei. La prăjire în friteuză urmați indicațiile rețetei corespunzătoare. <p>La prăjire nu închideți capacul oalei sub presiune în cazul în care rețeta nu prevede aceasta. Produsele congelate în stare proaspătă înainte de prăjire trebuie să fie decongelate și apa să fie scursă.</p>	
La fierbere: scăderea bulionului prin fierbere a produselor aciditate înaltă.	Unele produse necesită un tratament special înainte de fierbere: spălare, călire etc. Urmăți recomandările rețetei alese de dumneavoastră.	
La coacere (aluat nu s-a copt):	<p>În procesul de predospire aluatul s-a lipit de capacul interior și orificiul de eliminare a aburului este blocat.</p> <p>Exces de aluat introdus în vas.</p>	<p>Introduceți aluatul în vas într-un volum mai mic.</p> <p>Scoateți captura din vas, întoarceți-o și introduceți din nou în vas, după care continuați gătitul pînă va fi gata. Ulterior, atunci cînd coaceți, introduceți un volum mai mic de aluat în vas.</p>

PRODUSUL ESTE RĂSFIERT

Ați comis greșeală atunci cînd ați ales tipul de produs sau cînd ați setat (calculat) timpul de gătit. Ingredientele de dimensiuni prea mici.	<ul style="list-style-type: none"> Folosiți o rețetă verificată (adaptată pentru acest model de aparat). Alegerea ingredientelor, modul de feliere, proporțiile de introducere a acestora, alegerea programului și a timpului de gătit trebuie să corespundă cu recomandările din rețetă.
După gătit mîncarea gata preparată a stat prea mult la autoîncălzire.	Nu este dorită utilizarea în timp îndelungat a funcției de autoîncălzire. În cazul în care modelul dumneavoastră de oală sub presiune prevede deconectarea prealabilă a funcției date puteți utiliza posibilitatea aceasta.

PRODUSUL A SCĂZUT PRIN FIERBERE

La fierbere a terciului laptele scade.	Calitatea și proprietățile lapteului pot depinde de locul și condițiile producerii sale. Se recomandă folosirea numai a lapteului ultrapasterizat de grăsimi pînă la 2,5%. La necesitate laptele poate fi dizolvat un pic cu apă potabilă.
<ul style="list-style-type: none"> Înainte de fierbere ingredientele nu au fost tratate sau au fost tratate incorect (spălate rău etc.). Nu sunt respectate proporțiile ingredientelor sau tipul de produs este ales incorect. 	<ul style="list-style-type: none"> Folosiți o rețetă verificată (adaptată pentru acest model de aparat). Alegerea ingredientelor, modul de tratare preventivă, proporțiile de introducere a acestora trebuie să corespundă cu recomandările din rețetă. Permanenț spălați foarte bine crupele integrate, carnea, peștele și produsele de mare pînă cînd apa devine limpede.

MÎNCAREA ARDE

<ul style="list-style-type: none"> Vasul a fost curățat rău după gătitul prealabilă a mîncării. Acoperirea antiadezivă a vasului s-a deteriorat. 	Înainte de gătit, asigurați-vă că vasul este spălat bine și acoperirea antiadezivă nu este defectată.
Volumul total de produs introdus este mai mic decît cel recomandat în rețetă.	Folosiți o rețetă verificată (adaptată pentru acest model de aparat).
Ați setat timpul de gătit prea mare.	Reduceți timpul de gătit sau urmați indicațiile din rețetă adaptată pentru acest model de aparat.
La prăjire: ați uitat să turnați ulei în vas; nu ați amestecat sau ați amestecat tîrziu produsele preparate.	La prăjire ordinară turnați în vas puțin ulei de floarea soarelui – astfel ca să acopere fundul vasului cu un strat subțire. Pentru prăjire uniformă produsele trebuie să fie amestecate periodic sau întoarse după un timp anume.
La călire: umiditate insuficientă în vas.	Adăugați mai mult lichid în vas. În timpul de gătit nu deschideți capacul oalei sub presiune fără necesitate.
La fierbere: puțin lichid în vas (nu sunt respectate proporțiile de ingrediente).	Respectați raportul corect de lichide și ingrediente solide.
La coacere: nu ați uns cu ulei suprafața interioară a vasului înainte de gătit.	Înainte de a introduce aluatul, ungeți fundul și pereții vasului cu unt sau ulei de floarea soarelui (nu turnați uleiul în vas).

PRODUSUL ȘI-A PIERDUT FORMA DE FELIERE

Ați amestecat prea des produsul în vas.	La prăjire ordinară amestecați mîncarea nu mai des decît peste fiecare 5-7 minute.
Ați setat timpul de gătit prea mare.	Reduceți timpul de gătit sau urmați indicațiile din rețetă adaptată pentru acest model de aparat.

COPTURA ESTE UMEDĂ

Ați utilizat ingredientele nepotrivite care elimină exces de umiditate (legume și fructe succulente, pomuşoare congelate, smîntînă etc.).	Alegeți ingredientele în conformitate cu rețeta de coacere. Străduiți-vă să nu alegeți în calitate de ingrediente produsele cu exces de umiditate sau după posibilitate utilizați-le în cantități minime.
Ați ținut prea mult coptura în oală sub presiune închisă.	Străduiți-vă să scoateți coptura din oală sub presiune imediat după ce s-a pregătit. În caz de necesitate puteți lăsa produsul în oală sub presiune pentru un timp scurt cu funcția de autoîncălzire inclusă.

COPTURA NU S-A RIDICAT

Ouale cu zahăr au fost bătute rău.		
Aluatul cu agentul de creștere au stat prea mult timp.		
Nu ați cernut făina sau ați frîmțat rău aluatul.		
Sunt comise erori la introducerea ingredientelor.		Folosiți o rețetă verificată (adaptată pentru acest model de aparat). Alegerea ingredientelor, modul de tratare preventivă, proporțiile de introducere a acestora trebuie să corespundă cu recomandările din rețetă.
Rețeta aleasă de dumneavoastră nu se potrivește pentru coacere în acest model de oală sub presiune.		

i Într-o serie de modele de oale sub presiune REDMOND în programele „STEW” și „SOUP” în cazul de insuficiență de lichid în vas declanșează sistemul de protecție de supraîncălzire a aparatului. În acest caz programul de gătit se oprește și oală sub presiune trece în regimul de autoîncălzire.

Timpul recomandat de preparare a diverselor produse pe abur

Nr.	Produsul	Greutate, g/cantitate	Cantitatea de apă, ml	Timpul de preparare, min
1	File de porc/vită (cubulețe 1,5 x 1,5 cm)	500	500	30/35
2	File de oale (cubulețe 1,5 x 1,5 cm)	500	500	45
3	File de pasăre (cubulețe 1,5 x 1,5 cm)	500	500	25
4	Chiftele / pârjoale	480 (8 buc.) / 360 (3 buc.)	500	25/30
5	Pește (file)	500	500	20
6	Creveți pentru salate, curățati, fierți -congelati	500	500	5
7	Cartofi (cubulețe 1,5 x 1,5 cm)	500	500	20

Nr.	Produsul	Greutate, g/cantitate	Cantitatea de apă, ml	Tempul de preparare, min
8	Morcovi (cubulețe 1,5 x 1,5 cm)	500	500	30
9	Sfeclă (cubulețe 1,5 x 1,5 cm)	500	500	40
10	Legume (proaspăt congelate)	500	500	8
11	Ouă	3 buc.	500	12

i Ar trebui de ținut cont că acestea sunt recomandări generale. Tempul real poate să difere de valorile recomandate, în funcție de calitatea unui produs specific, precum și de preferințele personale.

Tabel recapitulativ al programelor de preparare (setări din fabrica)

Programul	Recomandări pentru utilizare	Tempul de preparare implicat	Intervalul timpului de preparare / pasul de instalare	Amnarea startului	Încălzire automată
FRY	Prăjirea cărnii, peștelui, legumelor; prepararea garniturilor	15 min	5 min – 1 oră 30 min / 1 min	---	+
PILAF	Prepararea diverselor feluri de pilaf	1 oră	10 min – 2 ore / 5 min	+	+
OATMEAL/GRAIN	Prepararea diverselor terciuri cu apă și lapte; prepararea garniturilor	25 min	5 min - 4 ore / 5 min	+	+
BAKE/PIZZA	Coacerea biscuiților, caserolei, plăcintelor; prepararea pizzei	1 oră	10 min – 8 ore / 5 min	+	+
STEW/DESSERT	Înăbușirea cărnii, peștelui, legumelor; prepararea diverselor bucate, piureuri din fructe, deserturi, gemuri	1 oră	10 min – 12 ore / 5 min	+	+
STEAM/SOUP/PASTA	Prepararea bucatelor din carne, pește, legume pe aburi; prepararea ciorbei, supelor; fierberea pastei, mezelurilor, semifabricatelor congelate	40 min	5 min – 8 ore / 5 min	+	+

VII. ÎNAINTE DE A LUA LEGĂTURA CU CENTRUL DE SERVICII

Mesaj de eroare pe afișaj	Defecte eventuale	Înlăturare
E1, E3	Eroare de sistemă (este posibilă defectarea plăcii electronice sau a elementului termosensibil) sau nu e închis bine capacul.	Închideți bine capacul. Dacă problema persistă, contactați un centru de service.
E2, E4	Eroare de sistemă (este posibilă ieșirea din funcțiune a senzorului de temperatură) sau a declanșat protecția automată împotriva supraîncălzirii.	Nu activați aparatul cu castronul goli! Deconectați aparatul de la priză electrică. Lăsați să se răcească timp de 10-15 min. după ce adăugați apă (supă) în castron și continuați prepararea. Dacă problema persistă, contactați un centru de service.

Defecțiune	Cauza posibilă	Înlăturarea defecțiunii
Nu se conectează.	Nu este tensiune în rețeaua electrică.	Verificați tensiunea în rețeaua electrică.
	Întreruperi în alimentarea cu energie electrică	Verificați tensiunea în rețeaua electrică.
Mincarea se prepară prea mult timp.	Între vas și element de încălzire a pătruns un obiect străin.	Înlăturați obiectul străin.
	Vasul instalat incorect în corpul oalei sub presiune.	Amplasați vasul drept fără înclinări.
	Element de încălzire contaminat.	Deconectați aparatul de la rețeaua electrică, lăsați-l să se răcească. Curățați elementul de încălzire.

VIII. OBLIGAȚII DE GARANȚIE

Pentru acest produs se acordă un termen de garanție de 2 ani de la momentul procurării. În timpul perioadei de garanție producătorul se obligă să înlăture prin reparare, schimbare a pieselor sau schimbare a produsului complet orice defecte de fabrică provocate de calitatea insuficientă a materialelor sau de rasamblare. Garanția intră în vigoare numai în cazul în care data procurării este confirmată prin ștampila magazinului și semnătura vânzătorului pe talonul de garanție original. Prezența garanție se recunoaște numai în cazul în care produsul a fost utilizat în conformitate cu instrucțiunea de exploatare, nu a fost reparat, nu a fost dezasamblat și nu a fost defectat în rezultatul manipulării incorecte, precum și păstrată toată completarea produsului. Prezența garanție nu se răspindește asupra uzurii normale a produsului și asupra consumabilelor (filtrelor, becului, acoperirilor ceramice și de teflon, garniturilor etc.).

Data fabricării dispozitivului poate fi găsită în numărul de serie, amplasat pe eticheta de identificare atașată pe carcasa produsului. Numărul de serie este format din 13 simboluri. Simbolurile 6 și 7 indică luna, 8 - anul de producere a dispozitivului.

Termenul de exploatare a produsului și termenul de valabilitate a garanției se calculează de la data vânzării sau de la data fabricării produsului (în cazul în care data de vânzare e imposibil de determinat).

Termenul de servire a aparatului stabil de producător constituie 5 ani din momentul procurării cu condiție că exploatarea produsului este efectuată în corespundere cu instrucțiunea dată și standardele tehnice.

i Ambalajul, îndrumătorul utilizatorului, precum și aparatul este necesar de utilizat în conformitate cu programul local de prelucrare a deșeurilor. Nu aruncați astfel de produse împreună cu gunoii obișnuiți.

ROU

Mielőtt használja a jelen készüléket, gondosan olvassa el a használói útmutatót és tájékoztatóként őrizze meg. A készülék helyes használata jelentősen hosszabítja a szolgálati idejét.

BIZTONSÁGI TECHNIKA

 *A gyártó semmilyen felelősséget nem vállal a biztonsági technika és a készülék üzemeltetési szabályok követeléseinek be nem tartásával okozott megrongálódásokért.*

- Az adott készülék, egy többfunkciós, ételek készítésére használatos készülék otthoni körülmények közötti használatra, mely lakásban, hétvégi házakban, szállodai szobákban, boltok mellékhelyiségében, irodákban vagy hasonló nem ipari körülmények közt használható. A készülék ipari vagy más, nem célirányú használata a biztonságos használati követelmények megsértésének számít. Ebben az esetben a gyártó a következményekért nem vállal felelősséget.
- A készülék a hálózathoz történő kapcsolása előtt, ellenőrizze, hogy a hálózat feszültsége megfelel-e a készülék táplálkozási névleges feszültségével (ld. a technikai jellemzést vagy a készülék gyári tábláját).
- Használja a készülék fogyasztott teljesítményre számított hosszabító zsinort: a

paraméterek meg nem felelése a rövidzárlathoz vagy kábeltűzhez vezethet.

- Kapcsolja hozzá a készüléket csak a földeléssel ellátott csatlakozóaljzathoz: ez az áramütéstől való védelem kötelező követelése. Ha hosszabító zsinort használ, győződjön meg arról, hogy annak is földelése van.

 *FIGYELEM! A készülék működése során a tányér és a fémrészek felmelegednek! Legyen óvatos! Használja a konyhakesztyűt. A forró gőz általi égési seb elkerülése végett ne hajljon a készülék fölé a fedél nyitásánál.*

- Kapcsolja szét a készüléket a csatlakozóaljzathoz a használata után, valamint a tisztítása és áthelyezése során. Húzza ki a kábelt száraz kézzel, tartsa a villás dugót, ne a kábelt.
- Ne húzza a tápkábelt az ajtónyíláson vagy a meleg forrása mellett. Figyeljen arra, hogy a tápkábel ne csavarjon túl és ne hajljon túl, ne érintse az éles tárgyakkal, sarokkal és bútor élével.

 *Figyelembe vegyen: a tápkábel véletlen rongálódása olyan üzemzavarhoz vezethet, amelyik a jótállás feltételei alá nem esik és az*

áramütéshez is. A rongálódott kábel gyors helyettesítést igényel a szervizben.

- Ne állítsa a készüléket a puha felületre, ne takarja a működése során: ez a készülék túlhevüléséhez és megromlásához vezethet.
- A készülék a szabad levegőn történő üzemeltetése tilos: a készülék házába történő nedvesség vagy idegen tárgy jutása a súlyos rongálódásához vezethet.
- A készülék tisztítása előtt győződjön meg arról, hogy hálózattól szét van kapcsolva és teljesen lehűlt. Szigorúan tartsa be a készülék tisztítási útmutatóját (91 oldal).



TILOS készülék házát vízbe vagy vízsugár alá helyezni!

- Az adott készüléket nem használhatják olyan személyek (beleértve gyerekeket is) akik fizikai, idegrendszeri vagy pszichés megbetege-

désben szenvednek, vagy akinek nincs megfelelő tapasztalata a készülék használatához, kivéve azokat az eseteket, amikor az ilyen személyek felügyelet alatt használják a készüléket vagy megfelelő, a felsorolt személyekkel kapcsolatos utasítást kapnak az értük felelősséget viselő személyektől. Felügyelni kell a gyerekeket, hogy ne játszanak a készülékkel, a tartozékokkal és a csomagolással. A készülék tisztítása és karbantartása gyermekek által csak felnőtt felügyelete mellett végezhető.

- Tilos a készüléket önállóan javítani vagy a szerkezetben módosítást elvégezni. Minden javítási és kezelési munka csak az illetékes szerviz elvégezheti. A nem szakképzett munka a készülék rongálódásához, sérülésekhez és vagyontárgy kárához vezethet.

Műszaki jellemzők

Tipus.....	RMC-M4515E
Teljesítmény.....	700 W
Feszültség.....	220–240 V, 50 Hz
Az edény térfogata.....	4 l
Edény bevonata.....	tapadásmentes kerámia
Kijelző.....	digitális LED
Gőzszelap.....	cserélhető

Programok

1. FRY (SÜTÉS)
2. PILAF (PILÁF)
3. OATMEAL/GRAIN (TEJES KÁSA /GABONAFÉLÉK)
4. BAKE/PIZZA (SÜTÉS/PIZZA)
5. STEW/DESSERT (PÁROLÁS/DESSERT)
6. STEAM/SOUP/PASTA (GŐZ/LEVES/TÉSZTA)

Funkciók

Start késleltetés.....	24 órán keresztül
Automatikus melegítés.....	24 órán keresztül
Ételmelegítés.....	24 órán keresztül

Felszereltség

Multicookingbeszerelt edénnyel RB-C400.....	1 db.
Konténer pároláshoz.....	1 db.
Laposkanál.....	1 db.
Mérőpohár.....	1 db.
Merőkanál.....	1 db.
„100 recept” szakácskönyv.....	1 db.
Használati utasítás.....	1 db.
Szervizkönyv.....	1 db.
Tápkábel.....	1 db.

i A gyártó, a termékek fejlesztése során, további értesítés nélkül fenntartja a design felszereltség, valamint a termék műszaki jellemzőinek változtatási jogát.

A multicooking tartozékai RMC-M4515E A1

- | | |
|-------------------------------|------------------------|
| 1. A készülék burkolata | 7. Konténer pároláshoz |
| 2. Fedél | 8. Merőkanál |
| 3. Hordozó fogantyú | 9. Aposkanál |
| 4. Cserélhető gőzszelap | 10. Mérőpohár |
| 5. Vezérlőpanel | 11. Fedet nyitó gomb |
| 6. Kondenzátum gyűjtő tartály | 12. Tápkábel |

Vezérlőpanel A2

1. Program kiválasztó gomb „FRY” („SÜTÉS”).
2. Program kiválasztó gomb „PILAF” („PILÁF”).
3. Program kiválasztó gomb „OATMEAL/GRAIN” („TEJES KÁSA / GABONAFÉLÉK”).
4. Program kiválasztó gomb „BAKE/PIZZA” („SÜTÉS/PIZZA”).
5. Program kiválasztó gomb „STEW/DESSERT” („PÁROLÁS/DESSERT”).
6. Program kiválasztó gomb „STEAM/SOUP/PASTA” („GŐZ/LEVES/TÉSZTA”).
7. „TIMER” („Start késleltetés”) gomb – késleltetett startidő üzemmod beállítás bekapcsolás.
8. „COOK TIME” („Főzési idő”) gomb – főzési idő beállítás.
9. „REHEAT/CANCEL” („Melegítés/Törés”) gomb – melegítés funkció bekapcsolás/kikapcsolás, főzési program megszakítás, elvégzett beállítások törlése.
10. Digitális kijelző.

I. AZ ÜZEMELTETÉS ELŐTT

Óvatosan csomagolja ki a készüléket és vegye ki a dobozból, távolítsa el minden csomagolóanyagot és reklámcímkeket, a sorozati számot tartalmazó címkén kívül.

A készülékken levő sorozati szám hiánya automatikusan megfosztja azokat a jogait, hogy jótállási szolgáltatást kapjon. Törölje meg a készülék házát nedves szövettel. Mossa meg a tányért és a tányéret meg szápanos vízzel. Gondosan szárassa meg. Az első használatánál idegen illat keletkezhet, ami nem a készülék hibájának a következménye. Ebben az esetben tisztítsa a készüléket (91 oldal).

 *Figyelem! A készülék használata bármilyen üzemmódban tilos.*

II. ROTYOGTATÓ FAZÉK ÜZEMELTETÉSE

Az első bekapcsolás előtt

Állítsa a a készüléket a szilárd egyenes vízszintes felületre úgy, hogy a gőzszelpről kimenő gőz ne kerüljen a tapétára, díszfedezetre, elektronikus gépre és más tárgyra és anyagokra, amelyek a fokozott nedvesség vagy hőmérséklet miatt kárt szenvednek.

A készítés előtt győződjön meg arról, hogy a rotogyotató fazék külső és látható részeknek nincs rongálódása, letört darabja vagy más üzemzavarja. A tányér és melegítőelem között ne legyen idegen tárgy.

Főzési idő beállítás

A REDMOND RMC-M4515E multicooking-ban lehetőség van a főzési idő módosítására, alapértelmezetten minden programhoz. A módosítás lépés és a lehetséges időtartomány a választott főzési programtól függ.

A főzési idő módosításához:

1. A megfelelő gombot nyomva, válassza ki a szükséges főzési programot: „FRY”, „PILAF”, „OATMEAL/GRAIN”, „BAKE/PIZZA”, „STEAM/DESSERT” vagy „STEAM/SOUP/PASTA”. A kijelzőn minden egyes program alapértelmezett főzési ideje látható.
2. A „COOK TIME” gombot nyomva, állítsa be az adott program főzési idejét. Időérték gomb megnyomásával, a főzési idő növekedni fog. Az időérték gyors beállításához, tartsa a gombot lenyomva. A maximális időérték elérése után, az időbeállítás újra kezdődik.
3. Az elvégzett beállítások töröléséhez nyomja meg a „REHEAT/CANCEL” gombot, miután a teljes főzési program újra be kell állítani.

 *FONTOS! A főzési idő kézi beállítását alkalmával, az Általános főzési program táblázat” alapján, vegye figyelembe a kiválasztott főzési program időtartományát és módosítás lépést (92 oldal).*

„Startidő késleltetés” funkció

A startidő késleltetés funkció lehetővé teszi a főzési program indítása késleltetését 5 perc és 24 óra időtartományban 5 perces módosítás lépéssel.

1. Nyomja meg a „TIMER” gombot. Kigyulladás villogni kezd a gomb indikátora.
2. A „COOK TIME” gombot nyomva, állítsa be a megfelelő időértéket, mely elérésékor a főzési programnak indulni kell. Az időérték gyors beállításához, tartsa a gombot lenyomva. A maximális időérték elérése után, az időbeállítás újra kezdődik.
3. Az elvégzett beállítások töröléséhez nyomja meg a „REHEAT/CANCEL” gombot, miután a teljes főzési programot újra be kell állítani.

 *FONTOS! Nem ajánlott a startidő késleltetés funkció alkalmazása, ha a recept gyorsan romló termékeket tartalmaz (tojás, friss tej, hús, sajt és más).*

A startidő késleltetés funkció alkalmazható az ételmelegítés funkciójánál is. A „FRY” program használatánál, a startidő késleltetés funkció nem elérhető.

Készétel hőmérséklet megőrzés funkció (automatikus melegítés)

A főzési program lefutása után automatikusan azonnal bekapcsol a a készített 75–80°C hőmérsékleten tartja 24 órán keresztül. A kijelzőn az automatikus melegítés funkció idő visszaszámolása lesz megjelenítve. Szükség esetén az automatikus melegítés funkcióit a „REHEAT/CANCEL” gomb megnyomásával ki lehet kapcsolni (a gomb indikátora kialszik).

Ételmelegítés funkció

A REDMOND RMC-M4515E multicooking hideg ételek melegítésére is használható. Ehhez:

1. Rakja az ételt az edénybe és helyezze az edényt a multicookingba. Győződjön meg, hogy az edény szorosan érintkezik a fűtőtesttel.
2. Zárja le a fedőt kattánásig, csatlakoztassa a készüléket a hálózatra.
3. Nyomja meg a „REHEAT/CANCEL” gombot. Kigyulladás a gomb indikátora és bekapcsol a melegítés funkció. A kijelzőn a funkció közvetlen idő-visszaszámlálás jelenik meg. A készülék az ételt 75–80°C melegíti fel. Az adott hőmérsékletet 24 órán keresztül tartja.
4. Szükség esetén a melegítés funkcióit a „REHEAT/CANCEL” gomb megnyomásával ki lehet kapcsolni (a gomb indikátora kialszik).

 *FONTOS! Eltekintve attól, hogy a multicooking 24 órán keresztül melegen tudja tartani az ételt, nem ajánlott az ételt két-három óránál hosszabb ideig ebben az üzemmódban tartani, ugyanis esetenként a termékek íze változódhat vezet.*

Alapvető műveletek az automatizált programok alkalmazásánál

1. Készítse elő a recept szerinti szükséges összetevőket, rakja az edénybe. Figyelje, hogy minden összetevő, (beleértve a folyadékokat is), az edény belső falán található szintskálán a maximális szint alatt legyen.
2. Helyezze az edényt a készülékbe, kissé forgassa el, majd győződjön meg, hogy az edény szorosan érintkezik a fűtőtesttel. Zárja le a fedelet kattánásig. Csatlakoztassa a készüléket a hálózatra.
3. A megfelelő gombot nyomva, válassza ki a főzési programot.
4. A „COOK TIME” gomb megnyomásával, állítsa be a recept szerinti főzési időt.
5. Szükség esetén, állítsa be a start késleltetés időt. A „FRY” program alkalmazásánál a start késleltetés funkció nem áll rendelkezésre.

 *FIGYELEM! Abban az esetben, ha 5 másodpercnél hosszabb ideig megszakította a beállítások bevitelét, a program a betáplált paraméterekkel automatikusan bekapcsol. Szükség esetén a „REHEAT/CANCEL” gombbal állítsa le a programot és írja be újra a beállításokat.*

6. 5 másodperccel az adatok bevitelét után, a főzési program automatikusan bekapcsol. A kijelzőn a program lejártáig fennmaradt idő látható.

 *A „STEAM/SOUP/PASTA” programban, az idő visszaszámolása a víz forrásának kezdetékor kapcsol be.*

7. A főzési program befejeztével, hangjelzés hallható, illetve a választott program indikátora kialszik. Automatikusan bekapcsol az automatikus melegítés funkció és kigyulladás a „REHEAT/CANCEL” gomb indikátora. A kijelzőn a funkció közvetlen idő-visszaszámlálás jelenik meg.
8. A főzési folyamat megszakításához, az elvégzett programbeállítások töröléséhez vagy az automatikus melegítés funkció kikapcsolásához, nyomja meg a „REHEAT/CANCEL” gombot.

 *Mindösszeleg magas szintű eredmény eléréséhez, használja a REDMOND RMC-M4515E multicooking mellékletekét szolgáltatott receptkönyvet.*

„FRY” program

Hús, zöldségfélék, baromfi, tengeri termékek sütésére ajánlott. Lehetőség van az idő kézi beállítására 5 perctől 1 óra 30 perc tartományban 1 perces módosítás lépéssel. Startidő késleltetés funkció az adott programnál nem áll rendelkezésre.

Ahhoz, hogy az összetevők ne égjenek oda, tartsa be a receptkönyv utasításait és folyamatosan keverje meg az edény tartalmát. Termékek sütésénél nyitott fedővel is végezhető.

„PILAF” program

A program ajánlott különféle piláf elkészítésére. Lehetőség van az idő kézi beállítására 10 perctől 2 óra tartományban 5 perces módosítás lépéssel.

„OATMEAL/GRAIN” program

A program ajánlott víz-és tejalapú kásák valamint köretek elkészítésére. Lehetőség van az idő kézi beállítására 5 perctől 4 óra tartományban 5 perces módosítás lépéssel.

Az „OATMEAL/GRAIN” program kásák elkészítésére ajánlott alacsony zírartalmú pasztrozótt tejfel. A tej elfutása és megfelelő eredmény elérése érdekében, főzés előtt végezze el a következő teendőket:

- alaposan mossuk meg a gabonaféléket (rizs, hajdina, köles stb.), amíg a víz tiszta nem lesz;
- főzés előtt kenjük ki a multicooking edényét vajjal;
- szigorúan tartsuk be az arányokat a recept és a mellékelt szakácskönyv szerint mérve az összetevőket (csökkenteni vagy növelni az összetevők mennyiségét csak arányosan lehet);
- tejpor használatkor, a tejport ivóvízzel 1:1 arányban vegyítsük.

 *A tej és gabonafélék tulajdonságai helytől és termelőtől függően változhatnak, ami kihatással lehet a főzés eredményére.*

„BAKE/PIZZA” program

Rakottak, piték, piskóták, pizzák valamint kenyér sütésére ajánlott. Lehetőség van az idő kézi beállítására 10 perctől 8 óra tartományban 5 perces módosítás lépéssel.

 *A piskóta elkészítéséig fapáncikkal (fagpiszkával) ellenőrizhetjük. Ha nem ragad rá tészta – a piskóta elkészült. Kenyer sütésékor, a sütés minden szakaszában, kapcsoljuk ki az automatikus melegítés funkcióit.*

„STEAM/DESSERT” program

Hús, hal, zöldségfélék párolására, különböző köretek, desszertek, gyümölcs pürék és dzsemek készítésére ajánlott. Lehetőség van az idő kézi beállítására 10 perctől 12 óra tartományban 5 perces módosítás lépéssel.

„STEAM/SOUP/PASTA” program

Zöldségfélék, hal, hús, diétás és vegetáriánus ételek párolására, gyermekételek készítésére ajánlott. Levesek, tészták fétész termékek készítésére ajánlott. Lehetőség van az idő kézi beállítására 5 perctől 8 óra tartományban 5 perces módosítás lépéssel.

Zöldségfélék és más termékek párolásához:

1. Töltjön az edénybe 500–600 ml vizet. Helyezze a pároláshoz szükséges konténer az edénybe.
2. MÉRJE KI ÉS KÉSZÍTSE ELŐ AZ ÖSSZETEVŐKET A RECEPT SZERINT, EGYENLETESEN HELYEZZE EL A PÁROLÁSHOZ HASZNÁLANDÓ KONTÉNERBEN.
3. KÉPESSE AZ „AZ AUTOMATIKUS PROGRAM HASZNÁLATÁNÁL ALAPVETŐ MŰVELETEI” FEJEZET 2–8 PONTJAIT.

 *Az főzési program idő-visszaszámlálása a víz forrása és megfelelő sűrűségű pára képződésénél kezdődik.*

Abban az esetben, ha Ön nem használja az automatikus időbeállításokat az adott programban, használja az ajánlott, különböző termékek párolási idejét tartalmazó táblázatot.

III. TOVÁBBI LEHETŐSÉGEK

- Fondükkészítése
- Túrókészítése
- Sajt készítése
- Kenyérsütés
- Étlenyel és személyes higiéniai tárgyak sterilizációja
- Pasztorózás

IV. KIEGÉSZÍTŐ TARTOZÉKOK

A kiegészítő tartozékok külön vásárolhatók. A termékskálával, vásárlással és a készülék típus kompatibilitásával kapcsolatos kérdésekben forduljon az országba bel forgalmazójához.

RAM-CL1 – fogó az edény kivételéhez

Fogó az edény kényelmes és biztonságos eltávolítását biztosítja. Más multicooking termékmarkáknál is használható.

V. KARBANTARTÁS ÉS TISZTÍTÁS

A készülék tisztítása előtt, győződjön meg, hogy a készülék a hálózatról le van kapcsolva. Az edény tisztításához használjon puha törölröngyöt és karcmentes tisztítószert. Ajánlatos a készülék tisztítását főzés után azonnal elvégezni. Első használat előtt vagy szakok eltávolítása céljából ajánlott egy fél citromot a „STEAM/SOUP/PASTA” programon 15 percen keresztül vízben forralni.

STOP *Tisztításkor tilos sűrűlőszert, abrazív felületű szivacsot vagy agresszívvegyi anyagot, illetve olyan anyagot használni, amely használata nem ajánlott az élelmiszerekkel érintkező felületek tisztítására. Tilos a készülék vízbemérítése vagy folyó víz alatti mosása.*

A készülék burkolatát csak szükség esetén tisztítsuk.

A belső alumínium fedelel a készülék minden használatát után tisztítsuk.

Az edénytisztítása a készülék minden használatát után ajánlott. Lehetséges mosogatógép használata. Tisztítás után, törölje szárazra a készülék külső felületét.

A gőzszelap a készülék tetején helyezkedik el. Tisztítását minden használat után végezzük el:

- Nagyobb erőfeszítés nélkül, a fedelel óramutatóval ellentétes irányba fordítva és a szegélynél fogva kissé felfelé, óvatosan távolítsa el a gőzszelapet. Ha a szelap nehezen jön ki, óvatosan nyomja meg a belső fedél felőli oldalról.
- Távolítsa el a szelap belső részét, az óramutatóval ellentétes irányba fordítva, szerelje szét teljesen a szelapet és folyó víz alatt alaposan mossa el, szükség esetén használjon tisztítószert.
- Szárazítsa ki a szelapet, fordított sorrendben szerelje össze és helyezze vissza a helyére.

A készülék burkolata felületén elhelyezkedő kondenzátum gyűjtő konténer, minden használat után meg kell tisztítani:

- Óvatosan nyomja meg a konténer alsó részét nyitással, ezután felfelé húzva, óvatosan emelje ki.
- Öntse ki a kondenzátumot, tisztítsa ki a konténert.
- Rakja a helyére a konténert.

i *Esetenként kondenzátum felesleg gyűlhet össze a készülék edény körüli részén. Papírszalvétva vagy törölkendő segítségével távolítsuk el az összegyűlt kondenzátumot.*

VI. KÉSZÍTÉSI TANÁCSOK

Készítési hibák és elhárítási módja

A jelen fejezetben található minden típusú hiba, amelyet teszlik a rotogatót fazékban történő élelmiszer-készítésnél. Megnézzük lehetséges okait és elhárítási eljárásait.

AZ ÉTEL NEM VÉGIG VAN KÉSZÍTVE

A probléma lehetséges okai	Megoldási lehetőségek
Etfelgettje becsukni a készülék fedelét vagy nem szorosan csukta be, ezért a készletési hőmérséklet nem elegendő magas volt	<ul style="list-style-type: none"> A készletésnél ne nyissa ki a rotogatót fazék fedelét szükség nélkül Csukja be a fedelel fricskáig. Győződjön meg arról, hogy semmi nem akadályozza a készülék fedelének szoros zárását és a belső fedetlen levő töbrtőgumi nincs deformálva.
A tányér és a melegítőelem rosszul érinti egymást, ezért a készletési hőmérséklet nem elegendő magas volt	<ul style="list-style-type: none"> A tányér egyenesen állításra kerül a készülék házában, az aljával szorosan érinti a melegítőelemet. Győződjön meg arról, hogy a rotogatót fazék munkakamrájában nincs idegen tárgy. Ne engedje meg, hogy a melegítőelem piszkos legyen.

<ul style="list-style-type: none"> Nem sikeresen választotta az étel összetevőit. A jelen összetevők nem felelnek meg ahhoz a készletési módszerhez, amelyet választotta, vagy hibásan választotta a készletési programot. Az összetevőket túl nagy kockára vágta, megzavarta az étel-mixer behelyezésének általános arányát. Nem helyesen állította (nem számította) a készletési időt. Az Ön által választott recept nem alkalmas a jelen rotogatót fazékban történő készletésre. 	<ul style="list-style-type: none"> Ajánlatos, hogy a vizsgált receptet (a készülék jelen modelljének adaptált) használja. Használja azt a receptet, amelyet teljesen bízta meg. Az összetevők és vágási mód választása, behelyezési aránya, program és készletési idő választása megfelelően a választott receptnek.
Parolásnál: a tányérban kevés víz van, hogy elegendő gőzsűrűség legyen	Vizet öntsön meg a tányérba a receptben ajánlott terjedelemben. Ha készlet-be esik, ellenőrizze a víz szintjét a készletési során.
Sütésnél: <ul style="list-style-type: none"> Túl sok olajat öntötté a tányérba. Nedvesség feleslege a tányérban van. 	<ul style="list-style-type: none"> Az általános sütésnél az elég, hogy az olaj vékony rétege a tányér alján legyen. Az olajsütésnél kövesse a megfelelő recept rendelkezéseit. <p>A sütésnél ne csukja be a rotogatót fazék fedelét, ha nincs írva a receptben. A frissen fagyasztott élelmiszerek a sütés előtt kiolvastandók, vizet öntsön le róluk.</p>
Főzésnél: erővelés előrrása a magas savtartalmú étel-mixer főzésénél.	Az egyes élelmiszereket speciálisan kell felgöngyölni a főzés előtt: átomás, sülés, stb. Kövesse az Ön által választott recept rendelkezéseit.
Sütésnél (a tészta nem került teljes átsütésre):	<p>A tészta készletésnél a tészta a belső fedél-hez ragasztotta és a gőzszelapet eltárazta.</p> <p>Túl sok tészta tette a tányérba.</p>
	<p>Tegye be a tányérba kevés tészta.</p> <p>Húzza ki a süteményt a tányérból, fordítsa át és újra tegye a tányérba, miután folytatja a készletést a kész állapotig. A továbbiakban a sütésnél tegye be a tányérba kevés tészta.</p>

AZ ÉLELMISZER TÚLFŐZÖTT

Hibázott az étel-mixer fajtájának választásánál vagy a készletési idő állításánál (kiszámításánál). Túl kevés összetevő van.	Fordulja a vizsgált (a készülék jelen modelljének adaptált) recepthez. Az összetevők választása, az előzetes felgöngyözési módszer, a behelyezési aránya megfelelően a recept rendelkezéseinek.
A készletés után a kész étel túl sokat automatikus melegítésnél volt.	Az automatikus melegítési funkció hosszú ideig tartó használatát nem ajánlatos. Ha a rotogatót fazék modelljében a jelen funkció előzetes kikapcsolása előre van látva, használhatja azt a lehetőséget.

A FŐZÉS NÉL AZ ÉLELMISZER ELFORR

A tejfű főzésénél a tej elforr.	A tej minősége és sajátossága a származási helytől és gyártási feltételeitől függ. Ajánlatos, hogy csak ultrapasztörözött 2,5% zsíros tejet használja. Szükség esetén ivóvízzel hígíthatja a tejet.
<ul style="list-style-type: none"> Nem dolgozta fel az összetevőt a főzés előtt vagy nem helyesen dolgozta fel (rosszul mosta át, stb.) Az összetevők arányát nem tartotta be vagy rosszul választotta az étel-mixer fajtáját. 	<ul style="list-style-type: none"> Fordulja a vizsgált (a készülék jelen modelljének adaptált) recepthez. Az összetevők választása, az előzetes felgöngyözési módszer, a behelyezési aránya megfelelően a recept rendelkezéseinek. Az egy darabban való gabona, hús, hal, tengeri hal mindig tiszta vízzel gőngyözésre kerül.

AZ ÉTEL ODAÉGETT

<ul style="list-style-type: none"> A tányért rosszul tisztították az étel előtti készletése után. A tányér tapadásmentes felülete megrongálódott. 	Mielőtt kezd készletelni, győződjön meg arról, hogy a tányért jól mosta át és a tapadásmentes felülete nem rongálódott meg.
Az étel-mixer összes behelyezési terjedelme kevesebb a receptben ajánlottánál.	Fordulja a vizsgált (a készülék jelen modelljének adaptált) recepthez.
Túl hosszú készletési időt állított.	Csökkentse a készletési időt vagy a készülék jelen modelljének adaptált recept rendelkezéseit kövesse.
Sütésnél: elfelejtette, hogy olajat öntse a tányérba, nem keverte vagy túl későn áfordította a készített étel-mixert.	Az általános sütésnél csak egy kis olajot öntse a tányérba, úgyhogy a tányér alján vékony rétege legyen. Az egyetlen sütés érdekében néha-néha keverje az étel-mixert vagy fordítsa át a meghatározott időnként.
Sütésnél: a tányérban nincs elég nedvesség.	Adjon hozzá több folyadékot a tányérba. A készletési során ne nyissa ki a rotogatót fazék fedelét szükség nélkül.
Főzésnél: a tányérban túl kevés folyadék (az összetevők arányát nem tartotta be).	Tartsa be a folyadék és szilárd összetevő helye arányát.
Sütésnél: vajjal nem kente a tányér belső felületét a készletés előtt.	A tészta behelyezése előtt vajjal vagy olajjal kenje meg a tányér alját és oldalát (ne öntse az olajat a tányérba).

HUN

A TERMÉK A VÁGÁSI FORMÁT ELVESZÍTETTE

Túl gyakran keverte a tányérban levő ételismiszt.	Az általános sütésnél keverje az ételt nem gyakrabban, mint 5-7 percnélként.
Túl hosszú készítési időt állított.	Csökkentse a készítési időt vagy kövesse a készülék jelen modelljének adaptált recept rendelkezézeit.

A SÜTÉS TÚL NEDVES LETT

Meg nem felelő összetevőt használta, amelyek a nedvesség feleslegét adták (lédús zöldség vagy gyümölcs, fagyaszott boglyok, tejföl, stb.)	Váltsza az összetevőt a sütémény receptének megfelelően. Próbálja, hogy ne válassza olyan ételismiszt összetevőket, amelyek túl sok nedvességet tartalmazza, vagy használja minimálisan lehetőség szerint.
Túl hosszú ideig tartotta a sütéményt a zárt rotogyotató fazékban.	Igyekezze, hogy azonnal a készítés után húzza ki a sütéményt a rotogyotató fazékból. Szükség esetén hagyhatja az ételismiszt a rotogyotató fazékban egy kis időtartamra bekapcsolt automatikus melegítésnél.

A SÜTÉMÉNY KELT MEG

Roszul verte fel a tojást és cukort.	Fordulja a vizsgált (a készülék jelen modelljének adaptált) recepthez. Az összetevők választása, az előzetes feloldozása módszer, a behelyezési aránya megfelelően a recept rendelkezéseinek.
Tészta sok időt állt a porhányosítottal.	
Nem szítalta a lisztet vagy rosszul gyúrta a tésztát.	
Hibát csinálta az összetevők behelyezésénél.	
Az Ön által választott recept a rotogyotató fazék jelen modelljében történő sütésnek nem felel meg.	

i A REDMOND rotogyotató fazék modelljeinek során a „STEW” és „SOUP” programban, ha a tányérban nincs elég víz, bekapcsolódik a készülék a túlhevüéstől való védelem. Ebben az esetben a készítési program beszüntet és a rotogyotató fazék az automatikus melegítés rendszerébe átmegy.

Különböző termékek ajánlott párolási ideje

Nº	Termék	Súly, g/mennyiség	Víz mennyiség, ml	Elkészítési idő, perc
1	Sertésfilé/marhafilé (1,5–1,5 cm-es kockák)	500	500	30/55
2	Báránfilé (1,5–1,5 cm-es kockák)	500	500	45
3	Baromfi filé (1,5–1,5 cm-es kockák)	500	500	25
4	Hüsgombóc/fasírt	480 (8 db.) / 360 (3 db.)	500	25/50
5	Hal (filé)	500	500	20
6	Garnélarák salátába, hámozott, főtt és fagyaszott	500	500	5
7	Burgonya (1,5–1,5 cm-es kockák)	500	500	20
8	Sárgarépa (1,5–1,5 cm-es kockák)	500	500	30
9	Cékla (1,5–1,5 cm-es kockák)	500	500	40
10	Zöldségfélék (fagyaszítás)	500	500	8
11	Tojás	3 db.	500	12

i Figyelembe kell venni, hogy mindez általános javaslat. A reális idő eltérhet egy bizonyos termék javasolt értékeitől és mindességétől függően, illetve az Ön ízlésétől függően.

Főzési programok összesítő táblázata (gyári beállítások)

Program	Használati javaslatok	Alapértelmezett elkészítési idő, perc	Elkészítési időtartomány/ módosítási skála	Startidő késleltetés	Automatikus melegítés funkció
FRY	Hús, hal, zöldségfélék sütése; köretek készítése	15 perc	5 perc – 1 óra 30 perc / 1 perc	---	+
PILAF	Különféle piláfok készítése	1 óra	10 perc – 2 óra / 5 perc	+	+
OATMEAL/GRAIN	Különféle víz- és tejalapú kásák készítése; köretek készítése	25 perc	5 perc – 4 óra / 5 perc	+	+

Program	Használati javaslatok	Alapértelmezett elkészítési idő, perc	Elkészítési időtartomány/ módosítási skála	Startidő késleltetés	Automatikus melegítés funkció
BAKE/PIZZA	Piskóták, rakottak, piték valamint pizzák készítése	1 óra	10 perc – 8 óra / 5 perc	+	+
STEW/DESSERT	Hús, hal, zöldségfélék párolása; különféle ételek, gyümölcspürék, desszertek, dzsemek készítése	1 óra	10 perc – 12 óra / 5 perc	+	+
STEAM/SOUP/PASTA	Párolt hús, hal és zöldségfélék készítése; erőlevesek, levesek készítése; tészták, virsli, mélyfagyaszott félkész termékek főzése	40 perc	5 perc – 8 óra / 5 perc	+	+

VII. MIELŐTT SZERVIZKÖZPONTHOZ FORDULN

Kijelölt hibajelzés üzenet	Lehetséges meghibásodás	Hibaelhárítás
E1, E3	Rendszer hiba (lehetséges áramkör kártya vagy hőmérsékletérzékelő meghibásodása) vagy nem légmentesen zárt a fedél	Légmentesen zárja a fedelet. Ha a probléma nem szűnik meg, forduljon a jogosult szervizközpontoz
E2, E4	Rendszer hiba (lehetséges hőmérsékletérzékelő meghibásodása) vagy működésbe lépett a túlmelegedést szabályozó érzékelő	Ne kapcsolja be a készüléket üres edénnyel! Kapcsolja le a készüléket a hálózatról, hagyja hűlni 10-15 percig, miután töltse fel az edényt vizet (erőlevesek) és folytassa a főzést. Ha a probléma nem szűnik meg, forduljon a jogosult szervizközpontoz.

Hiba	Lehetséges ok	Hiba elhárítása
Nem kapcsolódik be.	Nincs táplálkozás a hálózatban.	Ellenőrizze a feszültséget a hálózatban.
Az étel készítése túl hosszú	Szabálytalan táplálkozás a hálózatban.	Ellenőrizze a feszültséget a hálózatban.
	A tányér és melegítőelem között idegen tárgy van.	Távolítsa el az idegen tárgyat.
	A tányért nem egyenesen állította a rotogyotató fazékban.	Állítsa a tányért egyenesen, fordulás nélkül.
	A melegítőelem piszkos.	Kapcsolja szét a készüléket a hálózatról, engedje, hogy lehűljen. Tisztítsa a melegítőelemet.

VIII. JÓTÁLLÁSI KÖTELEZETTSÉGEK

A jelen készülékre a vásárlás napjától fogva 2 év jótállást biztosítjuk. A jótállási időtartom alatt a gyártó vállalja, hogy javítja „rész helyettesítést vagy az egész készüléket helyettesíti, hogy bármelyik gyári hibát elhárítja, amelyik az anyag vagy összeállítás nem elegendő minősége okozta. A jótállás csak akkor hatályba lép, ha a vásárlási dátumot az üzlet pecsétje és eladó aláírása igazolja az eredeti jótállási utalványon. A jelen jótállást csak akkor fogadjuk el, ha a készüléket a használói útmutató szerint használták, nem javították, nem szedték szét és nem rongálódtott a helytelen kezelés során, valamint a készülék egész állagát megőrizte. A jelen jótállás nem terjed ki a készülék természetes elkopására és kiadási anyagokra (filter, lámpa, kerámiai és teflon felület, tömörítő, stb.).

A készülék működési ideje és a készülékkel kapcsolatos szavatossági kötelezettségeket az eladás vagy a gyártás időpontjától számítják (abban az esetben, ha az eladás időpontja nem állapítható meg).

A készülék gyártási ideje a sorozatszám alapján található, mely a termék felületén található azonosító címkén van feltüntetve. A sorozatszám 13 jélből áll, az 6. és 7. jelek a hónapot, a 8. pedig a készülék gyártási évét jelentik.

A készülék a gyártó által meghatározott szolgálati ideje a vásárlás napjától fogva 5 év a mellett a feltétel mellett, hogy ha a készüléket a használói útmutató és alkalmazható technikai szabvány szerint használták.

i A csomagolás, használói útmutató és a készülék újrahasznosítandó a hulladék átdolgozásáról szóló helyi programnak megfelelően. Ne dobjon olyan készüléket az általános házi hulladékkal.

Преди използване на дадения уред, внимателно прочетете ръководството по експлоатация и пазете го като справочник. Правилно използване на уреда значително ще удължи живота му.

ПРАВИЛА ЗА БЕЗОПАСНОСТ

 *Производителят не носи отговорност за неизправности, предизвикани от неспазване на изисквания за безопасност и правила по експлоатация на уреда.*

- Този уред е многофункционално устройство за приготвяне на храна в битови условия и може да се използва в домове, вили, хотелски стаи, битови помещения на магазини, офиси или в други подобни условия на непромишлена експлоатация. Промислена или друга употреба не по предназначение ще се счита за нарушаване на условията на правилна експлоатация на изделието. В този случай производителят не носи отговорност за възможните последици.
- Преди включване на уреда в електрическата мрежа, проверете дали напрежение на мрежа съвпада с номиналното напрежение на уреда (виж технически харак-

- теристики или заводска табелка на уреда).
- Използвайте удължител, отговарящ на консумирана мощност на уреда - несъответствие на параметри може да води до късо съединение или до възпламеняване на кабела.
- Включвайте уреда само в заземени контакти – това е задължително изискване за защита срещу поражение от електрически ток. Като използвате удължител, убедете се, че той е също заземен.



ВНИМАНИЕ! По време на работа на уреда корпуса му, чашата и металните детайли се нагряват! Бъдете внимателни! Използвайте кухненски ръкавици. Да избегнете рана от изгаряне от горящ пар, не се навеждайте върху уреда по време на откриване на капака.

- Изключвайте уреда от контакт след използване, а така също по време на почистване му или преместване. Извадете хранящия кабел със сухи ръце, дръжте го за щепсел, а не кабел.

- Не прекарвайте захранващия кабел в отвори за врата или близо до източници на топлина. Уверете се, че захранващия кабел не се завърта и не се превива, не контактира с остри предмети и ръбове на мебел.

 *Помнете: Случайна повреда на захранващия кабел може да води до повреда, които не съответстват на гаранционни условия, а така също до поражение от електрически ток. Повреден кабел трябва да бъде спешно заменен в сервизен център.*

- Не слагайте уреда върху мека повърхност, не покривайте го по време на работа - това може да води до прегряване и повреда на уреда.
- Забранена е експлоатация на уреда на открито (на въздух) - попадане на влага или чужди предмети в корпуса на уреда може да води до сериозни повреждания му.
- Преди почитване на уреда убедете се, че той е изключен от електрическа мрежа и е изстинал напълно. Внимателно следвайте инструкции по почистване на уреда (стр. 96).



ЗАБРАНЕНО е потапяване корпуса на уреда във вода или поместване долу струя вода!

- Този уред не е предназначен за използване от хора (включително деца) с физически, умствени или психически увреждания или без опит и познания, освен в случаите, когато тези лица са под надзор или са били инструктирани относно използването на уреда от лице, отговорно за тяхната безопасност. Трябва да осъществява контрол на децата, за да се предотврати използването на изделието, негови принадлежности, както и заводската му опаковка, за игра. Почистването и обслужването на уреда не трябва да се извършва от деца без надзор от възрастен.
- Забранен е самостоятелен ремонт на уреда или изменения на неговата конструкция. Всички работи по обслужване и ремонт на уреда трябва да се извършват от оторизиран сервизен център. Непрофесионално извършена работа може да води до счупене на уреда, травми и повреда на имущество.

Технически характеристики

Модел	RMC-M4515E
Мощност	700 W
Напрежение	220–240 V, 50 Hz
Обем на чашата	4 л
Покритие на чашата	керамично, незалепващо
Дисплей	светодиоден цифров
Клапан за изпускане на парата	подвижен

Програми

1. FRY (ПЪРЖЕНЕ)
2. PILAF (ПИЛАФ)
3. OATMEAL/GRAIN (МЛЕЧНА КАША/ЗЪРНЕНИ ХРАНИ)
4. BAKE/PIZZA (ПЕЧИВА/ПИЦА)
5. STEW/DESSERT (ЗАДУШЕНО/ДЕСЕРТИ)
6. STEAM/SOUP/PASTA (ПАРА/СУПА/МАКАРОНИ)

Функции

Отложен старт	до 24 ч.
Автоматично подгряване	до 24 ч.
Затопляне на ястията	до 24 ч.

Комплект

Уред за бавно готвене с поставена вътре чаша RB-C400	1 бр.
Контейнер за приготвяне на ястия на пара	1 бр.
Плоска лъжица	1 бр.
Мерителна чаша	1 бр.
Черпак	1 бр.
Книга „100 рецепти“	1 бр.
Ръководство за експлоатация	1 бр.
Сервизна книжка	1 бр.
Захранващ кабел	1 бр.

i Производителят има право да прави промени в дизайна, комплектването и в техническите характеристики на изделието в процеса на усъвършенстване на продукцията си, без да уведомява предварително за тези изменения.

Устройство на многофункционалния уред за бавно готвене RMC-M4515E A1

1. Корпус на уреда
2. Капак
3. Дръжка за пренасяне
4. Подвижен клапан за изпускане на пара
5. Панел за управление
6. Контейнер за събиране на кондензата
7. Контейнер за приготвяне на ястия на пара
8. Черпак
9. Плоска лъжица
10. Мерителна чаша
11. Бутон за откриване на капалка
12. Захранващ кабел

Панел за управление A2

1. Бутон за избор на програма „FRY“ („ПЪРЖЕНЕ“).
2. Бутон за избор на програма „PILAF“ („ПИЛАФ“).
3. Бутон за избор на програма „OATMEAL/GRAIN“ („МЛЕЧНА КАША/ЗЪРНЕНИ ХРАНИ“).
4. Бутон за избор на програма „BAKE/PIZZA“ („ПЕЧИВА/ПИЦА“).
5. Бутон за избор на програма „STEW/DESSERT“ („ЗАДУШЕНО/ДЕСЕРТИ“).
6. Бутон за избор на програма „STEAM/SOUP/PASTA“ („ПАРА/СУПА/МАКАРОНИ“).

7. Бутон „TIMER“ („Отложен старт“) – включване на режима за задаване на времето за отложен старт.
8. Бутон „COOK TIME“ („Време за приготвяне“) – задаване на времето за приготвяне.
9. Бутон „REHEAT/CANCEL“ („Подгряване/Отмяна“) – включване/ изключване на функцията подгряване, прекъсване на работата на програмата за приготвяне, нулиране на направените настройки.
10. Цифров дисплей

I. ПРЕДИ ЗАПОЧВАНЕ НА ЕКСПЛОАТАЦИЯ

Внимателно разопаковайте уреда и го извадете от кутия, премахнете всички опаковъчни материали и рекламни етикети, освен лепелка със сериен номер.

Отсъствието на сериен номер върху изделието автоматично лишава Ви от правото на гаранционно обслужване.

Протрийте корпуса на уреда с влажна кърпа. Измийте чашата с топла сапунена вода. Шателно изсушете. По време на първо използване възможно е появяване на чужда миризма, това не е следствие на неизправност на уреда. В такъв случай почиствайте уреда (стр. 96).

⚠ **Внимание!** Забранено е използване на уреда при кафито и да са неизправности.

II. ЕКСПЛОАТАЦИЯ НА МУЛТИВАРКА**Преди първо включване**

Поставете уреда върху твърда равна хоризонтална повърхност така, че излизаща от паров клапан гореща пара не докосвала до тапети, декоративни покрития, електронни уреди и други предмети или материали, които могат да пострадат от повишена влажност и температура.

Преди приготвяне уверете се, че външните и видими вътрешни части на мултиварка нямат повреждания и други дефекти. Между чашата и нагревателен елемент не трябва да бъдат странични предмети.

Настройка на времето за приготвяне

В уреда за бавно готвене REDMOND RMC-M4515E е предвидена възможност за промяна на времето за приготвяне, зададено по подразбиране за всяка програма. Сгъпката за промяна и възможният диапазон на задаваното време зависят от избраната програма за приготвяне.

За да измените времето за приготвяне:

1. Изберете необходимата програма за приготвяне, като натиснете бутона на съответната програма: „FRY“, „PILAF“, „OATMEAL/GRAIN“, „BAKE/PIZZA“, „STEW/DESSERT“ или „STEAM/SOUP/PASTA“. На дисплея се показва времето за приготвяне по подразбиране за всяка програма.
2. Чрез натискане на бутона „COOK TIME“ задайте необходимото време за избраната програма. При всяко натискане на бутона времето за приготвяне ще се увеличава. За бърза промяна на значението, натиснете и задръжте бутона. След достигането на максималната стойност, задаването на времето ще продължи от началото на диапазона.
3. За промяна на направените настройки трябва да се натисне бутона „REHEAT/CANCEL“, след което отново да се въведе цялата програма за приготвяне.

i **ВАЖНО!** При ръчно задаване на времето за приготвяне отчитайте възможния диапазон на времето и стъпката за задаване, предвидена от избраната от вас програма за приготвяне, в съответствие с „Общата таблица с програми за приготвяне“ (стр. 98).

Функция „Отложен старт“

Функцията за отлагане на старта позволява да се отложи процесът на готвене от 5 минути до 24 часа със стъпка на регулиране 5 минути.

1. Натиснете бутона „TIMER“. Светва индикаторът на бутона, а индикаторът за времето започва да мига.
2. С натискане на бутона „COOK TIME“ задайте времето, след което трябва да стартира програмата за приготвяне. За бърза промяна на значението, натиснете и задръжте бутона. След достигането на максималната стойност, задаването на времето ще продължи от началото на диапазона.
3. За промяна на направените настройки трябва да се натисне бутона „REHEAT/CANCEL“, след което отново да се въведе цялата програма за приготвяне.

i **ВАЖНО!** Не се препоръчва използването на функцията за отложен старт, ако в рецептата се използват като съставки възрозраващи се продукти (яйца, прясно мляко, месо, риба, сирене и т.н.).

Функцията за отложен старт е достъпна за функцията за затопляне на ястията. В програмата „FRY“ функцията „Отложен старт“ е недостъпна.

Функция за поддържане на температурата на готовите ястия (автоматично подгряване)

Включва се автоматично, след приключване на програмата за приготвяне, и поддържа температурата на готовото ястие в границите на 75–80°C в продължение на 24 часа. На дисплея се отразява пряко отчитане на времето на работа на функцията за автоматично подгряване. При необходимост функцията за автоматично подгряване може да бъде изключена с натискане на бутона „REHEAT/CANCEL“ (индикаторът на бутона изгасва).

Функция за затопляне на ястията

Уредът за бавно готвене REDMOND RMC-M4515E може да се използва за затопляне на студени ястия. За целта:

1. Преместете продуктите в чашата и я сложете в корпуса на уреда. Убедете се, че чашата се допира плътно до нагревателния елемент.
2. Затворете капалка до срачване, включете уреда към електрическата мрежа.
3. Натиснете бутона „REHEAT/CANCEL“. Светва индикаторът на бутона и се включва функцията за затопляне. На дисплея ще се отразява пряко отчитане на времето на работа на функцията. Уредът ще затопли ястието до 75–80°C. Тази температура може да се поддържа в продължение на 24 часа.
4. При необходимост функцията за затопляне може да бъде изключена с натискане на бутона „REHEAT/CANCEL“ (индикаторът на бутона изгасва).

i **ВАЖНО!** Въпреки че уредът може да запазва продукта в затоплено състояние до 24 часа, не се препоръчва да се оставя ястието затоплено за повече от два-три часа, тъй като понякога това може да доведе до промяна на вкусовите му качества.

Общи процедури при използване на автоматичните програми

1. Подгответе необходимите съставки в съответствие с рецептата, и ги сложете в чашата. Всички съставки (включително течността), трябва да се намират по-ниско от максимално деление на скалата от вътрешната страна на чашата.
2. Поставете чашата в корпуса на уреда, завъртете я леко и се уверете, че тя се допира плътно до нагревателния елемент. Затворете капалка на уреда до срачване. Включете уреда към електрическата мрежа.

- Изберете програма за приготвяне, като натиснете съответния бутон.
- Чрез натискане на бутона „COOK TIME“ задайте времето за приготвяне съгласно рецептата.
- При необходимост задайте време за отлагане на старта. Функцията за отлагане е недостъпна при използване на програмата „FRY“.

И **ВНИМАНИЕ!** Ако сте прекъснали въвеждането на настройки за повече от 5 секунди, програмата ще бъде автоматично стартирана с въведените параметри. При необходимост отменете изпълнението на програмата с натискане на бутона „REHEAT/CANCEL“ и повторете настройката отново.

- Изпълнението на програмата за приготвяне започва автоматично 5 секунди след като данните са въведени. На дисплея се отразява времето, оставащо до края на работа на програмата.

И В програмата „STEAM/SOUP/PASTA“ обратното отчитане на времето за приготвяне започва след кипването на водата в чашата.

- След края на програмата за приготвяне прозвучава сигнал и индикаторът на избраната програма изгасва. Автоматично се включва функцията за автоматично подгриване и светва индикаторът на бутона „REHEAT/CANCEL“. На дисплея се отразява пряко отчитане на времето на работа на режима.
- За да прекъснете процеса на приготвяне, да отмените въведената програма или да изключите автоматичното подгриване, натиснете бутона „REHEAT/CANCEL“.

И За получаване на качествен резултат препоръчваме да направите справка в книгата с рецепти, приложена към мултифункционалния уред за бавно готвене REDMOND RMC-M4515E.

Програма „FRY“

Препоръчва се за пържене на месо, зеленчуци, птици, морски дарове. Времето за приготвяне може да се настрои ръчно в диапазона от 5 минути до 1 час и 30 минути със стъпка на регулиране 1 минута. Функцията за отлагане на старта е недостъпна в тази програма.

За да не загарят съставките, спазвайте указанията от книгата с рецепти и периодично разбърквайте съдържанието на чашата. Допуска се пърженето на продукти с отворен капак на уреда.

Програма „PILAF“

Програмата се препоръчва за приготвяне на различни видове пилав. Времето за приготвяне може да бъде зададено ръчно в диапазона от 10 минути до 2 часа със стъпка на регулиране от 5 минути.

Програма „OATMEAL/GRAIN“

Препоръчва се за приготвяне на различни каши с вода и мляко, приготвяне на гарнитури. Времето за приготвяне може да бъде зададено ръчно в диапазона от 5 минути до 4 часа със стъпка на регулиране от 5 минути.

Програмата „OATMEAL/GRAIN“ е предназначена за приготвяне на каша от нискомаслено пастъризирано мляко. За да се избегне изкипяването на млякото и да се получи необходимия резултат се препоръчва да се извършат следните действия, преди да започне приготвянето:

- внимателно да се измият всички зърнени храни (ориз, елда, просо и т. н.), докато водата не стане чиста;
- преди започване на готвенето чашата на уреда да се намаже с масло;
- строго да се спазват пропорциите на съставките съгласно препоръките в приложената книга с рецепти (количеството на съставките да се намалява и увеличава само пропорционално);
- при използване на пълномаслено мляко то да се разрежда с вода в пропорция 1:1.

И Свойствата на млякото и зърнените храни може да се различават в зависимост от мястото на производство и производителя, което понякога се отразява на резултатите от приготвянето.

Програма „BAKE/PIZZA“

Предназначена е за печене на пещива, пити, пандишпани, за приготвяне на лица и за печене на хляб. Времето за приготвяне може да бъде зададено ръчно в диапазона от 10 минути до 8 часа със стъпка на регулиране от 5 минути.

Готовността на пандишпана можете да проверите, като го боднете с дървена пръчица (клетка за зъби). Ако след като я извадите, по нея няма поленпало тесто - пандишпанът е готов.

При приготвяне на хляб се препоръчва изключване на функцията за автоматично подгриване на астието на всички етапи от приготвянето му.

Програма „STEW/DESSERT“

Препоръчва се за задушаване на месо, риби, зеленчуци, за приготвяне на различни гарнитури, десерти, плодови порета и сладка. Времето за приготвяне може да бъде зададено ръчно в диапазона от 10 минути до 12 часа със стъпка на регулиране от 5 минути.

Програма „STEAM/SOUP/PASTA“

Препоръчва се за готвене на пара на зеленчуци, риба, месо, диетични и вегетариански ястия, детско меню. За варене на супи, макарони, полуфабрикати. Времето за приготвяне може да бъде зададено ръчно в диапазона от 5 минути до 8 часа със стъпка на регулиране от 5 минути.

При приготвяне на зеленчуци и други продукти на пара:

- Налейте в чашата 500–600 мл вода. Поставете в нея контейнера за готвене на пара.
- Измерете и подгответе продуктите съгласно рецептата, след което ги разположете равномерно в контейнера за готвене на пара.
- Следвайте т. 2–8 от раздела „Общи процедури при използване на автоматичните програми“.

И **Обратното отчитане на времето на работа на програмата за приготвяне започва след кипването на водата и достигане на достатъчна плътност на парата в чашата.**

Ако не използвате автоматични настройки на времето за дадена програма, използвайте таблицата за препоръчително време на приготвяне на пара за различните продукти.

III. ДОПЪЛНИТЕЛНИ ВЪЗМОЖНОСТИ

- Приготвяне на фондю
- Приготвяне на извара
- Приготвяне на сирене
- Печене на хляб
- Стерилизация на съдове и предмети за лична хигиена
- Пастъризация

IV. ДОПЪЛНИТЕЛНИ АКСЕСОАРИ

Допълнителните аксесоари към уреда за бавно готвене се закупуват отделно. За повече информация относно техния асортимент, начин на закупуване и съвместимост с модела на вашия уред потърсете официалния дилър за вашата страна.

RAM-CL1 – щипци за чашата

Предназначени са за удобно изваждане на чашата от уреда. Възможно е да се използват с уреди за бавно готвене и от други марки.

V. ЧИСТЕНЕ И ПОДДРЪЖКА

Към почистване на уреда може да се пристъпи едва след като е бил изключен от електрическата мрежа и е напълно изстинал. Използвайте мека кърпа и неабразивни средства за миене на съдове. Препоръчваме почистването на уреда да става веднага след използване. Преди първото използване или за отстраняване на мизирми, препоръчваме след края на готвенето в продължение на 15 минути да се остави да ври вода с половинка лимон в програмата „STEAM/SOUP/PASTA“.

STOP *Забранява се за почистване на уреда да се използват абразивни вещества, гъби с абразивно покритие и химически агресивни или други вещества, които не се препоръчват за употреба с предмети, имащи контакт с храна. Забранява се потапянето на корпуса на уреда във вода или поставянето му под водна струя.*

Корпусът на уреда трябва да се почиства според необходимостта.

Вътрешният алуминиев капак трябва да се почиства след всяко използване на уреда.

Препоръчва се чашата да се почиства след всяко използване на уреда. Може да се използва съдомиялна машина. След като я почистите, избършете до сухо външната повърхност на чашата.

Клапанът за изпускане на пара е разположен на капака на уреда. Почиствайте го след всяка употреба.

- Без да прилагате голямо усилие, свалете клапана, като завъртите леко капака му по посока, обратна на часовниковата стрелка и го повдигнете леко за издалената част. Ако клапанът се изважда трудно, можете внимателно да го натиснете от страната на вътрешния капак.
- Отделете вътрешната част на клапана, като я завъртите в посока, обратна на часовниковата стрелка, разглобете клапана напълно и го измийте много добре под течаща вода, като при необходимост използвате препарат за миене на съдове.
- Избършете клапана до сухо, сгlobeете го в обратна последователност и го поставете на мястото му.

Контейнерът за конденза, разположен на корпуса на уреда, трябва да се почиства след всяко използване.

- Внимателно натиснете долната част на контейнера, преди да го отворите, след което го изтеглете внимателно нагоре.

- Излейте конденза и измийте контейнера.
- Поставете контейнера на мястото му.



Понякога излишният конденз може да се събира в специална кухина в прибора около чашата. Използвайте салфетки или кърпа, за да го отстраните.

VI. СЪВЕТИ ЗА ПРИГОТВЯНЕ

Грешки по време на приготвяне и способи за отстраняването им

В дадения раздел събрани са типични грешки, направени по време на приготвяне на храна в миксирарките, и способи на отстраняването им.

ЯСТИЕ НЕ Е ГОТОВО ДОКРАЙ

Възможни причини за проблема	Начин на решаване
Вие забравихте да затворите капака на уреда или го затворихте непълно, затова температурата на приготвяне беше недостатъчна.	<ul style="list-style-type: none"> По време на приготвяне не отваряйте капака на миксирарка без необходимост. Затворете капака докато шракане. Уверете се, че нищо не пречи на пълно затваряне на капака на уреда и уплътнителната гуна върху вътрешна страна на капака не е деформирана.
Чаша и нетегравелен елемент лошо контактират, затова температурата на приготвяне беше недостатъчна.	<ul style="list-style-type: none"> Чаша трябва да бъде установена в корпуса на уреда равно, пълно доковайски с дъното си до нагревателен диск. Уверете се, че в работна камера на миксирарка няма странични предмети. Не допускайте замърсяване на нагревателен диск.
<ul style="list-style-type: none"> Неудачен избор на ингредиенти за ястие. Дадени ингредиенти не сават за приготвяне по избран от вас начин или избрахте грешна програма за приготвяне. Ингредиенти са нарязани прекалено големи, нарушени са общи пропорции на слагане на продукти. Вие сте фиксирали (преценявали) грешно време. Избор от вас, рецепти не е годен за приготвяне в дадена миксирарка. 	<ul style="list-style-type: none"> Желателно е да използвате проверени (адаптирани за дадена модел на уреда) рецепти. Използвайте рецепти, на които действително можете да доверявате. Избор на ингредиенти, способ на нарязване, пропорции на слагане, избор на програма и времето за приготвяне трябва да съответстват на избран рецепт.
При приготвяне на пара: В чаша е прекалено малко вода, за да осигурява достатъчна плътноста на пара.	<p>Наливайте в чаша вода задължително в обем, препоръчан в рецепта. Ако имате съмнения, проверете нивото на вода по време на готвене.</p> <ul style="list-style-type: none"> По време на обикновено пържене е достатъчно, когато олио покрива дъното на чаша с тънък слой. По време на пържене във фритюра следвайте посочвания на съответстващ рецепт.
<p>При пържене:</p> <ul style="list-style-type: none"> В чашата е прекалено много олио. Излишок на влага в чашата. 	<p>Не затваряйте капака на миксирарка при пържене, ако това не е посочено в рецепта. Замразени продукти преди пържене трябва да бъдат размразени, водата им трябва да излезе.</p>
<p>При варене: изкипяване на бульона по време на варене на продукти с повишена киселинност.</p>	<p>Някои продукти изискват специална обработка преди варене: миене, пържене и т.н. Следвайте посочвания на избрания рецепт.</p>
<p>При изпичане (тесто не е изпичано):</p>	<p>Слагайте в чашата по-малък обем тесто.</p>
<p>По време на ферментацията тестото прилепне към вътрешен капак и затвори капакан за отвеждане на пара.</p>	<p>Издадете изпичане от чашата, преобрънете и отново сложете в чашата, след това продължете изпичане до готовността. По-нататък при изпичане слагайте в чашата по-малък обем тесто.</p>
<p>Вие сложихте в чашата прекалено много тесто.</p>	

ПРОДУКТ СЕ ПРЕВАРИ

Вие сте направили грешка в избора на продукт или по време на установка (преценяване) на време за приготвяне. Прекалено малки размери на ингредиенти.	Използвайте проверен (адаптиран за дадена модел на уреда) рецепт. Избор на ингредиенти, способ на нарязване, пропорции на слагане, избор на програма и времето за приготвяне трябва да съответстват на негови препоръки.
След приготвяне готово ястие прекалено дълго време беше автозатоплено.	Дългително използване на автозатопление е нежелателно. Ако в вашата модел на миксирарка има предварително изключване на дадена функция, Вие можете да използвате дадена възможност.

ПРИ ВАРЕНЕ ПРОДУКТ ИЗКИПЯВА

При готвене на млечна каша мляко изкипява.	Качество и свойства на мляко могат да зависят от мястото и условията на производство му. Препоръчаме да използвате само уплътнаторизираното мляко с съдържание на мазнини до 2,5%. При необходимост можете да разредите мляко с питейна вода.
<ul style="list-style-type: none"> Ингредиенти преди варене не са били обработвани или обработвани грешно (лошо измити и т.н.) Не са слезени пропорции на ингредиенти или грешно е избран тип продукт. 	<ul style="list-style-type: none"> Използвайте проверен (адаптиран за дадена модел на уреда) рецепт. Избор на ингредиенти, начин на техното предварително обработване, пропорции на слагане трябва да съответстват на негови препоръки. Винаги промийте пълнозърнисти култури, месо, риба и морски продукти с бистра вода.

ЯСТИЕ ЗАГАРЯ

<ul style="list-style-type: none"> Чашата беше лошо почиствана след предишното приготвяне на ястие. Незалепащо покритие на чашата е повредено. 	Преди почнете приготвяне, уверете се, че чашата е добре почиствана и незалепащо покритие няма повредения.
Общ обем на сложени продукти е по-малък от препоръчан в рецепта.	Използвайте проверен (адаптиран за дадена модел на уреда) рецепт.
Вие установихте прекалено много време за готвене.	Намалете време за приготвяне или следвайте на препоръки на рецепта, адаптиран за дадена модел на уреда.
При пържене: сте забравили да сипете в чаша олио; не сте разбъркали или късно преобръщали продукти по време на приготвяне.	По време на обикновено пържене сипете в чаша малко олио – така, че то покрива дъното на чаша с тънък слой. За равномерно пържене на продуктите в чаша трябва периодично да ги разбърквате или преобръщате след определено време.
При задушаване: В чашата е недостатъчно влага.	Наливайте в чаша повече течност. По време на приготвяне не отваряйте капака на миксирарка без необходимост.
При варене: В чашата е прекалено малко течност (не са слезени пропорции на ингредиенти).	Славайте правилно съотношение на течности и твърди ингредиенти.
При изпичане: Не сте намазвали вътрешна повърхност на чашата с масло преди приготвяне.	Преди сложете тесто намазвайте дъното и стенички на чашата с масло или олио (не бива да наливате олио в чашата)

BGR

ПРОДУКТ ИЗГУБИЛ ФОРМА НА НАРЯЗВАНЕ

Прекалено често сте разбърквали продукта в чашата	При обикновено пържене разбърквайте ястие не по-често от веднъж на всеки 5-7 минути.
Вие установихте прекалено много време за готвене.	Намалете време за приготвяне или следвайте на препоръки на рецепта, адаптиран за дадена модел на уреда.

ИЗПИЧАНЕ Е ВЛАЖНО

Са използвани неподходящи ингредиенти, даващи излишок влага (сочни зеленчуци или плодове, замразени ягоди, сметана и т.н.).	Избирайте ингредиенти в съответствие с рецепта на изпичане. Не избирайте като ингредиенти продукти, съдържащи прекалено много влага или ги използвайте по възможност в минимални количества.
Голово изпичане не се намалило в затворена миксирарка прекалено дълго време.	Издадете изпичане от миксирарка веднага след приготвяне. Ако е необходимо, можете да оставите продукта в миксирарка за кратък период с включено автозатопление.

ИЗПИЧАНЕ НЕ ПОВДИГНЕ

Яйца със захар са лошо разбити.	
Тесто дълго стоеше с бакчулвера.	
Не пресеке брашно или тесто е лошо замесвано.	
Има грешки при слагане на ингредиенти.	
Избрания Вие рецепт е неподходящ за изпичане в дадена модел миксирарка.	Използвайте проверен (адаптиран за дадена модел на уреда) рецепт. Избор на ингредиенти, начин на техното предварително обработване, пропорции на слагане трябва да съответстват на негови препоръки.



В редица модели на миксирарка REDMOND в програмите „STEW“ и „SOUP“ при липса на течност в чашата включва се система за защита на уреда от прегряване. В този случай програма за приготвяне спира и миксирарка работи в режима на автозатопление.

Препоръчително време за приготвяне на различни продукти на пара

№	Продукт	Тегло, гр. (кол-во)	Количество вода, ml	Време за приготвяне, мин
1	Филе от свинско / говеждо (на кубчета 1,5 x 1,5 см)	500	500	30/35
2	Филе от овнешко (на кубчета 1,5 x 1,5 см)	500	500	45
3	Филе от пиле (на кубчета 1,5 x 1,5 см)	500	500	25
4	Топчета от месо / кюфлета	480 (8 бр.) / 360 (3 бр.)	500	25/30
5	Риба (филе)	500	500	20
6	Скариди за салата, почистени, варени - замразени	500	500	5
7	Картофи (на кубчета 1,5 x 1,5 см)	500	500	20
8	Моркови (на кубчета 1,5 x 1,5 см)	500	500	30
9	Швекло (на кубчета 1,5 x 1,5 см)	500	500	40
10	Зеленчуци (замразени)	500	500	8
11	Яйце	3 бр.	500	12

i *Имайте предвид, че това са общи препоръки. Реалното време може да се различава от препоръчаните стойности в зависимост от качеството на конкретния продукт, както и от вашите вкусови предпочитания.*

Обща таблица на програмите за приготвяне (фабрични настройки)

Програма	Препоръки за използване	Време за приготвяне по подразбиране	Диапазон на времето за приготвяне / стъпка на регулиране	Оплаване на старта	Функция за автоматично поддържане
FRY	Пържене на месо, риба, зеленчуци, приготвяне на гарнитюри	15 мин	5 мин – 1 час 30 мин / 1 мин	---	+
PILAF	Приготвяне на различни сортове пиларф	1 час	10 мин – 2 час / 5 мин	+	+
OATMEAL/GRAIN	Приготвяне на различни каши с вода и мляко, приготвяне на гарнитюри	25 мин	5 мин – 4 час / 5 мин	+	+
BAKE/PIZZA	Печене на пандишпани, запечени ястия, пити, приготвяне на пици	1 час	10 мин – 8 часов / 5 мин	+	+
STEW/DESSERT	Задущаване на месо, риби, зеленчуци, приготвяне на различни ястия, плодови пюрега, десерти, сладка	1 час	10 мин – 12 часов / 5 мин	+	+
STEAM/SOUP/PASTA	Приготвяне на пара на месо, риби, зеленчукови ястия, приготвяне на бульони, супи, варене на макарони, кренвирши, замразени полуфабрикати	40 мин	5 мин – 8 часов / 5 мин	+	+

VII. ПРЕДИ ДА ПОЗВЪНИТЕ В СЕРВИЗНИЯ ЦЕНТЪР

Съобщение за грешка на дисплея	Възможни неизправности	Отстраняване на грешката
E1, E3	Системна грешка (евентуална повреда на електронна платка или термодатчиците), или непълно затворен капак.	Затворете плътно капака. Ако проблемът не бъде отстранен, обърнете се към оторизиран сервиз.
E2, E4	Системна грешка (евентуална повреда на датчика за температурата), или се е активирала автоматичната защита срещу прегряване	Не включвайте уреда с празна чаша! Изключете уреда от захранването, оставете го 10-15 минути да изстине, след което долейте в чашата вода (бульон) и продължете готвенето. Ако проблемът не бъде отстранен, обърнете се към оторизиран сервизен център.

Неизправност	Възможна причина	Отстраняване на неизправност
Не включва се.	Няма захранване от електрическа мрежа.	Проверете напрежение на електрическа мрежа
Ястие се готви прекалено дълго.	Преключвания на захранването от електрическа мрежа.	Проверете напрежение на електрическа мрежа
	Междучаши и нагревателен елемент е попаднал страничен предмет.	Извадете страничен предмет.
	Чашата в корпуса на мултиварка е установена неравно.	Установете чашата равно, без изкривяване.
	Нагревателния елемент е замръсен.	Изключете уреда от електрическа мрежа, оставете го да изстине. Почистете нагревателния елемент.

VIII. ГАРАНЦИОННИ ЗАДЪЛЖЕНИЯ

На дадено изделие предоставя се гаранционен срок 2 години от датата на закупуване. По време на гаранционен период производител е задължен да отстранява с ремонт, замяна на части или замяна на цялото изделие всякакви заводски дефекти, предизвикани от недостатъчно качество на материали или сглобяване. Гаранцията влиза в сила само в този случай, когато датата на закупуване е потвърдена с печат на магазина и подписа на продавач върху оригинала на гаранционен лист. Дадена гаранция е валидна само ако изделие беше използвано в съответствие с инструкция по експлоатация, не беше ремонтирано, разглобено и повредено като резултат на неправилно боравене, а така също е пазена пълна комплектност на изделието. Дадена гаранция не е валидна за нормално износване на изделие и консумативи (филтри, лампи, керамични и тefлонови покрития, уплътнители и т.н.).

Срокът на службата на изделието и срокът на действието на гарантийните задължения се изброяват от деня на продажбата или от датата на изработването на изделието (в случая, ако датата на продажбата не може да се определи).

Датата на изготвянето на прибора може да се намери в серийния номер, разположен на идентификационния етикет върху корпуса на изделието. Серийният номер се състои от 13 знака. 6-ият и 7-ият знакове обозначават месеца, 8-ият – годината на произвеждането на уреда.

Установен от производителя животът на уреда е 5 години от датата на закупуване го, при условие, че изделието се експлоатира в съответствие с дадена инструкция и приложими технически стандарти.

i *Опаковката, ръководството на потребителя, а така също и самият уред трябва да се утилизират в съответствие с местната програма по рециклиране на отпадъци. Не изхвърляйте такива изделия заедно с обикновени битови отпадъци.*

Prije nego što počnete da koristite ovaj uređaj, pažljivo pročitajte upute za njegovo korištenje i spremite ih kao priručnik. Pravilno korištenje uređaja znatno će produžiti njegov rok trajanja.

MISURE DI SICUREZZA

 *Proizvođač nije odgovoran za ozljede uzrokovane kršenjem sigurnosnih propisa i pravila korištenja uređaja.*

- Uređaj je namijenjen samo za kućnu uporabu. Industrijsko ili drugo korištenje uređaja predstavlja povredu pravila namjenskog korištenja uređaja.
- Prije uključivanja uređaja u električnu mrežu provjerite odgovara li njen napon sa nominalnim naponom napajanja ovog uređaja. (Vidi - tehničke karakteristike ili tvorničku pločicu podataka).
- Koristite produžni kabel koji odgovara jačini uređaja – neusklađenost može izazvati kratak spoj ili pregaranje kabela.
- Uređaj uključujte samo u utičnice koje imaju uzemljenje – ovo je obavezno pravilo u cilju zaštite od električnog udara. Ako koristite produžni kabel, uvjerite se da i on ima uzemljenje.

 **PAŽNJA!** *Tijekom rada uređaja kućište, posuda i metalni dijelovi uređaja se zagrijevaju! Budite oprezni! Koristite kuhinjske rukavice. Da bi ste izbjegli opekline vrelom parom nemojte se naginjati iznad uređaja dok otvarate poklopac.*

- Isključite uređaj iz utičnice poslije korištenja, a također za vrijeme čišćenja ili premještanja. Uklonite kabel suhim rukama, držeći za utikač, ne za kabel.
- Ne provlačite električni kabel između vrata ili u blizini topline. Pazite da se električni kabel ne uvija i uvrće, ne dolazi u kontakt s oštrim predmetima, kutovima i rubovima namještaja.

 *Zapamtite: slučajno oštećenje kabela za napajanje može uzrokovati kvarove koji ne odgovaraju uvjetima jamstva, a također da uvećaju rizik od strujnog udara. Oštećeni elektrokabel mora biti hitno zamijenjen u servis-centru.*

- Ne postavljajte uređaj na meku površinu, nemojte ga prekrivati tijekom rada – to može izazvati pregrijavanje i kvar uređaja.
- Zabranjeno je korištenje uređaja na otvorenom prostoru – prodor vlage ili stranih tijela u kućište može izazvati ozbiljne kvarove.

- Prije čišćenja provjerite je li aparat isključen iz struje i da li se potpuno ohladio. Strogo poštuju te upute za čišćenje aparata.



ZABRANJENO je uranjati kućište aparata u vodu ili ga ostavljati pod mlazom vode!

- Uređaj nije namijenjen za korištenje od strane djece, ljudi bez odgovarajućeg znanja i iskustva, a također s ograničenim fizičkim, mentalnim sposobnostima, osim ako nisu pod nadzorom osobe koja odgovara za njihovu sigurnost. Ne ostavljajte djecu bez nadzora blizu uređaja dok je uključen.
- Zabranjeno je samostalno popravljavanje uređaja ili mijenjanje njegovog sastava. Sve popravke i održavanje uređaja treba vršiti ovlašteni servis centar. Nef profesionalna popravka može izazvati kvar uređaja, ozljede i oštećenje imovine.

Tehničke karakteristike

Model	RMC-M4515E
Snaga	700 W
Napon	220–240 V, 50 Hz
Volumen posude	4 l
Premaz posude	keramički protiv zagorijevanja
Display	digitalni sa LED diodama
Ventil za izlaz pare	na skidanje

Programi

1. FRY (PRŽENJE)
2. PILAF (PILAV)
3. OATMEAL/GRAIN (MLIJEČNA KAŠA/GRIZ)
4. BAKE/PIZZA (PEČENJE/PIZZA)
5. STEW/DESSERT (PIRJANJE/DESSERT)
6. STEAM/SOUP/PASTA (PARA/JUHA/PASTA)

Funkcije

Odloženi početak pripreme jela	do 24 h
Automatsko podgijavanje jela	do 24 h
Podgijavanje jela	do 24 h

Kompletiranje

Višenamjenski aparat sa ugrađenom posudom	1 kom.
Posuda za pripremu jela na pari	1 kom.
Ravna žlica	1 kom.
Mjerna posuda	1 kom.
Kutlača	1 kom.
Knjiga "100 recepata"	1 kom.
Uputa za upotrebu	1 kom.
Servisna knjižica	1 kom.
Električni kabel	1 kom.



Proizvođač ima pravo na unošenje izmjena u dizajn, kompletiranje, te tehničke karakteristike proizvoda u cilju usavršavanja svojih proizvoda bez dodatnog obavještanja o tim izmjenama.

Izvedba višenamjenskog aparata RMC-M4515E

1. Kućište aparata
2. Poklopac
3. Ručica za prenošenje
4. Ventil za paru koji se skida
5. Upravljačka ploča
6. Posuda sa prihvat kondenzata
7. Posuda za pripremu na pari
8. Kutlača
9. Ravna žlica
10. Mjerna posuda
11. Tipka za otvaranje poklopca
12. Električni kabel

Upravljačka ploča

1. Tipka za izbor programa "FRY".
2. Tipka za izbor programa "PILAF".
3. Tipka za izbor programa "OATMEAL/GRAIN".
4. Tipka za izbor programa "BAKE/PIZZA".
5. Tipka za izbor programa "STEW/DESSERT".
6. Tipka za izbor programa "STEAM/SOUP/PASTA".
7. Tipka "Timer" ("Odloženi početak") – uključivanje režima podešavanja vremena odloženog početka pripreme jela.
8. Tipka "Cook time" ("Vrijeme pripreme") – podešavanje vremena pripreme jela.

9. Tipka "Reheat/Cancel" ("Podgijavanje/Obustava") – uključuje/isključuje funkcije podgijavanja, prekida rada programa pripreme jela, anuliranje postavljenih podešavanja.
10. Digitalni display.

I. PRIJE POČETKA KORIŠTENJA

Oprezno izvadite proizvod i pripadajuće dijelove iz kutije. Uklonite sve materijale za pakiranje i reklame naljepnice.



Obvezatno sačuvajte upozoravajuće naljepnice, naljepnice s uputama (ako ih ima) i tablicu sa serijskim brojem proizvoda na njegovom kućištu! Ne postojanje serijskog broja na proizvodu automatski vas lišava prava na njegovu jamstveno održavanje.

Obrišite kućište uređaja vlažnom tkaninom i isperite posudu. Ostavite ih da se osuše. Za izbjegavanje pojave stranih mirisa kod prve upotrebe uređaja, obavite njegovo kompletno čišćenje (vidi "Održavanje uređaja").



Poslije prijevoza ili čuvanja proizvoda na niskim temperaturama, uređaj treba ostaviti na sobnoj temperaturi najmanje 2 sata prije njegove upotrebe.

II. KORIŠTENJE UREĐAJA

Prije prvog uključjenja

Stavite aparat na tvrdi ravnu horizontalnu plohu tako, da para koja izlazi iz ventila za paru ne pada na tapete, dekorativne elemente, elektroničke uređaje i druge predmete ili materijale koji mogu da se osuše uslijed visoke vlažnosti i temperature.

Prije pripreme jela uvjerite se da vanjski i vidni unutarnji dijelovi višenamjenskog aparata nemaju oštećenja i druge nedostatke. Između posude i grejnog elementa ne bi trebalo da bude stranih tijela.



PAŽNIA! Zabranjena je upotreba uređaja ako je isti neispravan.

Podešavanje vremena pripreme jela

U višenamjenskom aparatu REDMOND RMC-M4515E je predviđena mogućnost promjene vremena pripreme jela, koje je podrazumijevano podešeno za svaki program. Korak promjene i mogući opseg zadanog vremena ovise od odabranog programa pripreme jela.

Za promjenu vremena pripreme:

1. Odaberite potreban program pripreme jela, pritiskom na tipka odgovarajućeg programa: "FRY", "PILAF", "OATMEAL/GRAIN", "BAKE/PIZZA", "STEW/DESSERT" ili "STEAM/SOUP/PASTA". Za svaki program na displayu će se pokazivati podrazumijevano vrijeme pripreme.
2. Pritiskom na tipka "COOK TIME" podesite potrebno vrijeme za odabrani program. Kod svakog pritiska na tipka vrijeme pripreme jela će se povećavati. Za brzu promjenu vrijednosti pritisnite i držite tipka. Kada se dostigne maksimalna vrijednost podešavanje vremena nastaviti će se od početka opsega.
3. Za poništavanje podešenih programa treba stisnuti tipka "Reheat/Cancel", poslije čega je potrebno ponovno unijeti cijeli program pripreme jela.



Kod ručnog podešavanja vremena pripreme jela uzmete u obzir mogući opseg vremena i korak podešavanja koji su predviđeni programom pripreme jela koji ste odabrali, u skladu sa "Skupnom tablicom programa za pripremu jela".

Funkcija "Odgoda starta programa"

Ova funkcija vam omogućuje da odložite početak izvršenja programa pripreme u razdoblju od 5 minuta do 24 sata sa korakom podešavanja od 5 minuta.

1. Pritisnite tipka "TIMER". Pali se indikator tipkaa, a indikator vremena počinje treptati.
2. Pritiskom na tipka "COOK TIME" podešite vrijeme nakon kojega će biti pušten program za pripremu jela. Za brzu promjenu vrijednosti pritisnite i držite tipka. Kada se dostigne maksimalna vrijednost podešavanje vremena nastaviće će se od početka opsega.
3. Za poništavanje podešenih programa treba stisnuti tipka "Reheat/Cancel", poslije čega je potrebno ponovno unijeti cijeli program pripreme jela.

i Ne preporučuje se koristiti funkciju odlaganja starta ako se u receptu kao dodaci koriste lako kvarljivi prehrambeni proizvodi (jaja, svježije mlijeko, meso, sir i t.d.).

Funkcija odlaganja starta dostupna je za funkciju podgrijavanja jela. U programu "FRY" funkcija odlaganja starta nije dostupna.

Funkcija održavanja temperature gotovih jela (automatsko podgrijavanje)

Automatsko podgrijavanje se automatski uključuje odmah nakon završetka rada programa pripreme i održava temperaturu gotovog jela u temperaturnom opsegu od 75-80 °C tijekom 24 sata. Tom se prilikom na displayu prikazuje izravno odobravanje vrijeme rada funkcije automatskog podgrijavanja. U slučaju potrebe funkcija automatskog podgrijavanja se može isključiti pritiskom na tipka "REHEAT/CANCEL" (indikator tipkaa se gasi).

Funkcija podgrijavanja jela

Višenamjenski aparat za kuhanje REDMOND RMC-M4515E može se koristiti za podgrijavanje hladnih jela. Za to je potrebno:

1. Ubaciti prehrambene proizvode u posudu, ubaciti je u višenamjenski aparat za kuhanje. Provjerite da li posuda dobro naleže na element za zagrijavanje.
2. Zatvorite poklopac tako da isti uskoči. Uključite aparat u struju.
3. Pritisnite tipka "Reheat/Cancel". Pali se indikator tipkaa i uključuje se funkcija podgrijavanja. Na displayu će se prikazivati izravno vrijeme rada funkcije. Jelo će se zagrijati do temperature od 75-80 °C. Ova će se temperatura održavati tijekom 24 sata.
4. Ukoliko je potrebno zagrijavanje se može isključiti pritiskom na tipka "Reheat/Cancel" (indikator tipkaa se gasi).

i Bez obzira na to što se jelo može održati zagrijanim tijekom 24 sata, ne preporučuje se ostavljati jelo zagrijanim dulje od 2-3 sata, jer u protivnom može doći do promjena okusa jela.

Opći redoslijed radnji kod korištenja automatskih programa

1. Pripremite sastojke u skladu s receptom, stavite ih u posudu. Obratite pažnju na to da svi sastojci (uključujući i tekućinu) budu ispod maksimalne oznake na skali na unutarnjoj površini posude.
2. Ubacite posudu u aparat, malo je zakrenite, provjerite da li dobro naleže na element za grijanje. Zatvorite poklopac dok ne uskoči. Uključite aparat u električnu mrežu.
3. Odaberite program pripreme jela pritiskom na odgovarajući tipka.
4. Pritiskom na tipka "COOK TIME" podešite vrijeme pripreme jela u skladu sa receptom.
5. Ukoliko je potrebno podešite vrijeme za odgodu starta.



PAŽNJA! Ako ste napravili stanku kod podešavanja, koja je dulja od 5 sekunda, program će se automatski pokrenuti sa unetim parametrima. Ukoliko je potrebno poništite ispunjavanje programa, pritiskom na tipka "REHEAT/CANCEL" i ponovite podešavanje iz početka ponovno.

6. Nakon 5 sekunda poslije završetka unosa podataka počinje automatsko ispunjavanje programa pripreme jela. Na displayu će se prikazivati vrijeme koje je preostalo do završetka programa. U programu "STEAM/SOUP/PASTA" obrnuto očitavanje vremena pripreme jela počinje nakon što je voda u posudu proključala.
7. Po završetku programa pripreme jela oglasiti će se zvučni signal i gasi se indikator odabranog programa. Automatski će se uključiti funkcija automatskog podgrijavanja i pali se indikator tipkaa "Reheat/Cancel". Na displayu će se prikazivati izravno vrijeme rada režima.
8. Za prekidanje procesa pripreme jela, poništavanja unetih programa ili za isključivanje funkcije podgrijavanja potrebno je pritisnuti tipka "Reheat/Cancel".



Za dobijanje kvalitetnog rezultata predlažemo pogledajte knjigu receptata koja se prilaže uz REDMOND RMC-M4515E.

Program "FRY"

Preporučuje se za pečenje mesa, povrća, peradi, plodova mora. Moguće je ručno podešavanje vremena pripreme jela u opsegu od 5 minuta do 1 sata i 30 minuta sa korakom podešavanja od 1 minute. Funkcija odgoda starta u ovom programu nije dostupna.

Da sastojci ne bi zagorjeli pridržavajte se uputa u knjizi receptata i s vremena na vrijeme miješajte sadržaj u posudi. Dozvoljeno je pečenje prehrambenih proizvoda sa otvorenim poklopcem.

Program "PILAF"

Program se preporučuje za priprema različitih vrsta rižota. Moguće je ručno podešavanje vremena pripreme jela u opsegu od 10 minuta do 2 sata sa korakom podešavanja od 5 minuta.

Program "OATMEAL/GRAIN"

Preporučuje se za pripremu kaša na vodi i mlijeku, za pripremu priloga. Moguće je ručno podešavanje vremena pripreme jela u opsegu od 5 minuta do 4 sata sa korakom podešavanja od 5 minuta.

Program "OATMEAL/GRAIN" je namijenjen za pripremu kaše od pasteuriziranog mlijeka male sa niskim sadržajem masnoće. Da mlijeko ne bi iskipilo, te da bi se dobili željeni rezultati, preporučuje se tijekom pripreme jela ispuniti sljedeće radnje:

- dobro oprati žitarice (rižu, heljdu, prekrupa prosa i sl.), sve dok voda ne bude čista;
- prije pripreme jela namazati posudu višenamjenskog aparata uljem;
- strogo se pridržavati omjera sastaojaka u skladu sa receptima iz priložene knjige receptata (smanjivati ili uvećavati količine sastojaka mora biti proporcionalno);
- kod primjene kondenziranog mlijeka isto treba razblažiti vodom u omjeru 1:1.



Svojsva mlijeka i krupice, u ovisnosti od mjesta podrijetla i proizvođača, mogu se razlikovati, što se ponekad odražava na rezultate pripreme jela.

Program "BAKE/PIZZA"

Namijenjen je za pripremu jela zapečenih u pećnici, kolača, biskvita, za pripremu pizze, te za pečenje kruha. Moguće je ručno podešavanje vremena pripreme jela u opsegu od 10 minuta do 8 sati sa korakom podešavanja od 5 minuta.



Da li je biskvit gotov može se provjeriti zabadanjem tankog drvenog štapića (čočkalice) u isti. Kada se izvadi na njemu ne smije biti ostatka zalijepjenoga tijesta, što je znak da je biskvit pečen.

Kod pripreme kruha preporučuje se isključivanje funkcije za automatsko podgrijavanje jela u svim fazama pripreme jela.

Program "STEW/ DESSERT"

Preporučuje se za pripremu mesa, ribe, povrća, za priprema različitih priloga, deserta, voćnih kaša i slatkog. Moguće je ručno podešavanje vremena pripreme jela u opsegu od 10 minuta do 12 sati sa korakom podešavanja od 5 minuta.

Program "STEAM/SOUP/PASTA"

Preporučuje se za pripremu na pari povrća, ribe, mesa, manti, dijetalnih i vegetarijanskih jela, dječje hrane. Za kuhanje juha, makarona, pripremljenih jela. Moguće je ručno podešavanje vremena pripreme jela u opsegu od 5 minuta do 8 sati sa korakom podešavanja od 5 minuta.

Za pripremu povrća i drugih prehrambenih proizvoda na pari:

1. Naliti u posudu 500-600 ml vode. Postavite posudu za pripremu na pari u višenamjenski aparat.
2. Izvažite i pripremite sastojke suglasno receptu, ravnomjerno ih poređajte u posudu za pripremu na pari.
3. Postupite u skladu sa točkama 2-8 razdjela "Opći redoslijed radnji kod korištenja automatskih programa".



Obratno računanje vremena rada programa pripreme jela počinje nakon što je voda proključala i kada se dostigne dovoljna gustoća pare u posudi.

Ako ne koristite automatska podešavanja vremena u ovom programu, koristite tablicu preporučene vremena za priprema jela na pari za različite prehrambene proizvode.

HRV

III. DOTATNE MOGUĆNOSTI

- Priprema fondue
- Priprema mladog kraljevog sira
- Priprema tvrdog sira
- Pečenje kruha
- Sterilizacija posude i predmeta osobne higijene
- Pasterizacija

IV. DOTATNA OPREMA

Dotatna oprema uz višenamjenski aparat može se nabaviti pojedinačno. Po pitanjima asortimana, nabavke i kompatibilnosti s modelom Vašeg aparata, obratite se zvaničnom zastupniku u Hrvatskoj zemlji.

RAM-CL1 – hvataljka za posudu

Koristi se za jednostavno izvlačenje posuda iz višenamjenskog aparata. Može se koristiti sa višenamjenskim aparatima drugih brendova.

V. ODRŽAVANJE APARATA

Prije početka čišćenja provjerite da li je aparat isključen iz električne mreže i da li se ohladio. Koristite meku tkaninu i neabrazivna sredstva za pranje posude. Savjetujemo da se posuda opere odmah nakon korištenja. Prije prvog korištenja ili za otklanjanje mirisa nakon pripreme jela, preporučujemo da tijekom 15 minuta ubacite u posudu i odradite program "STEAM/SOUP/PASTA".

STOP Kod čišćenja ne dozvoljava se upotreba abrazivnih sredstava, sundera sa abrazivnim slojem i kemijski agresivnih ili drugih tvari koje se ne preporučuju za primjenu sa predmetima koji dolaze u dodir sa hranom. Ne dozvoljava se uranjanje aparata u vodu ili pranje pod mlazom vode.

Kučičte aparata treba čistiti po potrebi. Unutarnji aluminijski poklopac treba očistiti poslije svake upotrebe aparata. Čišćenje posude preporučuje se poslije svakog korištenja aparata. Može se prati u perilici za posude. Poslije završnog pranja obrišite vanjsku površinu posude do suhog stanja.

Ventil za paru nalazi se na poklopcu aparata. Treba ga čistiti poslije svakog poripremanja hrane:

1. Ne koristeći silu, uklonite ventil za paru, lagano zakrenite njegov poklopac suprotno od smjera kretanja kazaljki na satu i podignite ga. Ukoliko se ventil skida sa poteškoćama, možete ga pritisnuti sa strane unutarnjeg poklopcu.
2. Odvojite unutarnji dio ventila, okrenuvši ga u smjeru suprotnom od kretanja kazaljke na satu, potpuno rastavite ventil i dobro ga operite pod tekućom vodom, ukoliko je potrebno, koristite deterdžent za pranje posuda.
3. Osušite ventil i sastavite ga obrnutim redoslijedom na svoje mjesto.

Posudu za kondenzat, koja se nalazi na kućičtu uređaja, treba čistiti nakon svake upotrebe.

1. Pažljivo pritisnite donji dio kontejnera dok se ne otvori, zatim ga pažljivo izvadite, tako što ćete ga povući na gore.
2. Izlijte kondenzat i operite kontejner.
3. Postavite kontejner na mjesto.

Ponekad se višak kondenzata može nakupiti u posebnoj šupljini u uređaju oko čaše. Koristite kuhinjske ubrusе ili krpu za njegovo uklanjanje.

VI. SAVJETI ZA PRIPREMU JELA

Pogreške u pripremi i način rješavanja

Slijedeća tablica pokazuje tipične pogreške kuhanja u multi-kuhali, navodi moguće uzroke i rješenja.

JELO NIJE SPREMNO DO KRAJA

Mogući uzroci problema	Načina za rješavanje
Vi ste zaboravili da zatvorite poklopac uređaja ili niste zatvorili ga čvrsto, tako da temperatura kuhanja nije bila dovoljno visoka.	Tijekom kuhanja, ne otvarajte multi-kuhalu nepotrebno. Zatvorite poklopac do škljocanja. Uvjerite se da ništa ne ometa tijesnom zatvaranju poklopcu i sabijajuća guma na unutarnjem poklopcu nije deformirana.
Zdjela i grijač loše kontaktiraju, pa temperatura kuhanja nije dovoljno visoka.	Zdjela mora biti ugrađena u trup ravno, tesno kontaktirajući dnom sa toplinskim diskom. Uvjerite se da u radnoj komori multi-kuhale nema stranih tijela. Izbjegavajte kontaminaciju toplinskog diska.
Loš izbor ingredijenata jela. Ovi ingredijenti nisu pogodni za kuhanje po odabranom programu ili vi ste odabrali pogrešan program kuhanja. Ingredijenti su narezani preveliko, prekršene su opće omjere postavljanja prehrambenih proizvoda. Vi ste pogrešno podesili (ne izračunali) vrijeme kuhanja. Odabrani recept nije prikladan za kuhanje u ovoj multi-kuhali.	Poželjno je da koristite provjerene (prilagođene ovom modelu uređaja) recepte. Koristite recepte za koje ste stvarno sigurni. Odabir ingredijenata, način njihovog rezanja, omjere postavljanja, odabir programa i vremena kuhanja treba da odgovaraju izabranom receptu.
Pri parenju: u zdjeli je premalo vode za dovoljnu gustoću pare.	Ulijte vodu u zdjelu u količini preporučenoj receptom. Ako ste u nedoumici, provjerite razinu vode u procesu kuhanja.
Pri prženju:	Vi ste utili u zdjelu previše ulja.
	Višak vlage u zdjeli.
Pri kuvanju: iskipanje juha pri kuvanju prehrambenih proizvoda s visokom kiselošću.	Nekim prehrambenim proizvodima potrebno posebno rukovanje prije kuvanja: pranje, prženje u masti, itd. Slijedite odabrani recept.

Pri pečenju (tijesto nije se ispeklo)	Pri iskušavanju, tijesto se zaglavilo na unutarnji poklopac i blokiralo ventil ispuštanja pare.	Stavite u zdjelu tijesto u manjoj mjeri.
	Vi ste stavili u zdjelu previše tijesta.	Izvadite tijesto iz zdjele, okrenite i vratite ga u zdjelu, a zatim nastavite kuhanje, dok jelo ne bude spremno. Pri budućem pečenju, stavite u zdjelu tijesto u manjoj mjeri.

PROIZVOD SE PROKUVAO

Vi ste pogriješili u odabiru vrste prehrambenog proizvoda ili pri podesavanju (obračunu) vremena kuhanja. Premala veličina ingredijenata.	Koristite provjerene (prilagođene ovom modelu uređaja) recepte. Odabir ingredijenata, način rezanja, omjere postavljanja, odabir programa i vremena kuhanja moraju biti u skladu sa preporukama.
Nakon kuhanja, spremno jelo predugo stajalo na automatskom podgrijavaču.	Preduga uporaba automatskog podgrijavača nepoželjna. Ako vaš model multi-kuhale dozvoljava preliminarno isključivanje ove funkcije, možete iskoristiti tu mogućnost.

PRI KUVANJU PROIZVOD SE ISKUVAVA

Pri kuvanju mliječne žitarice, mlijeko se iskuvava.	Kvaliteta i svojstva mlijeka može ovisiti o mjestu i uvjetima njegove proizvodnje. Molimo koristiti samo ultra-pasterizirano mlijeko masnoće do 2,5%. Ako je potrebno, mlijeko može biti blago razrijeđeno s vodom za piće.
Ingredijenti prije kuvanja nisu bili prerađeni ili su bili pogrešno prerađeni (loše oprati, itd).	Koristite provjerene (prilagođene ovom modelu uređaja) recepte. Odabir ingredijenata, način njihove predobrade, omjere postavljanja moraju biti u skladu sa preporukama. Čjelovite prekupe, meso, riba i plodovi treba da budu uvijek dobro oprati čistom vodom.
Prekršene omjere ingredijenata ili pogrešno odabrana vrsta prehrambenog proizvoda.	

JELO PRIGORJEVA

Zdjela bila loše očišćena nakon prethodnog kuhanja. Oštećen premaz koji sprečava prigrorjevanje.	Prije početka kuhanja, uvjerite se da dzjela dobro oprata i da nije oštećen premaz koji sprečava prigrorjevanje.
Ukupna količina prehrambenog proizvoda je manja od preporučene u receptu.	Koristite provjerene (prilagođene ovom modelu uređaja) recepte.
Vi ste podesili predugo vrijeme kuhanja.	Smanjite vrijeme kuhanja ili slijedite recept prilagođen za ovaj model uređaja.
Pri prženju: vi ste zaboravili uliti ulje u zdjelu, niste miješali ili kasno okretali hranu.	Pri običnom prženju, ulijte u zdjelu malo biljnog ulja da se tanko pokrije dno zdjele. Za ravnomjerno pečenje hrane u zdjeli treba je povrijemeno miješati i okretati.
Pri dinstanju: nema dovoljno vlage u zdjeli.	Dodajte tekućinu u zdjelu. Tijekom kuhanja, ne otvarajte multi-kuhalu nepotrebno.
Pri kuvanju: u zdjeli premalo tekućine (prekršene omjere ingredijenata).	Obratrite pozornost na omjere tekućih i krutih ingredijenata.
Pri pečenju: vi niste podmazali unutrašnju površinu zdjele uljem prije kuhanja.	Prije postavljanja tijesta podmazajte dno i zidove s maslacem ili biljnim uljem (ne uljavajte ulje u zdjelu).

PROIZVOD IZGUBIO FORMU REZANJA

Vi ste prečesto miješali proizvod u zdjeli.	Pri običnom prženju, miješajte jelo najčešće jednom u 5-7 minuta.
Vi ste podesili predugo vrijeme kuhanja.	Smanjite vrijeme kuhanja ili slijedite recept prilagođen za ovaj model uređaja.

PECIVO JE VLAŃNO

Korišteni neprikladni ingredijenti koji daju višak vlage (sočno voće ili povrće, smrznete bobice, vrhnje, itd.).	Odaberite ingredijente prema receptu pečenja. Pokušajte ne uzimati kao ingredijente prehrambene proizvode koje sadrže previše vlage ili koristite ih koliko je god moguće u minimalnim količinama.
Vi ste previše dugo zadržali gotovo pecivo u zatvorenoj multi-kuhali.	Pokušajte ukloniti pecivo iz multi-kuhale odmah nakon kuhanja. Ako je potrebno, proizvod može se ostaviti u multi-kuhale na kratko vrijeme uz uključeno automatsko podgrijavače.

PECIVO NIJE SE PODIGLO

Jaja s šećerom su bili loše umučeni.	Koristite provjerenje (prilagođene ovom modelu uređaja) recepte. Odabir ingredijenata, način njihove predobrade, omjere postavljanja moraju biti u skladu sa preporukama.
Tijesto dugo stajalo s praškom za pecivo.	
Vi niste prosijali brašno ili loše umiješali tijesto.	
Greške tijekom postavljanja ingredijenata.	
Odabrati recept nije pogodan za pečenje u ovom modelu multi-kuhale.	

i U nekim modelima multi-kuhala REDMOND u programima "STEW" i "SOUP", pri nedostatku tekućine u zdjeli, uključuje se zaštita od pregrijavanja uređaja. U tom slučaju, program kuhanja se zaustavlja i multi-kuhala ulazi u automatsko podgrijavanje.

Preporučeno vrijeme pripreme različitih proizvoda na pari

Nº	Jelo	Težina, g / količina	Količina vode, ml	Vrijeme pripremanja, min
1	File od svinjskog mesa/govedine (kockice 1,5 x 1,5 cm)	500	500	30/35
2	Jagnjeći file (kockice 1,5 x 1,5 cm)	500	500	45
3	Pileći file (kockice 1,5 x 1,5 cm)	500	500	25
4	Mesne okruglice/ kotleti	480 (8 kom.) / 360 (3 kom.)	500	25/30
5	Riba (file)	500	500	20
6	Salata od škampi (očišćeni, kuhani i smrznuti)	500	500	5
7	Krumpir (kockice 1,5 x 1,5 cm)	500	500	20
8	Mrkva (kockice 1,5 x 1,5 cm)	500	500	30
9	Cikla (kockice 1,5 x 1,5 cm)	500	500	40
10	Povrće(svježe smrznuto)	500	500	8
11	Jaje na pari	3 kom.	500	12

i Imajte na umu, da su ovo opće preporuke. Realno vrijeme može se razlikovati od preporučenih vrijednosti, ovisno o kvaliteti konkretnog proizvoda, kao i od vaših okusnih preferiranja.

Sažeti prikaz programa pripreme jela (tvornička postavka)

Program	Preporuke za upotrebu	Vrijeme pripremanja podrazumijevano	Opseg vremena pripremanja/korak podešavanja	Odloženi početak	Funkcija automatskog podgrijavanja
FRY	Prženje mesa, ribe, povrća; priprema priloga	15 min	5 min – 1 sat 30 min / 1 min	–	+
PILAF	Priprema raznih vrsta pilava	1 sat	10 min – 2 sata / 5 min	+	+
OATMEAL/GRAIN	Priprema raznih žitarica na vodi i mlijeku; priprema priloga	25 min	5 min – 4 sata / 5 min	+	+
BAKE/PIZZA	Pečenje kolača, biskvita, pečenih jela u pećnici, kolača od kiselog i lisnatog tijesta i pizze	1 sat	10 min – 8 sati / 5 min	+	+
STEW/DESSERT	Pirjanje mesa, ribe, priloga od povrća i raznih jela; priprema raznih voćnih pirea, dezerta.	1 sat	10 min – 12 sati / 5 min	+	+
STEAM/SOUP/PASTA	Priprema mesa pirjanjem, ribe, povrća i drugih proizvoda; priprema bijuna, punjenja, juha od povrća i hladnih juha; priprema pasti	40 min	5 min – 8 sati / 5 min	+	+

VII. PRIJE OBRAĆANJA U SERVISNI CENTAR

Poruka o pogrešci na displayu	Moguće neispravnosti	Otklanjanje pogrešaka
E1, E3	Pogreška sustava (mogući kvar senzora temperature ili pločica) ili poklopac nije zatvoren	Čvrsto zatvorite poklopac. Ako se problem ne riješi, obratite se ovlaštenom servisu.
E2, E4	Pogreška u sustava (mogući kvar senzora temperature) ili se pokvarila automatska zaštita od pregrijavanja	Ne koristite uređaj za praznom čašom! Isključite uređaj iz električne mreže, pustite ga da se ohladi 10-15 minuta, nakon toga sipajte u čašu vodu (bujon) i nastavite da pripremate hranu. Ako se problem ne riješi, obratite se ovlaštenom servisu.

VIII. GARANCIJA

Ovaj uređaj ima garanciju tijekom razdoblja od 2 godine od datuma kupnje. Tijekom razdoblja garancije, proizvođač se obvezuje putem popravka ili zamjene cijelog uređaja eliminirati nedostatke uzrokovane lošim kvalitetom materijala i montaže. Garancija će biti valjna samo ako datum kupnje potvrđuju pečat i potpis prodavatelja trgovine na originalnoj garancijskoj listi. Ova garancija se priznaje, samo ako uređaj se koristi u skladu s uputama za uporabu, nije bilo popravljeno, demontirano ili oštećeno zbog pogrešne uporabe, kao i nije promijenjena njegova kompletnost. Ova garancija ne pokriva normalnu iznošenost uređaja i potrošnog materijala (filtera, žarulja, premaz koji sprečuje prigrorjevanje, brtvila, itd.).

Rok trajanja uređaja i garancijski rok će se računati od dana prodaje ili datuma proizvodnje uređaja (ako je datum prodaje ne može se utvrditi).

Datum proizvodnje uređaja može se pronaći u serijskom broju koji se nalazi na naljepnici na kućistu uređaja. Serijski broj sastoji se od 13 znakova. 6. i 7. znakovi označavaju mjesec, 8. – godinu proizvodnje uređaja.

Rok trajanja ovog uređaja naveden od strane proizvođača je 5 godina od datuma kupnje. Ovo vrijedi uz uvjet da rad tog uređaja se izvršuje strogo u skladu s ovim uputama i tehničkim zahtjevima.

i Pakiranje, upute za uporabu, kao i sam uređaj treba odlagati u skladu s lokalnim programima recikliranja. Pokažite predanost zaštiti okoliša: ne treba izbacivati navedene proizvode s kućnim otpadom.

Prije nego što počnete da koristite ovaj uređaj, pažljivo pročitajte upute za njegovo korištenje i spremite ih kao priručnik. Pravilno korištenje uređaja znatno će produžiti njegov rok trajanja.

MISURE DI SICUREZZA

 *Proizvođač nije odgovoran za ozljede uzrokovane kršenjem sigurnosnih propisa i pravila korištenja uređaja.*

- Uređaj je namijenjen samo za kućnu uporabu. Industrijsko ili drugo korištenje uređaja predstavlja povredu pravila namjenskog korištenja uređaja.
- Prije uključivanja uređaja u električnu mrežu provjerite odgovara li njen napon sa nominalnim naponom napajanja ovog uređaja. (Vidi - tehničke karakteristike ili tvorničku pločicu podataka).
- Koristite produžni kabel koji odgovara jačini uređaja – neusklađenost može izazvati kratak spoj ili pregaranje kabela.
- Uređaj uključujte samo u utičnice koje imaju uzemljenje – ovo je obavezno pravilo u cilju zaštite od električnog udara. Ako koristite produžni kabel, uvjerite se da i on ima uzemljenje.

 **PAŽNJA!** *Tijekom rada uređaja kućište, posuda i metalni dijelovi uređaja se zagrijavaju! Budite*

oprezni! Koristite kuhinjske rukavice. Da bi ste izbjegli opekline vrelom parom nemojte se naginjati iznad uređaja dok otvarate poklopac.

- Isključite uređaj iz utičnice poslije korištenja, a također za vrijeme čišćenja ili premještanja. Uklonite kabel suhim rukama, držeći za utikač, ne za kabel.
 - Ne provlačite električni kabel između vrata ili u blizini topline. Pazite da se električni kabel ne uvija i uvrće, ne dolazi u kontakt s oštrim predmetima, kutovima i rubovima namještaja.
-  *Zapamtite: slučajno oštećenje kabela za napajanje može uzrokovati kvarove koji ne odgovaraju uvjetima jamstva, a također da uvećaju rizik od strujnog udara. Oštećeni elektrokabel mora biti hitno zamijenjen u servis-centru.*
- Ne postavljajte uređaj na meku površinu, nemojte ga prekrivati tijekom rada – to može izazvati pregrijavanje i kvar uređaja.
 - Zabranjeno je korištenje uređaja na otvorenom prostoru – prodor vlage ili stranih tijela u kućište može izazvati ozbiljne kvarove.
 - Prije čišćenja provjerite je li aparat isključen iz struje i da li se potpuno ohladio. Strogo poštujujte upute za čišćenje aparata.

! **ZABRANJENO** je uranjati kućište aparata u vodu ili ga ostavljati pod mlazom vode!

- Uređaj nije namijenjen za korištenje od strane djece, ljudi bez odgovarajućeg znanja i iskustva, a također s ograničenim fizičkim, mentalnim sposobnostima, osim ako nisu pod nadzorom osobe koja odgovara za njihovu sigurnost. Ne ostavljajte djecu bez nadzora blizu uređaja dok je uključen.
- Zabranjeno je samostalno popravljavanje uređaja ili mijenjanje njegovog sastava. Sve popravke i održavanje uređaja treba vršiti ovlašteni servis centar. Neprofesionalna popravka može izazvati kvar uređaja, ozljede i oštećenje imovine.

Tehničke karakteristike

Model.....	RMC-M4515E
Snaga.....	700 vata
Napon.....	220–240 V, 50 Hz
Volumen činije.....	4 l
Premaz činije.....	nelepljiv keramički
Displej.....	digitalni LED
Parni ventil.....	na skidanje

Programi

1. FRY (PRŽENJE)
2. PILAF (PILAF)
3. OATMEAL/GRAIN (MLEČNA KAŠA/ŽITARICE)
4. BAKE/PIZZA (PEČENJE/PIČA)
5. STEW/DESSERT (DINSTANJE/DESSERTI)
6. STEAM/SOUP/PASTA (PARENJE/SUPA/PASTA)

Funkcije

Odloženi početak.....	do 24 sata
Automatsko podgrevanje.....	do 24 sata
Podgrevanje.....	do 24 sata

Kompletiranje

Multi-kuvala sa postavljenom unutra činijom.....	1 kom.
Kontejner za parenje.....	1 kom.
Plijosnata kašika.....	1 kom.
Čaša za merenje.....	1 kom.
Crpac.....	1 kom.
Knjiga "100 recepta".....	1 kom.
Uputstvo za upotrebu.....	1 kom.
Servisna knjiga.....	1 kom.
Kabl za napajanje.....	1 kom.

i *Proizvođač ima pravo da promeni dizajn, kompletiranje, kao i tehničke parametre proizvoda, tokom poboljšanja svojih proizvoda, bez opomene.*

Uređenje multi-kuvale RMC-M4515E

1. Kućište uređaja
2. Poklopac uređaja
3. Ručka za nošenje
4. Parni ventil na skidanje
5. Kontrolna ploča
6. Kontejner za prikupljanje kondenzata
7. Kontejner za parenje
8. Crpac
9. Plijosnata kašika
10. Čaša za merenje
11. Dugme za otvaranje poklopca
12. Kabl za napajanje

Kontrolna ploča

1. Dugme izbora programa "FRY".
2. Dugme izbora programa "PILAF".
3. Dugme izbora programa "OATMEAL/GRAIN".
4. Dugme izbora programa "BAKE/PIZZA".
5. Dugme izbora programa "STEW/DESSERT".
6. Dugme izbora programa "STEAM/SOUP/PASTA".
7. Dugme "Timer" ("Odloženi početak") – uključivanje režima podešavanja vremena odloženog početka.
8. Dugme "Cook time" ("Vreme spremanja jela") – podešavanje vremena spremanja jela.

9. Dugme "REHEAT/CANCEL" ("Podgrevanje/Poništenje") – uključivanje/isključivanje podgrevanja, prekid rada programa spremanja jela, skidanje napravljenih podešavanja.
10. Digitalni displej.

I. PRE PRVOG UKLJUČIVANJA

Pažljivo otpakirajte proizvod. Uklonite sve materijale pakovanja i reklame nalepnice.

! *Obavezno sačuvajte na mestu upozoravajuće nalepnice, nalepnice-oznake (ako postoje) i pločicu sa serijskim brojem proizvoda na kućištu! Odsustvo serijskog broja na proizvodu automatski poništava pravo na garanciju.*

Počistite kućište vlažnom krpom, operite činiju, temeljno osušite. Radi sprečavanja pojave stranog mirisa prilikom prvog korišćenja uređaja izvršite njegovo potpuno čišćenje (pogledajte „Njega multi-kuvala“).

! *Nakon prevoza ili čuvanja na niskim temperaturama, potrebno držati uređaj na sobnoj temperaturi najmanje 2 sata pre uključivanja.*

II. KORIŠĆENJE UREĐAJA

Pre početka upotrebe

Postavite višenamenski uređaj na čvrstu ravnu površinu da vruća para iz parnog ventila ne bi došla na pozadinu, dekorativne premaze, električne uređaje i druge predmete ili materijale koje mogu biti oštećene visokom vlažnošću i temperaturom.

Pre kuvanja, uverite se da spoljne i vidljive unutrašnje delove multi-kuvale nemaju oštećenja, rascepi i druge nedostatke. Između činije i grejača ne smeju biti strane objekte.

SRB

STOP *Pažnja! Zabranjeno korišćenje uređaja u slučaju svakog kvara.*

Podešavanje vremena kuvanja

U multi-kuvali REDMOND RMC-M4515E predviđena mogućnost promene vremena spremanja jela podesenog za svaki program. Korak promene i mogući raspon podesenog vremena zavise od izabranog programa spremanja jela.

Za promenu vremena spremanja jela:

1. Pritisivanjem dugmeta, izaberite program spremanja jela: "FRY"; "PILAF"; "OATMEAL/GRAIN"; "BAKE/PIZZA"; "STEW/DESSERT" ili "STEAM/SOUP/PASTA". Na displeju će se prikazivati podeseno vreme za svaki program.
2. Pritisivanjem dugmeta "COOK TIME", podesite vreme rada programa. Prilikom svakog pritiskivanja, vreme će se povećati. Za brzu promenu vremena spremanja jela pritisnite i držite dugme. Nakon postizanja maksimalnog vremena, podešavanje će početi ponovo.
3. Za zbacivanje napravljenih podešavanja pritisnite dugme "REHEAT/CANCEL" i ponovo izaberite program spremanja jela.

i *Prilikom ručnog podešavanja vremena kuvanja, uzimate u obzir mogući vremenski raspon i korak podešavanja predviđeni izabranim programom kuvanja u skladu sa „Sažetim prikazom programa kuvanja“.*

Funkcija "Odloženi početak"

Odloženi početak omogućava podesiti vreme početka rada programa. Raspon podešavanja je od 5 do 24 sata, korak je 5 minuta.

1. Pritisnite dugme "TIMER". Indikator će se upaliti na displeju, a tajmer će početi treptanje.

2. Pritisnjenjem dugmeta "COOK TIME", podesite vreme odloženog početka programa. Za brzu promenu vremena spremanja jela pritisnite i držite dugme. Nakon postizanja maksimalnog vremena, podešavanje će početi ponovo.
3. Za zbacivanje napravljenih podešavanja pritisnite dugme "REHEAT/CANCEL" i ponovo izaberite program spremanja jela.

i *Ne preporučuje se korišćenje odloženog početka, ako recept koristi kao ingredijente lako kvarljive proizvode (jaja, sveže mleko, mesa, sit, itd). Odloženi početak je dostupan za podgrevanje jela. Odloženi početak u programu "FRY" nije dostupan.*

Funkcija održavanja temperature gotovih jela (automatsko podgrevanje)

Uključuje se automatski, nakon završetka rada programa, i može održavati temperaturu spremnog jela 75–80°C tokom 24 sata. Na displeju će se prikazivati direktno odbrojavanje rada programa. Ako je potrebno, automatsko podgrevanje može se isključiti pritisnjenjem dugmeta "REHEAT/CANCEL" (indikator dugmeta će se ugasiiti).

Funkcija podgrevanja jela

Multi-kuvala REDMOND RMC-M4515E može se koristiti za podgrevanje jela:

1. Stavite proizvod u činiju, a činiju u kućište uređaja, uverite se da ona se čvrsto dodiruje sa grejnim elementom.
2. Zatvorite poklopac do škljocanja, priključite uređaj na napajanje.
3. Pritisnite dugme "REHEAT/CANCEL". Upaliće se indikator dugmeta i uključuje se podgrevanje. Na displeju će početi direktno odbrojavanje vremena rada programa. Uređaj će podgrejati jelo na 75–80°C. Ova temperatura će se održavati tokom 24 sati.
4. Ako je potrebno, podgrevanje može se isključiti pritisnjenjem dugmeta "REHEAT/CANCEL" (indikator dugmeta će se ugasiiti).

i *Bez obzira na to, što multi-kuvala može sačuvati jelo u podgrejanom stanju tokom 24 sata, ne preporučuje se ostavljati jelo podgrejanim duže od dva-tri sata, jer ponekad to može dovesti do promene ukusa.*

Opšti postupak korišćenja automatskih programa

1. Pripremite ingredijente u skladu sa receptom, stavite ih u činiju. Uverite se da sve ingredijente (uključujući tečnost) budu niže od najviše oznake skale na unutrašnjoj površini činije.
2. Stavite činiju u kućište uređaja, uverite se da ona čvrsto se dodiruje sa grejnim elementom. Zatvorite poklopac do škljocanja, priključite uređaj na napajanje.
3. Pritisnjenjem dugmeta, izaberite program spremanja jela.
4. Pritisnjenjem dugmeta "COOK TIME", podesite vreme spremanja jela u skladu sa receptom.
5. Ako je potrebno, podesite vreme odloženog početka.

i *PAŽNJA! Ako podešavanje prekinuto duže nego što na 5 sekundi, rad programa će automatski početi sa podesenim podešavanjima. Ako je potrebno, odbijte rad programa pritisnjenjem dugmeta "REHEAT/CANCEL" i ponovite podešavanje.*

6. 5 sekundi nakon završetka podešavanja, rad programa će početi automatski. Na displeju će se prikazivati vreme koje je ostalo do kraja rada programa.

i *U programu "STEAM/SOUP/PASTA" obratno odbrojavanje vremena spremanja jela će početi nakon vrenja vode u činiji.*

7. Nakon završetka programa spremanja jela, biće zvučni signal i ugasiće se indikator izabranog programa. Automatsko podgrevanje će početi i upaliće se indikator dugmeta "REHEAT/CANCEL". Na displeju će se prikazivati direktno odbrojavanje vremena rada.
8. Za prekid rada programa spremanja jela, odbijanje programa ili isključivanje automatskog podgrevanja pritisnite dugme "REHEAT/CANCEL".



Za dobijanje kvalitetnog rezultata preporučuje se obratiti knjigi recepta multi-kuvala REDMOND RMC-M4515E.

Program "FRY"

Program se preporučuje za prženje mesa, povrća, ptice, plodova mora. Omogućeno ručno podešavanje vremena kuvanja u rasponu od 5 minuta do 1 sata 30 minuta, korak je 1 minut. Odloženi početak u ovom programu nije dostupan.

Da ingredijenti ne bi pregoreli, sledite preporuke knjige recepta i ponekad promešajte sadržaj činije. Omogućeno prženje s otvorenim poklopcem.

Program "PILAF"

Program "PILAF" se preporučuje za kuvanje različitih vrsta pilava. Omogućeno ručno podešavanje vremena kuvanja u rasponu od 10 minuta do 2 sata, korak je 5 minuta.

Program "OATMEAL/GRAIN"

Program se preporučuje za spremanje kaša od mleka i vode, kao i garnirunga. Omogućeno ručno podešavanje vremena kuvanja u rasponu od 5 minuta do 4 sata, korak je 5 minuta.

Program "OATMEAL/GRAIN" se preporučuje za spremanje kaša od pasteriziranog mleka niske masnoće. Da bi se izbeglo vrenje mleka i bio dobijen željeni rezultat, preporučuje se:

- temeljno oprati sve celovite prekrupe (pirinac, heljdu, proso, itd) dok voda ne postane čista;
- podmazati činiju multi-kuvala maslacem pre kuvanja;
- strogo se pridržavati omera, mereti ingredijente u skladu sa preporukama knjige recepta (smanjivati ili povećati količinu ingredijenata samo srazmerno);
- pri korišćenju punomasnog mleka, razrediti ga sa pijaćom vodom u odnosu 1:1.

i *Svojstva mleka i žitarica mogu se varirati, u zavisnosti od porekla i proizvođača, što ponekad utiče na rezultate spremanja jela.*

Program "BAKE/PIZZA"

Program se preporučuje za pečenje tepsije, kolača, biskvitne torte, pice, kao i hleba. Omogućeno ručno podešavanje vremena kuvanja u rasponu od 10 minuta do 8 sati, korak je 5 minuta.



Spremnost biskvitne torte može se proveriti zabadenjem drvenog štapića (čačkalice). Ako prilikom vađenja štapića na njega se ne lepi testa, biskvitna torta je sprema.

Prilikom spremanja hleba, preporučuje se isključivati automatsko podgrevanje u svim fazama spremanja jela.

Program "STEW/ DESSERT"

Program se preporučuje za dinstanje mesa, ribe, povrća, spremanje različitih garnirunga, deserta, voćnih pire i slatkog. Omogućeno ručno podešavanje vremena kuvanja u rasponu od 10 minuta do 12 sati, korak je 5 minuta.

Program "STEAM/SOUP/PASTA"

Program se preporučuje za parenje povrća, ribe, mesa, dijetetskih i vegetarijanskih jela, dečije hrane, kuvanja supi, makarona, polufabrikata. Omogućeno ručno podešavanje vremena kuvanja u rasponu od 5 minuta do 8 sati, korak je 5 minuta.

Prilikom parenja povrća i drugih proizvoda:

1. Sipajte u činiju 500-600 ml vode. Stavite kontejner za parenje u činiju.
2. Odmerite i pripremite proizvode prema receptu, ravnomerno stavite ih u kontejner za parenje.
3. Sledite tačke 2-8 odeljka "Opšti postupak korišćenja automatizovanih programa".

i *Obratno odbrojavanje vremena rada programa će početi nakon vrenja vode i postizanja dovoljne gustine pare u činiji.*

Ako automatska podešavanja vremena se ne koriste u ovom programu, koristite tabelu "Preporučeno vreme parenja pod pritiskom".

III. DODATNE MOGUĆNOSTI

- Kuvanje fondi
- Kuvanje surutke
- Kuvanje sira
- Pečenje hleba
- Sterilizacija posuda i stvari lične higijene
- Pasterizacija

IV. DODATNA OPREMA

Dodatna oprema za multi-kuvala/skoro-kuvalu može se kupiti odvojeno. Da bi ste saznali za asortman, nabavku i kompatibilnost sa modelom vašeg uređaja, obratite se ovlašćenom distributeru u vašoj zemlji.

RAM-CL1 – klešta za činiju

Namenjena za jednostavno izvlačenje činije iz multi-kuvale. Mogu se koristiti sa multi-kuvalama drugih brendova.

V. NEGA UREĐAJA

Pre čišćenja višenamenskog uređaja, uverite se da je on isključen sa napajanja i potpuno ohlađen. Koristite meku krpu i neabrazivno sredstvo za pranje posuda. Preporučuje se sprovoditi čišćenje višenamenskog uređaja odmah nakon upotrebe. Pre prve upotrebe ili pre uklanjanja mirisa, nakon kuvanja, preporučuje se prokuvati pola limuna tokom 15 minuta u programu "STEAM/SOUP/PASTA".

i *Pri čišćenju, zabranjeno korišćenje abrazivnih supstanci, sundera sa abrazivnim premazom i hemijski agresivnih supstanci. Zabranjeno uranjati kućište višenamenskog uređaja u vodu ili staviti ga pod tekuću vodu.*

Kućište uređaja čistite, ako je to potrebno. Unutrašnji aluminijski poklopac i parni ventil čistite nakon svake upotrebe uređaja.

Činiju preporučuje se čistiti nakon svake upotrebe uređaja. Omogućeno korišćenje stroja za pranje posuda. Nakon čišćenja, sasvim suvo obrišite unutrašnju površinu činije.

Za čišćenje parnog ventila (nalazi se na gornjoj strani poklopca):

1. Bez jakog pritisnjenjavanja skinite parni ventil, oprezno okrenuci njegov poklopac suprotno od kretanja kazaljki na satu i podignuci za izbočeni. Ako parni ventil teško se izvlačuje, oprezno pritisnite sa strane unutašnjeg poklopca.

- Odstráňte unutrašnji deo parnog ventila, okrenúci ga suprotno do kretanja kazaljki na satu, potpuno rastavite parni ventil i temeljno operite ga toplom vodom, koristite sredstva za pranje posuda, ako je potrebno.
- Osušite parni ventil, sastavite po obrnutom redosledu i postavite na njegovo mesto.

Kontejner za kondenzatu koji se nalazi na kućištu uređaja čistite nakon svake upotrebe uređaja:

- Oprezno pritisnite donji deo kontejnera, izvadite ga, povuците gore.
- Izlijte kondenzatu i operite kontejner.
- Postavite kontejner na njegovo mesto.

Ponekad višak kondenzate može se prikupljati u specijalnom udubljenju oko činiče na kućištu uređaja. Koristite kuhinjske salвете ili peškír za uklanjanje kondenzate.

VI. SAVETI ZA KUVANJE

Chyby pri príprave a spôsoby, ako ich odstrániť

Táto časť zahŕňa typické chyby, ktoré vznikajú pri príprave jedál v multifunkčných hrncoch a pojednáva o ich možných príčinách a spôsoboch, ako ich odstrániť.

JEDLO SA ÚPLNE NEDOVARILO

Možné príčiny problému	Spôsoby riešenia
Zabudli ste zatvoriť veko spotrebiča alebo ste ho nezatvorili tesne, takže teplota varenia nebola dostatočne vysoká.	Počas prípravy jedla zbytočne neotvárajte veko multifunkčného hrnca. Zatvárajte veko až do zaklapnutia. Uistite sa, že nič neprekáža tesnému zatvoreniu veka spotrebiča a že tesniaca gumička na vnútornom veku nie je deformovaná.
Nádoba v vyhrievacie teleso má špatný kontakt, takže teplota varenia nebola dost vysoká.	Nádoba musí byť umiestnená do telesa spotrebiča rovno a musí dnom tesne priliehať k vyhrievaciemu disku. Uistite sa, že sa v pracovnom priestore multifunkčného hrnca nenachádzajú žiadne cudzie predmety. Zabráňte znečisteniu vyhrievacieho disku.
Nevhodný výber zložiek jedla. Tieto zložky nie sú vhodné pre Vami vybraný spôsob prípravy alebo ste zvolili zlý program prípravy jedla.	Je žiaduce používať osvedčené receptúry (prispôbené pre tento typ spotrebiča). Používajte receptúry, ktorým môžete naozaj dôverovať.
Ingrediencie sú narezané príliš hrubo, boli porušené všeobecné pomery vkladáných potravín.	Výber surovín, spôsob ich krájania, pomer použitých surovín, výber programu a doby prípravy musí zodpovedať zvolenej receptúre.
Nesprávne ste nastavili (zle vyrátali) dobu prípravy.	
Vami vybraný variant receptu nie je vhodný pre prípravu jedla v tomto multifunkčnom hrnci.	
Pri príprave jedla v pare: v nádobe je príliš málo vody, ktorá je nutná pre zabezpečenie dostatočnej hustoty pary.	Vodu do nádoby v každom prípade nalievajte v objeme, ktorý je odporúčaný v receptúre. Ak si nie ste istí, skontrolujte hladinu vody v priebehu prípravy.
Pri vyprážíaní: Naliali ste do nádoby príliš veľa oleja.	Pri bežnom vyprážíaní stačí, keď olej pokrýva dno nádoby v tenkej vrstve. Pri vyprážíaní vo fritéze sa riadte pokynmi v zodpovedajúcej receptúre.
Prebytočná vlhkosť v nádobe.	Ak to nie je uvedené v receptúre, nezavárajte pri vyprážíaní veko multifunkčného hrnca. Mrazené potraviny pred vyprážíaním nechajte v každom prípade rozmraziť a zlejte z nich vodu.
Pri varení: vyvriete vývaru pri varení surovín so zvýšenou kyslosťou.	Niektoré potraviny vyžadujú osobitné spracovanie pred varením: umývanie, sparenie atď. Postupujte podľa odporúčaní Vami zvolenej receptúry.
Pri pečení (cesto sa zle prepieklo)	Do nádoby vkladajte cesto v menšom množstve.
	Vyberte cesto z nádoby, prevráťte a znovu položte do nádoby, potom pokračujte v príprave, kým jedlo nebude hotové. Nabudete pri pečení vkladajte cesto do nádoby v menšom množstve.

JEDLO SA RÓZVARILO

Urobili si chybu pri výbere typu potravín alebo pri zadaní (výpočte) doby prípravy. Príliš malé rozmery zložiek.	Používajte osvedčené (prispôbené pre tento typ spotrebiča) receptúry. Výber surovín, spôsob krájania, pomer použitých surovín, výber programu a doby prípravy musí zodpovedať odporúčaniam, ktoré sú uvedené v receptúre.
Po skončení prípravy zostalo hotové jedlo príliš dlho v automatickom ohreve.	Dlhé používanie automatického ohreву je nežiaduce. Ak je pre váš typ multifunkčného hrnca prípustné predbežné odpojenie tejto funkcie, môžete túto možnosť využiť.

V PRIEBEHU VARENIA JEDLO VYKYPELO

V priebehu varenia kaše mlieko vykypelo.	Akost a užitočkové vlastnosti mlieka môžu závisieť od miesta a podmienok jeho výroby. Odporúčame používať iba vysoko pasteurizované mlieko s obsahom tuku do 2,5%. Ak je to potrebné, môžete mlieko mierne zriediť pitnou vodou.
Suroviny pred varením neboli opracované alebo boli opracované nesprávne (zle premýť atď.)	Používajte osvedčenú (prispôbenú pre tento typ spotrebiča) receptúru. Výber surovín, spôsob ich predbežnej úpravy, pomer použitých surovín musí zodpovedať odporúčaniam, ktoré sú uvedené v receptúre.
Neboli dodržaný pomer surovín alebo bol nesprávne vybraný typ surovín.	Celozrnné obilniny, mäso, ryby a morské plody vždy dôkladne premývajte, až kým nie je voda čistá.

JEDLO PRIHÁRA

Nádoba bola zle vyčistená po predchádzajúcej príprave jedla. Teflónový povlak nádoby je poškodený.	Predtým, než začnete variť, uistite sa, že bola nádoba dobre opláchnutá a teflónový povlak nie je poškodený.
Celkový objem vložených surovín je menší ako odporúčaný v receptúre.	Používajte osvedčenú (prispôbenú pre tento typ spotrebiča) receptúru.
Nastavili ste príliš dlhú dobu prípravy.	Skrátte dobu prípravy alebo používajte receptúru, ktorá je prispôbená pre tento typ spotrebiča.
Pri vyprážíaní: zabudli ste do nádoby nalívať olej, nemiešali ste alebo ste neskoro obrátili pripravované potraviny.	Pri bežnom vyprážíaní nalejte do nádoby trochu rastlinného oleja, tak aby bolo dno nádoby pokryté tenkou vrstvou. Pre zabezpečenie rovnomerného vyprážíania je treba suroviny v nádobe pravidelne miešať alebo po určitej dobe obracať.
Pri dusení: v nádobe nie je dost vlhkosti.	Pridajte do nádoby viac tekutiny. Počas prípravy zbytočne neotvárajte veko multifunkčného hrnca.
Pri varení: v nádobe je príliš málo kvapaliny (nie je dodržaný pomer zložiek).	Dodržiavajte správny pomer tekutých a pevných zložiek.
Pri pečení: pred prípravou ste nevmastili vnútorný povrch nádoby olejom.	Pred uložením cesta vymažte dno a steny nádoby maslom alebo olejom (olej do nádoby nenalievajte!).

V JEDLE SA STRATIL TVAR POKRÁJANÝCH SUROVÍN

Príliš často ste v nádobe miešali jedlo.	Pri bežnom vyprážíaní nemiešajte jedlo častejšie ako cez 5-7 min.
Nastavili ste príliš dlhý čas prípravy.	Skrátte dobu prípravy alebo používajte receptúru prispôbenú pre tento typ spotrebiča.

UPEČENÉ JEDLO JE VLNHÉ

Boli použité nevhodné suroviny, ktoré spôsobí prebytok vlhkosti (šľavnatá zelenina alebo ovocie, zamrazené plody, smotana atď.).	Vyberajte suroviny v súlade s receptúrou pečenia. Snažte sa nevyberať ako suroviny tie potraviny, ktoré obsahujú príliš veľa vlhkosti alebo ich používajte v čo najmenšom množstve.
Nechali ste hotový upečený výrobok v zatvorenom multifunkčnom hrnci prídlho.	Pokúste sa vybrať upečený výrobok z multifunkčného hrnca ihneď po skončení prípravy. Ak je to nutné, môžete ponechať výrobok v multifunkčnom hrnci na krátku dobu pri zapnutom automatickom ohreve.

PEČIVO SA NEZDVHLO

Vajcia s cukrom boli zle vyšľahané.	
Cesto ležalo s práškou do pečiva prídlho.	
Nepresliali ste múku alebo ste zle vymiesili cesto.	
Urobili ste chybu pri vkladani surovín.	Používajte osvedčenú (prispôbenú pre tento typ spotrebiča) receptúru. Výber surovín, spôsob ich predbežnej úpravy, pomer použitých surovín musí zodpovedať odporúčaniam, ktoré sú uvedené v receptúre.
Vami zvolená receptúra nie je vhodná pre pečenie v tomto type multifunkčného hrnca.	

i V niektorých modeloch multifunkčných hrncov Redmond v programoch «STEW» a «SOUP» sa pri nedostatku kvapaliny v nádobe spustí systém ochrany proti prehriatiu spotrebiča. V tomto prípade sa program prípravy zastaví a multifunkčný hrniec prejde do režimu automatického ohreву

Preporučeno vreme parenja

Nº	Proizvod	Težina, g/količina	Količina vode, ml	Vreme spremanja jela, min
1	File od svinjskog/goveđeg mesa (kockice 1,5 x 1,5 sm)	500	500	30/55
2	File od jagnjetine (kockice 1,5 x 1,5 sm)	500	500	45
3	Pileći file (na kockice 1,5 x 1,5 sm)	500	500	25
4	Mesne okruglice/kotleti	480 (8 kom.)/ 360 (3 kom.)	500	25/30
5	Riba (file)	500	500	20
6	Krevete salatne (oguljene, kuvane i smrznute)	500	500	5
7	Krompir (kockice 1,5 x 1,5 sm)	500	500	20
8	Sargarepa (kockice 1,5 x 1,5 sm)	500	500	30
9	Repa (kockice 1,5 x 1,5 sm)	500	500	40
10	Smrznuto povrće	500	500	8
11	Jaje na pari	3 kom.	500	12

i Imajte na umu da su ove preporuke opšte prirode. Navedene u tabeli informacije mogu se razlikovati od stvarnih vrednosti i zavise od kvaliteta podesenog prehrambenog proizvoda, kao i vaših ukusnih preferencija.

Sažeti prikaz programa kuvanja (tvornička podešavanja)

Program	Upute za upotrebu	Zadano vreme kuvanja	Raspon vremena kuvanja/ korak podešavanja	Odeženi početak	Automatsko podigrevanje
FRY	Priženje mesa, ribe, povrća; spremanje gamirunga	15 min	5 min – 1 sat 30 min/1 min	–	+
PILAF	Spremanje različitih vrsta pilava	1 sat	10 min – 2 sata/5 min	+	+
OATMEAL/GRAIN	Spremanje različitih kaša od mteka i vode, kao i gamirunga	25 min	5 min – 4 sata/5 min	+	+
BAKE/PIZZA	Pegenje biskvitne torte, tepsije, kolača; spremanje pice	1 sat	10 min – 8 sati/5 min	+	+
STEW/DESSERT	Dinstanje mesa, ribe, povrća; spremanje različitih jela, voćnih pire, deserta, slatkog	1 sat	10 min – 12 sati/5 min	+	+
STEAM/SOUP/PASTA	Parjenje jela od mesa, ribe, povrća; spremanje buljona, supi; kuvanje makarona, viršli, zateđenih potufabrikata	40 min	5 min – 8 sati/5 min	+	+

VII. PRE OBRACENJA SERVISNOM CENTRU

Poruka o grešci na displeju	Mogući kvarovi	Ispravljanje
E1, E3	Sistemska greška (moguć je kvar elektronske table ili temperaturnog senzora) ili nije čvrsto zatvoren poklopac	Čvrsto zatvorite poklopac. Ako problem i dalje postoji, obratite se ovlašćenom servisnom centru
E2, E4	Sistemska greška (moguć je kvar temperaturnog senzora) ili se uključili automatska zaštita od pregrijavanja	Ne uključujte uređaj sa praznom činijom! Isključite uređaj sa napajanja, ostavite ga da se ohladi tokom 10–15 minuta, dolijte vodu u činiju (buljon) i nastavite spremanje jela. Ako problem i dalje postoji, obratite se ovlašćenom servisnom centru

VIII. ZÁRUKA

Na tento produkt je poskytovaná záruka po dobu 2 rokov od dátumu zakúpenia. Počas záručnej doby sa výrobca zaväzuje odstraňovať pomocou opravy alebo výmeny celého výrobku ľubovoľné výrobné chyby spôsobené zlou kvalitou materiálov alebo montáže. Záruka je platná iba v prípade, ak je dátum zakúpenia potvrdený pečiatkou obchodu a podpisom predajcu na pôvodnom záručnom liste. Táto záruka bude uznaná len vtedy, ak bol výrobok používaný v súlade s návodom na použitie, nebol opravovaný, rozobratý či poškodený v dôsledku jeho nesprávneho použitia a tiež, ak bola zachovaná úplná celistvosť výrobku. Táto záruka sa nevzťahuje na bežné opotrebenie tovaru a spotrebný materiál (filtre, žiarovky, neprílnavé nátery, tmely a pod).

Životnosť výrobku a záručná doba musí byť počítaná od dátumu predaja alebo dátumu výroby výrobku (v prípade, že sa dátum predaja nedá určiť).

Dátum výroby spotrebiča je možné nájsť v sériovom čísle, ktoré je uvedené na identifikačnom štítku na spotrebiči. Sériové číslo sa skladá z 13 čísiel. 6. a 7. znak označujú mesiac, 8. znak rok výroby spotrebiča.

Výrobcom stanovená životnosť zariadenia je 5 rokov, za predpokladu, že prevádzka výrobku prebiehala v súlade s týmito pokynmi a platnými technickými normami.

i Likvidácia obalov, návodov, rovnako ako samotného spotrebiča musí byť vykonaná v súlade s miestnymi recyklačnými programami. Prejavte starostlivosť o životné prostredie: nevyhadzujte tieto produkty spoločne s bežným komunálnym odpadom.

Pred začiatkom používania tohto výrobku dôkladne si prečítajte návod na použitie zariadenia a uschovávajte ho ako príručku. Poriadne používanie zariadenia značne predĺži dobu jeho používania.

MĂSURI DE SECURITATE

 Výrobca neznáša zodpovednosť za poškodenia, spôsobené nedodržaním požiadavok techniky bezpečnosti a pokynov na používanie výrobku.

- Zariadenie je určené výlučne na bežné používanie v domácnosti. Priemyselné používanie resp. používanie s iným účelom sa pokladá za porušenie pokynov príslušného používania výrobku.
- Pred zapnutím zariadenia do elektrickej siete skontrolujte, či sa zhoduje napätie elektrickej siete s menovitým napájovacím napätím zariadenia (viď. technické charakteristiky resp. továrenskú tabuľku výrobku).
- Používajte predĺžovačku, určenú na odobraný výkon zariadenia. Nesúlad parametrov môže spôsobiť skrat resp. vznietenie kábla.
- Zapínajte zariadenie len do zástrčky, ktorá má uzemnenie – to je záväzná požiadavka pre ochranu proti poraneniu elektrickým prúdom. V prípade ak používate predĺžovačku, presvedčte sa, či taktiež má uzemnenie.



POZOR! Počas fungovania zariadenia jeho kostra, misa a kovové súčiastky sa nahrievajú! Buďte opatrní! Používajte kuchynské rukavice. Aby ste sa neopálili horúcim parom, neskláňajte sa nad zariadením, keď otvárate vrchnák.

- Vypínajte zariadenie zo zástrčky po ukončení jeho používania a taktiež počas čistenia alebo premiestnenia. Vytahujte elektricú šnúru suchými rukami, pritom pridržujte ju za vidlicu, a nie za drôt.
 - Nepreťahujte elektrickú šnúru cez dvierané otvory alebo v blízkosti tepelných zdrojov. Dbajte o to, aby sa elektrická šnúra neprekrucovala, nevykláňala a nedotýkala ostrých predmetov, rohov alebo okrajov nábytku.
 - Pamätajte si: náhodné poškodenie elektrického káblu môže spôsobiť poruchy, nezodpovedajúce záručným podmienkam, rovnako aj poranenie elektrickým prúdom. Poškodený elektrický kábel treba súrne vymeniť v servisnom centre.
-  *Ne treba umiestňovať zariadenie na mäkkej ploche, prikryvať ho počas používania, pretože by to mohlo spôsobiť prehriatie a poruchu zariadenia.*
- Zakazuje sa používanie zariadenia v otvorenom priestore: zásah vlhky alebo cudzích predmetov

dovnútra kostry môže spôsobiť vážne poruchy zariadenia.

- Pred čistením zariadenia presvedčte sa, že je odpojené od elektrickej siete a úplne vychladlo. Postupujte prísne podľa pokynov na čistenie zariadenia.



ZAKAZUJE SA ponárať kostru zariadenia do vody alebo nechávať ju umývať pod vodným prúdom!

- Výrobok nie je určený, aby ho používali deti, osoby bez príslušných znalostí a skúseností, a taktiež osoby s fyzickým, senzorým a mentálnym postihnutím, ak nie sú v dohľadnutí osôb zodpovedajúcich za ich bezpečnosť. Nenechávajte deti bez dohľadu v blízkosti zapnutého zariadenia.

- Zakazuje sa samostatne vykonávať opravy zariadenia resp. meniť jeho konštrukciu. Všetky servisné a opravárske práce musí vykonávať auto-

rizované servisné centrum. Neprofesionálne vykonaná práca môže spôsobiť poruchu zariadenia, a taktiež úrazy a poškodenie majetku.

Technické vlastnosti

Model	RMC-M4515E
Prikon	700 W
Napätie	220 – 240 V, 50 Hz
Kapacita nádoby	4 l
Povrch nádoby	neprítlivý, keramický
Displej	luminiscenčný, digitálny
Ventil na vypustenie pary	sňimateľný

Programy

1. FRY (PRAŽENIE)
2. PILAF (RIZOTO)
3. OATMEAL/GRAIN (MLIEČNA KAŠA/KRUPY)
4. BAKE/PIZZA (PEČENIE/PIZZA)
5. STEW/DESSERT (DUŠENIE/DEZERTY)
6. STEAM/SOUP/PASTA (PARA/POLIEVKA/PASTA)

Funkcie

Odložený štart	až do 24 hod
Autozohrievanie	až do 24 hod
Ohrievanie jedál	až do 24 hod

Zloženie

Multifunkčný hrniec s namontovanou do vnútra nádobou	1 ks
Kontejner na varenie na pare	1 ks
Plochá lyžica	1 ks
Odmerný pohárik	1 ks
Lyžica	1 ks
Kuchárska kniha «100 receptov»	1 ks
Návod na použitie	1 ks
Servisní knižka	1 ks
Prívodný kábel	1 ks

i Výrobca má právo meniť design, súpravu aj technické charakteristiky výrobku počas zdokonaľovania svojho tovaru bez predčasného oznámenia týchto zmien.

Súprava RMC-M4515E

1. Teleso spotrebiča
2. Kryt
3. Držiak na premiestnenie
4. Sňimateľný parný ventil
5. Ovládací panel
6. Kontejner na zhromaždenie kondenzátu
7. Kontejner na varenie na pare
8. Lyžica
9. Plochá lyžica
10. Odmerný pohárik
11. Tlačidlo pre rýchle otvorenie krytu
12. Prívodný kábel

Ovládací panel

1. Tlačidlo voľby programu «FRY».
2. Tlačidlo voľby programu «PILAF».
3. Tlačidlo voľby programu «OATMEAL/GRAIN».
4. Tlačidlo voľby programu «BAKE/PIZZA».
5. Tlačidlo voľby programu «STEW/DESSERT».
6. Tlačidlo voľby programu «STEAM/SOUP/PASTA».
7. Tlačidlo «Timer» («Odložený štart») – spustenie režimu nastavenia času odloženého štartu.
8. Tlačidlo «Cook time» («Čas prípravy») – nastavenie času prípravy.
9. Tlačidlo «REHEAT/CANCEL» («Zohrievanie/Zrušenie») – zapnutie/vypnutie funkcie zohrievanie, prerušenie programu prípravy, vynulovanie zadaných nastavení.
10. LED displej.

I. PRED PRVÝM ZAPNUTÍM

Opatrne rozbaľte prístroj, odstráňte všetky baliace materiály a reklamné nálepky



Nechajte na mieste upozorňujúce nálepky, informačné etikety (ak oni sú) a tabuľku so sériovým číslom výrobku na jeho telese! V prípade ak na zariadení chýba sériové číslo výrobku automaticky zavolajte nás práva záručného servisu.

Pretrite kostru zariadenia vlhkou tkaninou, opláchnite misu teplou mydlou, dôkladne vysušte. Pri prvom použití je možný vznik cudzieho zápachu, čo nie je dôsledkom poruchy zariadenia. V tomto prípade zariadenie treba vyčistiť (viď. «Údržba spotrebiča»).



Po prepravovaní, resp. uschovaní za nízkych teplôt treba nechať prístroj stať pri izbovej teplote v priebehu 2 hodín pred zapnutím.

II. PREVÁDZKOVANIE SPOTREBIČA

Pred prvým zapnutím

Zariadenie umiestnite na tvrdej rovnej horizontálnej ploche takým spôsobom, aby vychádzajúci z parného ventilu horúci par nepoškodil tapety, ozdobné plochy, elektronické prístroje a iné predmety a materiály, ktoré by mohla poškodiť zvýšená vlhkosť a teplota.

Pred varením sa presvedčte, že vonkajšie a viditeľné časti multifunkčného hrnca nemajú poruchy, odskutné miesta a iné defekty. Medzi misou a nahrievacím prvkom nesmie sa nachádzať žiadny cudzí predmet.



POZOR! Zakazuje sa použitie prístroja pri vzniku akýchkoľvek porúch

Nastavenie času prípravy

V multifunkčnom hrnci REDMOND RMC-M4515E je určená možnosť zmeny predvoleného času prípravy zvlášť pre každý program. Krok nastavenia zmien a dovolený rozsah zadávaného času závisí od zvoleného programu prípravy.

Aby zmenil čas prípravy treba:

1. Zvoliť potrebný program prípravy a stlačiť príslušné tlačidlo tohto programu: «FRY», «PILAF», «OATMEAL/GRAIN», «BAKE/PIZZA», «STEW/DESSERT» alebo «STEAM/SOUP/PASTA». Na displeji pre každý program sa zobrazí predvolený čas prípravy.
2. Stlačením tlačidla «COOK TIME» nastavíte žiaduci čas prípravy pre zvolený program. Po každom stlačení tlačidla sa čas prípravy bude zvyšovať. Pre rýchlu zmenu hodnoty stlačte a pridržujte tlačidlo. Po dosiahnutí maximálnej hodnoty nastavenie času bude pokračovať zo začiatku rozsahu.

- Pre zrušenie zadaných nastavení treba stlačiť tlačidlo «REHEAT/CANCEL» a ďalej zadať znovu celý program.

i V prípade ručného nastavenia času prípravy dávajte pozor na dovolený rozsah času a krok nastavenia, určený zvoleným Vámi programom prípravy v súlade so Súhrnnou tabuľkou programov prípravy.

Funkcia odloženého štartu

Funkcia odloženého štartu umožňuje odloženie spustenia programu prípravy v rozsahu 5 minút až 24 hodín s krokom nastavenia 5 minút.

- Stlačte tlačidlo «TIMER». Začne svietiť kontrolka tlačidla, kontrolka času začne miháť.
- Stlačením tlačidla «COOK TIME» nastavte si čas, po ktorom by ste chceli, aby sa spustil program prípravy. Pre rýchlu zmenu hodnotu stlačte a udržiavte príslušné tlačidlo. Po dosiahnutí maximálnej hodnoty nastavenie času bude pokračovať zo začiatku rozsahu.
- Pre zrušenie zadaných nastavení treba stlačiť tlačidlo «REHEAT/CANCEL» a ďalej zadať znovu celý program.

i Neodporúča sa používať funkciu odloženého štartu, ak pripravované jedlo obsahuje potraviny, rýchlo podliehajúce skaze (vajcia, čerstvé mlieko, mäso, syr atď.).

Funkcia zohrievania jedál má funkciu odloženého štartu. Program «FRY» funkciu odloženého štartu nemá.

Funkcia udržiavania teploty hotových jedál (autozohrievanie)

Funkcia sa zapína automaticky hneď po ukončení programu prípravy a udržiava teplotu hotového jedla v rozsahu 75 až 80°C počas 24 hodín. Prítomnosť na displeji zobrazuje priame odpočítavanie času trvania funkcie autozohrievania. Podľa potreby môžete funkciu autozohrievania vypnúť stlačením tlačidla «REHEAT/CANCEL» (kontrolka tlačidla prestane svietiť).

Funkcia ohrievania jedál

Multifunkčný hrniec REDMOND RMC-M4515E sa dá používať aj na ohrievanie studených jedál. S tým účelom treba:

- Preložiť potraviny do nádoby, umiestniť ju do telesa multifunkčného hrnca. Ubezpečte sa, že sa nádoba tesne dotýka ohrievacieho telesa.
- Zatvorí kryt, kým nepočujete cvaknutie, a pripojíte spotrebič k elektrickej sieti.
- Stlačiť tlačidlo «REHEAT/CANCEL». Začne sa svietiť kontrolka tlačidla, na displeji sa spustí priame minútové odpočítavanie času zohrievania. Spotrebič zohreje jedlo až do 75–80°C. Táto teplota sa bude udržiavať v priebehu 24 hodín.
- Podľa potreby môžete funkciu autozohrievania vypnúť stlačením tlačidla «REHEAT/CANCEL» (kontrolka tlačidla prestane svietiť).

i Nehľadiac na to, že multifunkčný hrniec môže udržiavať jedlo v zohriatom stave až 24 hodín, neodporúča sa udržiavať jedlo zohriatym dlhšie ako dve – tri hodiny, aby sa nezmenili jeho chuťové kvality.

Všeobecný postup pri použití automatických programov

- Prípravte (odmerajte) ingrediencie podľa receptu, vložte do nádoby. Dávajte si pozor, aby všetky ingrediencie, vrátane tekutín, boli pod maximálnou úroveň stupnice na vnútornom povrchu nádoby.
- Umiestnite nádobu do telesa, pootočte ju, ubezpečte sa, že sa tesne dotýka ohrievacieho telesa. Spotrebič pripojte k elektrickej sieti.
- Stlačením tlačidla nastavte si potrebný program varenia
- Stlačením tlačidla «COOK TIME» nastavte si čas prípravy v súlade s receptom.

- Podľa potreby zapnite funkciu odloženého štartu.

i POZOR! V prípade ak ste prerušili nastavenie dlhšie ako o 5 sekúnd, program bude automaticky spustený. Podľa potreby môžete zrušiť tento program stlačením tlačidla «REHEAT/CANCEL» a ďalej znovu pokračovať v nastavení.

- Po 5-č sekundách po ukončení nastavenia hodnô automaticky sa spustí program prípravy. Na displeji sa zobrazí čas, ktorý zostáva do ukončenia tohto programu.

i V programe «STEAM/SOUP/PASTA» spiatočné odpočítavanie času sa začína len keď voda v nádobe začne vriec.

- Po ukončení programu prípravy zaznie signál a prestane svietiť kontrolka zvoleného programu. Automaticky sa zapne funkcia autozohrievania a začne svietiť kontrolka tlačidla «REHEAT/CANCEL». Na displeji sa zobrazí priame odpočítavanie času trvania programu.
- Pre prerušenie procesu prípravy, zrušenie zadaného programu alebo vypnutie funkcie autozohrievania stlačte tlačidlo «REHEAT/CANCEL».

i Aby ste dosiahli kvalitných výsledkov odporúčujeme Vám obrátiť sa ku knihe receptov, ktorá je prílohou k súprave multifunkčného hrnca REDMOND RMC-M4515E.

Program «FRY»

Odporúča sa na praženie mäsa, zeleniny, hydiny a morských plodov. Môžete ručne nastaviť čas prípravy v rozsahu 5 minút až 1 hodina a 30 minút s krokom nastavenia 1 minúta. Funkciu odloženého štartu tento program nemá.

Aby sa ingrediencie nepriprávovali, postupujte podľa pokynov knihy receptov a pravidelne miešajte obsah nádoby. Dovoľuje sa pražiť potraviny s otvoreným krytom spotrebiča.

Program «PILAF»

Odporúča sa na prípravu rôznych druhov rizota. Môžete ručne nastaviť čas prípravy v rozsahu 10 minút až 2 hodiny s krokom nastavenia 5 minút.

Program «OATMEAL/GRAIN»

Odporúča sa na vrenie rôznych mliečnych kaší na mlieku a vode a na prípravu obiloh. Môžete ručne nastaviť čas prípravy v rozsahu 5 minút až 4 hodiny s krokom nastavenia 5 minút.

Program «OATMEAL/GRAIN» je určený na varenie kaše z pasterizovaného nízkotukového mlieka. Aby nedošlo do vyvrárania mlieka a pre dosiahnutie žiaduceho výsledku, odporúča sa pred začiatkom varenia vykonať ďalšie kroky:

- dôkladne umyte všetky celozrnné krúpy (ryža, pohánka, pšeno atď.), kým voda nebude priehľadná;
- pred začiatkom varenia namažte nádobu multifunkčného hrnca maslom pred prípravou jedla;
- prísne dodržujte pomery uvedené v príkladnej knihe receptov (znižujte alebo zvyšujte počet ingrediencií len proporcionálne);
- plnotučné mlieko nerieďte pitnou vodou v pomere 1:1.

i Vlastnosti mlieka a krúp sa môžu líšiť v závislosti na mieste pôvodu a výrobcu, čo sa môže odraziť na výsledkoch varenia.

Program «BAKE/PIZZA»

Odporúča sa na pečenie piskôt, nájkypov z kvasnicového a listkového cesta, ako aj na pečenie rôznych druhov chleba. Môžete ručne nastaviť čas prípravy v rozsahu 10 minút až 8 hodín s krokom nastavenia 5 minút.

- Zkontrolovať, že píšota je pripravená, môžete, ak strčíte do nej drevenu tyčinku (špáradlo). Keď ju dostanete von a na nej zostanú stopy cesta,

to znamená, že píšota je hotová.

- Pri pečení chleba odporúča sa vypínať funkciu automatického zohrievania jedál počas všetkých etáp prípravy.

Program «STEW/DESSERT»

Odporúča sa na dusenie zeleniny, mäsa, ryby, zeleniny, na prípravu rôznych obiloh, dezertov, ovocných pyré a džemov, viny, morských plodov, prípravu huspiny a risolov. Môžete ručne nastaviť čas prípravy v rozsahu 10 minút až 12 hodín s krokom nastavenia 5 minút.

Program «STEAM/SOUP/PASTA»

Odporúča sa na varenie na pare zeleniny, ryby, mäsa, uzbeckých mantov, dietických a vegetariánskych jedál, detskej výživy, ako aj na varenie polievok, cestovín, polotovarov. Môžete ručne nastaviť čas prípravy v rozsahu 5 minút až 8 hodín s krokom nastavenia 5 minút. Pri varení na pare zeleniny a iných potravín:

- Nalejte do misy 500–600 ml vody. Umiestnite kontajner na varenie na paru do misy.
- Odmerajte a pripravte si ingrediencie podľa receptu, rovnomerne si ich rozložte v kontajneru na varenie na paru.
- Postupujte podľa bodov č. 2–8 časti «Všeobecný postup pri použití automatických programov».

i Spiatočné odpočítavanie času trvania programu prípravy sa začne len, keď voda začne vriec a para v nádobe dosiahne potrebnú hustotu

V prípade ak nepoužívate automatické nastavenia v tomto programe, využite údaje z tabuľky odporúčaného času na varenie na pare rôznych potravín.

III. DODATOČNÉ MOŽNOSTI

- Príprava fondue
- Príprava tvarohu
- Príprava syru
- Pečenie chleba
- Sterilizácia kuchynského riadu a predmetov osobnej hygieny
- Pasterizácia

IV. DODATOČNÉ PRÍSLUŠENSTVO

Dodatočné príslušenstvo sa nakupuje zvlášť. V prípade otázok ohľadne sortimentu príslušenstva, nadobudnutia a kompatibility s modelom vášho spotrebiča môžete volať oficiálnemu dealerovi vo vašej krajine.

RAM-CL1 – kliešte pre nádoby

Kliešte sú určené pre pohodlné vytiahnutie nádoby z multifunkčného hrnca. Je možné použitie s multifunkčnými hrncami iných značiek.

V. BEŽNÁ ÚDRŽBA SPOTREBIČA

Pred čistením spotrebiča sa ubezpečte, že je odpojený od elektrickej siete a vychladol. Použite mäkkú latku a neabrazívne čistiace prostriedky. Odporúča sa čistiť spotrebič hneď po použití. Pred prvým použitím alebo pre odstránenie zápachov po príprave odporúča sa variť polovicu citróna 15 minút v programe «STEAM/SOUP/PASTA».

i Pri čistení sa nesmú používať abrazívne prostriedky, špongie s abrazívnym povrchom a chemické agresívne alebo nie prostriedky, ktoré sa neodporúčajú na použitie pre predmety, použítie ktorých je spojené s poraniami. Je zakázané ponárať teleso spotrebiča do vody alebo dávať ho pod tečúcu vodu.

Teleso spotrebiča treba čistiť podľa potreby. Vnútorný hliníkový kryt treba čistiť po každom použití spotrebiča. Misu sa odporúča čistiť po každom použití spotrebiča. Je možné použitie umývačky riadu. Po ukončení čistenia utrite vonkajší povrch nádoby do sucha.

Snímateľný parný ventil taktiež treba čistiť po každom použití spotrebiča. V závislosti od modelu ventil sa odstraňuje z vonkajšej a vnútornej strany krytu.

1. Bez značných fyzických úsilí odotráhajte parný ventil, ľahko otočte jeho kryt proti smeru hodinových ručičiek a zdvihnite, držiak za výnežok. V prípade ak sa ventil ťažko odstraňuje, môžete opatrne na ňho natlačiť zo strany vnútorného krytu.
2. Odpojte vnútornú časť ventilu, keď ho otočíte proti smeru hodinových ručičiek, úplne ho rozmontujte a dôkladne vymyte pod tečúcou vodou, podľa potreby môžete použiť čistiaci prostriedok na umývanie riadu.
3. Vysušte ventil, zmontujte ho v opačnej postupnosti a umiestnite na pôvodné miesto.

Kontejnery na zhromaždenie kondenzátu, ktorý sa nachádza na telese spotrebiča, treba čistiť po každom použití:

1. Opatrne natlačte na dolnú časť kontajneru, kým sa neotvorí, ďalej ho opatrne vyťahnite smerom na horu.
2. Vylejte kondenzát a vymyte kontajner.
3. Umiestnite ho na pôvodné miesto.

Občas sa zvýok kondenzátu môže akumulovať v špeciálnej dutine spotrebiča okolo nádoby. Na jeho odstránenie použite kuchynské servítky alebo utierku.

VI. ODPORÚČANIA NA PRÍPRAVU

Chyby pri varení a spôsoby ich odstránenia

V doleuvedenej tabuľke sú zhromaždené typické chyby, vyskytujúce sa pri pripravovaní potravín a jedál v multifunkčných hrncoch, a taktiež sa posudzujú prípadné príčiny a spôsoby na ich odstránenie.

JEDLO NEBOLO UVARENÉ DO KONCA

Prípadné príčiny vyskytnutia problému	Spôsoby riešenia problému
Zabúdli ste prikrýť vrchnák zariadenia resp. Zariadenie nebolo tesne prikrýté vrchnákom, a preto teplota pri varení nebola dostatočne vysoká.	Neotvárajte vrchnák multifunkčného hrnca bez potreby počas varenia. Zatvárajte vrchnák, až nepočujete cvaknutie. Presvedčte sa, že nič nevyrušuje tesnému zatvoreniu vrchnáku zariadenia a tesniaca gumička na vnútornom vrchnáku nie je deformovaná.
Misa a nahrievací prvok sa zle dotýkajú, preto teplota pri varení nebola dostatočne vysoká.	Misu treba umiestniť do kostry zariadenia rovne, aby tesne priliehala svojim dnom k nahrievacej podložke. Presvedčte sa, že v pracovnej komore multifunkčného hrnca nie sú žiadne cudzie predmety. Dbajte na to, aby nedošlo k znečisteniu nahrievacej podložky.
Neúspešný výber ingrediencií jedla. Tieto ingrediencie nie sú vhodné na prípravu jedla zvoleným Vami spôsobom resp. zvolili ste nesprávny program prípravy jedál.	Je žiaduce, aby ste používali overené (prispôbené tomuto modelu zariadenia) recepty. Používajte len dôveryhodné recepty.
Ingrediencie boli narezané príliš veľkými kúsočkami resp. boli porušené základné pomery uloženia potravín.	Výber ingrediencií, spôsob ich narezania a pomery, výber programu a času prípravy musí zodpovedať vybranému receptu.
Nesprávne bol nastavený (zle vypočítaný) čas varenia.	
Zvolení Vami variant receptu nie je vhodný na prípravu v tomto multifunkčnom hrnci.	
V prípade varenia v pare: v mise je príliš málo vody pre zabezpečenie dostatočnej hustoty pary.	Nalievajte vodu do misy presne v takom objeme, aký je uvedený v recepte. V prípade ak pochybujete, prekontrolujte úroveň vody počas varenia.
V prípade praženia:	Naliali ste do misy príliš veľa oleja.
	Nadbytočná vlhkosť v mise.
V prípade varenia: vyváranie vývaru počas prípravy potravín so zvýšenou kyslosťou.	Počas jednoduchého praženia je dostatočné, aby maslo prikrývalo dno misy len tenkou vrstvou. Počas fritovania postupujte podľa pokynov príslušného receptu. Nezatvárajte vrchnák multifunkčného hrnca počas praženia, ak to nie je uvedené v recepte. Načerstvo zamrznuté potraviny pred pražením v každom prípade treba rozmraziť a odstrániť z nich vodu. Niektoré potraviny vyžadujú špeciálnu predbežnú prípravu pred varením: opláchnite vodou, vypraženie v tuku a pod. Postupujte podľa pokynov z receptu, ktorý ste vybrali.

Prípadné príčiny vyskytnutia problému	Spôsoby riešenia problému
V prípade vypekania (cesto sa neprepeklo):	Počas nakysnutia cesto sa prilpelo na vnútorný vrchnák a zatĺkalo ventil na vychodí paru. Uložili ste príliš veľa cesta do misy.
	Cesto do misy ukladajte v menšom objeme. Vyfahnite pečenie z misy, otočte, vráťte ho naspäť do misy a potom pokračujte vo varení až pečenie nebude hotové. Ďalej pri vypekani cesto ukladajte v menšom objeme.

POTRAVINY BOLI PREVARENÉ

Pomylili ste s výberom druhu potravín resp. pri nastavení (vypočítaní) času varenia. Príliš malé rozmery ingrediencií.	Obráťte sa overenému (prispôbenému tomuto modelu zariadenia) receptu. Výber ingrediencií, spôsob ich narezania a pomery, výber programu a času varenia musí zodpovedať pokynom z receptu.
Po ukončení varenia ste príliš dlho nechali hotové jedlo stáť v režime automatického zohriatia.	Dlhšie používanie funkcie automatického zohriatia nie je žiaduce. V prípade ak vo Vašom modeli multifunkčného hrnca bola naprogramovaná táto funkcia, môžete túto možnosť využiť.

POTRAVINY SA VYVARUJÚ V PRIEBEHU VARENIA

Počas varenia mliečnej kaše sa vyvaruje mlieko.	Kvalita a vlastnosti mlieka môžu závisieť od výrobných podmienok a jeho pôvodu. Odporúčame sa používať len ultrapasterizované mlieko s tukovosťou menej ako 2,5%. V prípade potreby mlieko môžete trochu rozriediť pitnou vodou.
Ingrediencie pred varením neboli predbežne pripravené resp. boli zle pripravené (vymyté atď.). Neboli dodržané pomery ingrediencií resp. nesprávne bol vybraný druh potravín.	Obráťte sa overenému (prispôbenému tomuto modelu zariadenia) receptu. Výber ingrediencií, spôsob ich narezania a pomery, výber programu a času varenia musí zodpovedať pokynom z receptu. Celozrné krúpy, mäso, rybu a dary mora vždy dôkladne opláchnite čistou vodou.

JEDLO SA PRIPALUJE

Po predchádzajúcom varení misa bola zle vylštená. Bola poškodená úprava misy proti pripekaniu.	Pred začiatkom varenia presvedčte sa, či misa je poriadne vymytá a úprava proti pripekaniu nie je poškodená.
Celkový objem uložených potravín je menej, ako odporúčaný v recepte.	Obráťte sa overenému (prispôbenému tomuto modelu zariadenia) receptu.
Bol nastavený príliš dlhý čas varenia.	Skráťte čas varenia resp. postupujte podľa pokynov z receptu, prispôbeného tomuto modelu zariadenia.
Pri vypražení: zabúdli ste dať do misy maslo; nepremiešali ste resp. neskoro začali s otačením pripravovaných potravín.	Pri jednoduchom pražení nalejte do misy trochu oleja, aby pokrýval dno misy tenkou vrstvou. Pre rovnomerné vypraženie potravín v mise treba ich pravidelne miešať alebo otačať.
Pri dusení: v mise nie je dostatočne vlhkosť.	Nalajte do misy viac tekutiny. Počas varenia bez potreby neotvárajte vrchnák multifunkčného hrnca.
Pri varení: v mise je príliš málo tekutiny (neboli dodržané pomery ingrediencií).	Dodržiavajte správne pomery tekutiny a tvrdých ingrediencií.
Pri vypekani: vnútorný povrch misy nebol namastený maslom pred varením.	Pred uloženie cesta treba namastiť dno a steny misy maslom resp. olejom (olej sa nesmie nalievať do misy!).

POTRAVINY STRATILI SVOJ TVAR, KTORÝ BOL NAREZANÝ

Príliš často ste miešali potraviny v mise.	Pri jednoduchom pražení treba miešať jedlo nie častejšie ako každých 5-7 minút.
Bol nastavený príliš dlhý čas varenia.	Skráťte čas varenia resp. postupujte podľa pokynov z receptu, prispôbeného tomuto modelu zariadenia.

PEČENIE JE PRÍLIŠ VĽHKÉ

Keď boli použité nevhodné ingrediencie, dávajúce nadbytočné množstvo vlhky (čerstvá zelenina alebo ovocie, zamrazené bobuľové plody, smotana a pod.).	Vyberajte ingrediencie podľa receptu na prípravu pečenia. Snažte sa nepoužívať potraviny, obsahujúce príliš veľa vlhky resp. používajte ich, ak je to možné, v minimálnom množstve.
Nechali ste hotové pečenie stáť príliš dlho v zatvorenom multifunkčnom hrnci.	Snažte sa čo najskôr vybrať pečenie z multifunkčného hrnca, až bude hotové. V prípade potreby môžete si nechať pečenie stáť v multifunkčnom hrnci na dlhšiu dobu a spustiť režim automatického zohriatia.

PEČENIE NENARASTLO

Vajcia a cukor neboli dobre ušľahané.	Obráťte sa overenému (prispôbenému tomuto modelu zariadenia) receptu.
Cesto príliš dlho stálo s kypriacim práškom.	
Múka nebola preosiatá resp. cesto bolo zle vymiesané.	
Pomylili ste sa pri ukladaní ingrediencií.	
Vybraný Vámi recept nie je vhodný na vypekanie v tomto modeli multifunkčného hrnca.	Výber ingrediencií, spôsob ich predbežnej prípravy a pomery musia zodpovedať pokynom z receptu.

i V niektorých modeloch multifunkčných hrncov REDMOND v programoch "STEAM" a "SOUP" v prípade nedostatku tekutiny v mise sa zapája ochranný systém proti prehriatiu zariadenia. V tomto prípade program prípravy sa zastaví a multifunkčný hrniec sa automaticky prepne do režimu automatického zohriatia.

Doporučený čas prípravy rôznych druhov potravín na pare

Č.	Potraviny	Hmotnosť, g / počet	Objem vody, ml	Čas prípravy, min
1	Bravčové/hovädzie mäso (filet, kockované)	500	500	30/35
2	Baranina (filet, kockované)	500	500	45
3	Kuracie mäso (filet, kockované)	500	500	25
4	Mäsové knedličky/kotlety	480 (8 ks) / 360 (3 ks)	500	25/30
5	Ryba (filet)	500	500	20
6	Morské plody (varené a mrazené krevety)	500	500	5
8	Zemiaky (kockované)	500	500	20
9	Mrvka (kockovaná)	500	500	30
10	Čvika (kockovaná)	500	500	40
11	Zelenina (terstvo mrazená)	500	500	8
12	Vajcie na pare	3 ks	500	12

Uvedené v tabuľke hodnoty sú priemerné a slúžia len ako doporučované. Môžu sa líšiť od reálnych hodnôt a závisia od konkrétneho druhu potravín, jeho čerstvosti a Vašich osobných preferencií.

Súhrnná tabuľka programov prípravy (predvolené nastavenia)

Program	Odporúčania na použitie	Predvolený čas prípravy	Časový rozsah prípravy/ krok nastavenia	Ovládaný štart, hod	Autozohrievanie
FRY	Praženie mäsa, ryby, zeleniny; príprava obľôh	15 min	5 min – 1 hodina 30 min / 1 min	–	+
PILAF	Príprava rôznych druhov rizota	1 hodina	10 min – 2 hodiny / 5 min	+	+
OATMEAL/GRAIN	Varenie rôznych kaší vo vode a mlieku; príprava obľôh	25 min	5 min – 4 hodiny / 5 min	+	+
BAKE/PIZZA	Pečenie keksov, piškôt, koláčov; príprava pizy	1 hodina	10 min – 8 hodín / 5 min	+	+

Program	Odporúčania na použitie	Predvolený čas prípravy	Časový rozsah prípravy/ krok nastavenia	Ovládaný štart, hod	Autozohrievanie
STEAM/DESSERT	Dusenie mäsa, ryby, zeleniny; príprava rôznych jedál, ovocných pyré, dezertov, džemov	1 hodina	10 min – 12 hodín / 5 min	+	+
STEAM/SOUP/PASTA	Príprava mäsových, rybných a zeleninových jedál na pare; varenie vývarov, polievok; varenie cestovín, párkov, mrazených polotovarov	40 min	5 min – 8 hodín / 5 min	+	+

VII. PRED OBRÁTENÍM SA NA SERVISNÉ CENTRUM

Správa o chybe na displeji	Prípadné poruchy	Odstánenie chyby
E1, E3	Systémová chyba (možné poškodenie ovládacieho panelu alebo teplotného snímača) alebo kryt neboli tesne zatvorené	Tesne zatvoríte kryt. V prípade ak sa problém neodstráni, obráťte sa na autorizované servisné centrum.
E2, E4	Systémová chyba (možné poškodenie teplotného snímača) alebo automaticky bol spustený ochranný systém proti prehrievaniu	Nezapínajte spotrebič so zatvoreným krytom. Vyplňte spotrebič a nechajte ho vychladnúť počas 10–15 minút, ďalej nalejte do ňho vodu (vývar) a pokračujte vo varení. V prípade ak sa problém neodstráni, obráťte sa na autorizované servisné centrum.

VIII. ZÁRUKA

Na tento výrobok sa poskytuje záruka na dobu 2 roky od dátumu jeho nákupu. V priebehu záručnej doby výrobca prostredníctvom opráv, výmeny súčiastok resp. celého zariadenia sa zaväzuje odstrániť všetky chyby pri jeho výrobe, ktoré sú dôsledkom nedostatočnej kvality materiálov resp. montáže. Záruka je platná len v tom prípade, ak dátum nákupu je potvrdený pečiatkou z obchodu a podpisom predavača na originálnom záručnom liste. Táto záruka sa uznáva len v tom prípade, ak bol výrobok používaný v súlade s návodom na použitie, nebol opravovaný, rozberaný resp. poškodený v dôsledku nesprávneho použitia, a taktiež ak je uschovaná kompletná dokumentácia výrobku. Táto záruka sa nevzťahuje na prirodzené opotrebovanie výrobku a jeho pomocných súčiastok (filtre, lampičky, keramické a teflonové úpravy, gumové tesnenie atď.).

Doba použitia zariadenia a záručná doba sa vypočíta odo dňa jeho nákupu, resp. od dátumu jeho výroby (v prípade ak sa tento dátum nedá stanoviť).

Datum výroby zariadenia si môžete nájsť v sériovom čísle, ktoré je umiestnený na identifikačnej etikeťe na kostre výrobku. Sériové číslo sa skladá z 13-č dymbolov. 6. a 7. symboly znamenajú mesiac, 8. symbol znamená rok výroby zariadenia.

Výrobcom stanovená doba použitia tohto zariadenia je 5 rokov odo dňa jeho nákupu. Tento termín platí za podmienok, ak sa toto zariadenie používalo presne v súlade s týmto návodom na použitie a technickými požiadavkami.

i Recyklácia balenia, návodu na použitie, rovnako ako aj samotného zariadenia musí prebehať v súlade s lokálnym programom pre spracúvanie odpadu. Nevyhádzajte výrobky spolu s bežným komunálnym odpadom.

SVK

Dříve než tento výrobek poprvé použijete, přečtěte si pozorně návod k jeho použití a návod pak uschovejte k pozdějšímu nahlédnutí. Správné používání přístroje výrazně prodlouží jeho životnost.

BEZPEČNOSTNÍ OPATŘENÍ

 *Výrobce nenes odpovědnost za poškození způsobená nedodržením požadavků na bezpečnostní opatření a pokynů k používání přístroje.*

- Dané elektrické zařízení je multifunkčním spotřebičem pro přípravu jídel za životních podmínek a může být používán v bytech, rodinných domech, hotelových pokojích, služebních místnostech v prodejnách, v kancelářích nebo za jiných podobných podmínek neprůmyslového provozu. Průmyslové nebo jiné necílové využití tohoto zařízení bude pokládáno za porušení podmínek řádného provozu výrobku. V takovém případě výrobce nenes odpovědnost za možné následky.
- Před zapojením přístroje do elektřiny si ověřte, zda napětí odpovídá jmenovitému napětí přístroje (viz technická charakteristika nebo tovární štítek výrobku).

- Použijte prodlužovací kabel, který vyhovuje příkonu přístroje – nevyhovující parametry by mohly způsobit zkrat nebo vznícení kabelu.
- Přístroj zapojte pouze do zásuvek s uzemněním – je to základní ochrana před úrazem elektrickým proudem. V případě používání prodlužovacího kabelu si ověřte, že má také uzemnění.

 *POZOR! Plášť, nádoba a kovové části přístroje se při jeho chodu zahřívají! Buďte opatrní! Používejte kuchyňské chňapky. Při otvírání víka přístroje se nad něj nenaklánějte, abyste se neopařili horkou párou.*

- Po použití, při čištění nebo přemístování přístroj vytáhněte ze zásuvky. Elektrický kabel vytahujte suchýma rukama, držte jej za zástrčku, nikoli za šňůru.
- Elektrickou šňůru nenatahujte skrz dveřní otvor ani v blízkosti zdrojů tepla. Dbejte na to, aby elektrická šňůra nebyla zamotaná nebo pokroucená a aby se nedotýkala ostrých předmětů, rohů a okrajů nábytku.

 *Pamatujte: Případné poškození elektrického kabelu může způsobit poruchy, na které se nevz-*

tahuje záruka, a také úraz elektrickým proudem. Poškozený elektrický kabel musí být bezodkladně opraven v servisu.

- Příklad: Přístroj nepokládejte na měkký povrch, během chodu jej nezakrývejte, aby nedošlo k jeho přehřátí a poškození.
 - Je zakázáno používat přístroj ve venkovním prostoru – voda nebo cizí předměty padající do zařízení jej mohou vážně poškodit.
 - Před čištěním přístroje se ujistěte, zda je odpojen od elektrické sítě a zda zcela vychladl. Pečlivě dodržujte pokyny k čištění přístroje na (str. 117).
-  **JE ZAKÁZÁNO ponořovat plášť přístroje do vody nebo jej dávat pod tekoucí vodu!**
- Toto zařízení není určeno pro použití osobami (včetně dětí),

které mají fyzické, nervové nebo psychické odchylky nebo nedostatek zkušeností a vědomostí, s výjimkou případu, kdy za takovými osobami je stanoven speciální dohled nebo se provádí jejich školení o použití tohoto zařízení osobou odpovědnou za jejich bezpečnost. Je třeba provádět dohled nad dětmi za účelem nepřipustění her s zařízením, jeho složkami, rovněž s továrním obalem. Očištění a údržba zařízení nemají být prováděny dětmi bez dohledu dospělých.

- Je zakázáno opravovat přístroj své pomocí nebo provádět konstrukční změny. Veškerá údržba a opravy musí být provedeny v autorizovaném servisu. Oprava a údržba provedená nequalifikovanou osobou může vést k poškození přístroje, úrazům a škodám na majetku.

Technické parametry

Model	RMC-M4515E
Příkon	700 W
Napětí	220–240 V, 50 Hz
Objem misky	4 l
Povrch misky	nepřilnavý keramický povrch
Displej	digitální LED
Parní ventil	snímatelný

Programy

1. FRY (SMAŽENÍ)
2. PILAF
3. OATMEAL /GRAIN (MLÉČNÁ KAŠE/KROUPY)
4. BAKE/PIZZA (PEČENÍ/PIZZA)
5. STEW/DESSERT (DUŠENÍ/DEZERT)
6. STEAM/SOUP/PASTA (V PÁŘE/POLÉVKA/TĚSTOVINY)

Funkce

Odložený start	do 24 hod.
Automatické ohřívání	do 24 hod.
Ohřívání jídla	do 24 hod.

Komplektace

Multifunkční hrnc s instalovanou dovnitř miskou RB-C400	1 ks.
Nádoba (kontejner) na vaření v páře (pařák)	1 ks.
Plochá lžička	1 ks.
Odměrný pohár	1 ks.
Naběračka	1 ks.
Knih „100 receptů“	1 ks.
Návod k použití	1 ks.
Servisní knížka	1 ks.
Napájecí kabel	1 ks.

 Výrobce vyhrazuje právo provádět změny designu, komplektace a rovněž i změnu technických parametrů během zdokonalení své produkce bez předběžného oznámení takových změn.

Složení multifunkčního hrnce RMC-M4515E A1

- | | |
|-------------------------------|--------------------------------|
| 1. Kostra spotřebiče | 7. Nádoba na vaření v páře |
| 2. Víko | 8. Naběračka |
| 3. Rukojeť pro přenášení | 9. Plochá lžička |
| 4. Snímatelný parní ventil | 10. Odměrný pohár |
| 5. Ovládací panel | 11. Tlačítko otvírání pokličky |
| 6. Nádoba pro sběr kondenzátu | 12. Napájecí kabel |

Ovládací panel A2

1. Tlačítko pro spuštění programu „FRY“ (SMAŽENÍ)
2. Tlačítko pro spuštění programu „PILAF“
3. Tlačítko pro spuštění programu „OATMEAL /GRAIN“ („MLÉČNÁ KAŠE/ KROUPY“)
4. Tlačítko pro spuštění programu „BAKE/PIZZA“ („PEČENÍ/PIZZA“)
5. Tlačítko pro spuštění programu „STEW/DESSERT“ („DUŠENÍ/DEZERT“)
6. Tlačítko pro spuštění programu „STEAM/SOUP/PASTA“ („V PÁŘE/POLÉVKA/TĚSTOVINY“)
7. Tlačítko „TIMER“ (Odložený start) – zapnutí režimu nastavení času pro odložený start.
8. Tlačítko „COOK TIME“ („Režim vaření“) – nastavení času vaření.
9. Tlačítko „REHEAT/CANCEL“ („Zrušení zadaných nastavení / Ohřívání“) – zapnutí/vypnutí funkce ohřívání, zastavení programu pro přípravu jídla, zrušení zadaných nastavení.
10. Digitální displej.

I. NEŽ ZAČNETE PŘÍSTROJ POUŽÍVAT

Přístroj opatrně rozbalte a vyjměte jej z krabice, odstraňte obalový materiál a reklamní nálepky, s výjimkou nálepky se sériovým číslem.

Není-li na přístroji sériové číslo, automaticky nemáte nárok na záruční servis.

Plášť přístroje otřete vlhkou utěrkou. Nádoby vymyjte teplou vodou se saponátem. Vše pečlivě osušte. Při prvním používání je možné, že ucítíte nepatřičný zápach – ten však není způsoben závadou na přístroji. V takovém případě přístroj očistěte, (str. 117).

⚠ *Upozornění! Je zakázáno přístroj používat, je-li na něm jakákoliv závada.*

II. POUŽITÍ MULTIFUNKČNÍHO HRNCE

Před prvním zapojením

Přístroj položte na pevný, rovný a vodorovný povrch tak, aby horká pára, která vychází z parního ventilu, nedopadala na tapety, dekorační látky, elektrické přístroje a jiné předměty či materiály, které by mohly trpět v důsledku působení zvýšené vlhkosti a teploty.

Před vařením se ujistěte o tom, že ve vnější a viditelné vnitřní části multifunkčního hrnce nejsou poškozeny, otlučeny či jinak poničeny. Mezi nádobou a topnými tělesy nesmí být žádné cizí předměty.

Nastavení času vaření

V multifunkčním hrnci REDMOND RMC-M4515E si můžete samostatně měnit čas vaření, který je automaticky nastaven pro každý program. Postup zadání změn a případný rozsah zadávaného času závisí na vybraném programu pro přípravu jídla.

Pro změnu času vaření následujte dále uvedený postup:

1. Zvolte potřebný program pro přípravu jídla stlačením tlačítka „FRY“, „PILAF“, „OATMEAL/GRAIN“, „BAKE/PIZZA“, „STEW/DESSERT“ nebo „STEAM/SOUP/PASTA“. Na displeji bude uveden čas vaření zadaný programem.
2. Stlačením tlačítka „COOK TIME“ nastavte potřebné časové hodnoty pro zvolený program. Při každém stlačení tlačítka bude se čas vaření zvětšovat. Pro zrychlenou změnu časových hodnot přidržte odpovídající tlačítko. Při dosažení maximální hodnoty začne časové nastavení od počátku časového rozpětí.
3. Pro zrušení zadaných nastavení stlaďte tlačítko „REHEAT/CANCEL“ a potom zadejte celý program pro přípravu jídla od samého začátku.

i *Důležité! Při manuálním nastavení času vaření berte prosím v úvahu celé časové rozpětí a minimální hodnotu nastavení v souladu se zvoleným programem vaření na základě tabulky programů vaření (str. 118).*

Funkce odloženého startu

Funkce odloženého startu umožňuje zadávat časový rozsah, po jehož uplynutí by jídlo mělo být již hotové. Rozsah nastavení je od 5 minut až do 24 hodin s postupem nastavení 5 minut.

1. Stlačením tlačítka „TIMER“ začne blikat časový spínač.
2. Stlačením tlačítka „COOK TIME“ nastavte čas odloženého startu. Pro rychlou změnu časových hodnot stisknete a držete tlačítko stlačené.
3. Pro zrušení zadaných nastavení stlaďte tlačítko „REHEAT/CANCEL“ a potom zadejte celý program pro přípravu jídla od samého začátku.

i *Důležité! Nedoporučuje se používat funkci odloženého startu, obsahuje-li recept rychle se kazící potraviny (vejce, čerstvé mléko, maso, sýr apod.). Funkce odloženého startu je dostupná pro funkci ohřívání jídla. V programu „FRY“ funkce odloženého startu není k dispozici.*

Funkce udržení teploty (Automatické ohřívání)

Zapíná se automaticky hned po ukončení programu pro přípravu jídla a může udržovat teplotu tohoto jídla v rozpětí 75–80°C během 24 hodin. Na displeji se zobrazí funkce odpočítávání času práce této funkce. V případě potřeby můžete funkci automatického ohřívání vypnout stlačením tlačítka „REHEAT/CANCEL“ (indikátor tlačítka zhasne).

Funkce ohřívání jídel

Multifunkční hrnec REDMOND RMC-M4515E dá se používat k ohřívání studených jídel.

1. Přeložte potraviny do misky, umístěte misku do multifunkčního hrnce. Zkontrolujte, zda se miska těsně s dotyká ohřívacího elementu.
2. Přikryte víkem, až uslyšíte cvaknutí, dalek připojte zařízení do elektrické sítě.
3. Stlaďte tlačítko „REHEAT/CANCEL“. Rozsvítí se indikátor tlačítka a funkce ohřívání se uvede do chodu. Časový spínač začne přímý odpočet času ohřívání. Spotřebič ohřeje jídlo až do 75–80°C. Taková teplota se bude udržovat v průběhu 24 hodin.
4. V případě potřeby stlačením tlačítka „REHEAT/CANCEL“ můžete vypnout funkci ohřívání (indikátor tlačítka zhasne).

i *Důležité! Nelehďte na to, že multifunkční hrnec může udržovat potraviny v zahřátém stavu až do 24 hodin, nedoporučuje se nechávat jídlo v tomto režimu déle než 2–3 hodiny, protože občas to může způsobit změnu jeho chuťových vlastností.*

Všeobecný postup při použití automatických programů

1. Připravte (odměřte) potřebné ingredience podle receptu a dejte je do misky. Dbejte o to, aby se všechny ingredience (včetně tekutiny) nacházely pod nryskou na vnitřním povrchu misky.
2. Umístěte misku do kostry zařízení, otočte ji trochu, přesvědčte se, že se miska těsně stýká s ohřívacím elementem. Přikryte víkem, až uslyšíte cvaknutí. Připojte zařízení do elektrické sítě.
3. Stlačením odpovídajícího tlačítka vyberte nutný program pro přípravu jídla.
4. Stlačením tlačítka „COOK TIME“ nastavte čas vaření podle receptu.
5. V případě potřeby nastavte čas odloženého startu. V programu „FRY“ funkce odloženého startu není k dispozici.

i *POZOR! Pokud nastavení bylo přerušeno déle než na 5 vteřin, program bude automaticky spouštěn s zadanými nastaveními. V případě potřeby zrušte chod programu stisknutím tlačítka „REHEAT/CANCEL“ a zopakujte nastavení.*

6. Nastavený program pro přípravu jídla se spustí 5 vteřin po tom, co bude ukončeno nastavení. Na displeji se rozsvítí čas pro dokončení programu.

i *V programu „STEAM/SOUP/PASTA“ zpětný odpočet času vaření začne po tom, co v mise začne voda vřít.*

7. Ukončení programu pro přípravu jídla Vám oznámí zvukový signál a indikátor vybraného programu zhasne, automaticky se dále zařízení bude přepnout do režimu automatického ohřívání, a rozsvítí indikátor tlačítka „REHEAT/CANCEL“. Na displeji začne přímé odpočítávání času pro uvedený režim.
8. Pro zrušení zadaného programu, přerušete procesu vaření či vypnutí režimu automatického ohřívání stlaďte tlačítko „REHEAT/CANCEL“.

📖 *Nabízíme, abyste se pro získání kvalitního výsledku vaření obrátili k knize receptů, která je přílohou k tomuto multifunkčnímu hrnci REDMOND RMC-M4515E.*

Program „FRY“

Doporučuje se pro smažení masa, zeleniny, drůbeže, darů moře. Je možné manuálně nastavení času vaření v rozpětí od 5 minut do 1 hodiny 30 minut s postupem nastavení 1 minuta. Funkce odložení startu v tomto programu není k dispozici.

Abyste ingredience se nepřipálily, dodržujte pokyny uvedené v knize receptů a periodicky míchejte obsah misky. Dovoluje se smažit s otevřeným víčkem spotřebiče.

Program „PILAF“

Program se doporučuje pro přípravu různých druhů pilafu. Také si můžete nastavit čas vaření ručně v rozmezí od 10 minut až do 2 hodin s postupem nastavení 5 minut.

Program „OATMEAL/GRAIN“

Doporučuje se pro přípravu sypkých kaší z různých druhů krup s vodou nebo mlékem, pro přípravu oblohy. Také si ho můžete nastavit ručně v rozmezí od 5 minut až 4 hodin s postupem nastavení 5 minut.

Program „OATMEAL/GRAIN“ je určen pro přípravu kaší z pasteurizovaného mléka se sníženým obsahem tuku. Aby vyhnout převaření mléka a získat potřebný výsledek, doporučujeme před vařením:

- Důkladně proplachovat veškeré kroupy (ryže, pohanka, jahlová kroupa atp.), dokud voda nestane čistou;
- Před vařením misku multifunkčního hrnce promazávat máslem;
- Příkladně dodržovat úměrnost, odměřovat ingredience podle receptů kuchářských knihy (snížovat nebo zvětšovat počet ingrediencí pouze úměrně);
- Pokud používáte plnotučné mléko, rozřeďte ho vodou v úměře 1:1.

i *Vlastnosti mléka a kroup se mohou v závislosti na místu původu a výrobce odlišovat, což se občas odrazeje na konečném výsledku vaření.*

Program „BAKE/PIZZA“

Program je určen na upečení nákyplů, pirohů, biskvitu, na pizzu a na upečení chleba. Také si můžete nastavit čas vaření ručně v rozmezí od 10 minut až do 8 hodin s postupem nastavení 5 minut.

i *Je-li biskvit hotový, můžeme zkontrolovat takto: pichněte do něho dřevěnou špejli (párátkem). Pokud na ní nezůstane nalepené těsto – je hotový.*

Při pečení chleba se doporučuje vypnout funkci automatického ohřívání na všech etapech vaření.

Program „STEW/DESSERT“

Doporučuje se pro dušení masa, ryby / darů moře, zeleniny, různých obloh, dezertů, ovocných protlaků a džemů. Také si můžete nastavit čas vaření ručně v rozmezí od 10 minut až do 12 hodin s postupem nastavení 5 minut.

Program „STEAM/SOUP/PASTA“

Doporučuje se pro páře zeleniny, ryby, masa, dietních a vegetariánských jídel, dětského menu. Pro přípravu polévěk, těstovin, polotovarů. Také si můžete nastavit čas vaření ručně v rozmezí od 5 minut až do 8 hodin s postupem nastavení 5 minut.

Pro přípravu zeleniny a jiných produktů v páře:

1. Nalejte do misky 500-600 ml vody. Umístěte kontejner na vaření in páře do misky.
2. Odměřte a připravte potraviny podle receptu, rovnoměrně je uložte do nádoby (kontejneru).
3. Postupujte podle návodů z odst. 2 – 8 čl. Všeobecný postup při použití automatických programů.

i *Zpáteční odpočítávání času práce programu pro přípravu jídla začne po dosažení vření vody a dostatečně hustaty páry v misce.*

Pokud nepoužíváte funkci automatického nastavení času v tomto programu, využijte si tabulky Doporučený čas vaření v páře pro různé potraviny.

III. DODATEČNÉ MOŽNOSTI

- Příprava fondue
- Příprava tvarohu
- Příprava sýru
- Pečení chléba
- Sterilizace nádobí a předmětů osobní hygieny
- Pasterizace

IV. DODATEČNÉ VYBAVENÍ

Dodatečné vybavení pro multifunkční hrnci si můžete pořídit zvlášť. Ohledně otázek sortimentu, pořízení a kompatibility s tímto modelem multifunkčního hrnce se obraťte na oficiálního dealera pro Vaši zemi.

RAM-CL1 – kleště určené na misku.

Kleště jsou určeny pro vhodné a bezpečné vytahování misky. Je možné použití s multifunkčními hrnci jiných značek.

V. ČIŠTĚNÍ A ÚDRŽBA

Před čištěním spotřebiče se přesvědčte, že je vy prout z elektrické sítě, a úplně vychladl. Použijte měkké látky a neabrazivní prostředky na mytí nádobí. Doporučujeme provádět očištění spotřebiče hned po použití. Před prvním použitím nebo po odstranění silné vůně po vaření doporučujeme 15 minut vařit polovinu citrónu v programu „STEAM/SOUP/PASTA“.

STOP Při čištění je zakázáno používat abrazivní prostředky, houby s abrazivním povrchem a chemické agresivní nebo jiné prostředky nedoporučené k použití s předměty, které se dotýkají potravin. Je zakázáno dávat těleso spotřebiče do vody nebo do toku vody.

Kostru spotřebiče čistíte podle potřeby.

Vnitřní hliníkové víko je třeba čistit po každém použití zařízení.

Čištění misky je doporučeno po každém použití zařízení. Je možné používat myčky. Po ukončení očištění osušte vnější povrch misky do sucha.

Parní ventil je umístěn se na horním víku zařízení. Jeho čištění je třeba provádět po každém použití zařízení:

1. Bez významného úsilí vytáhnete parní ventil, lehce ozočte jeho ventil proti hodinové ručičky a nadzdvihnete ho za výstupek. Pokud ventil vyjímá se s námahou, přitlačte ho ze strany vnitřního víka.
2. Oddělte vnitřní část ventilu, otočiv ji proti hodinové ručičky, úplné rozberte ventil a důkladně vypláchnete ho pod průtokovou vodou, pokud bude zapotřebí použijte prostředků na mytí nádobí.
3. Vysušte ventil, namontujte ho v opačné posloupnosti a dejte na místo.

Kontejner na kondenzát, umístěný v tělese spotřebiče, je třeba čistit po každém použití.

1. Opatrně stlačte na spodní část kontejneru, až do jeho otevření, pak opatrně ho vyndejte zatáhnutím ho vzhůru.
2. Kondenzát vylijte a umyjte kontejner.
3. Kontejner umístíte na jeho místo.

i Někdy zbytek kondenzátu může se shromažďovat v speciální dutině zařízení okolo misky. Můžete ho snadně odstranit pomocí ručnicku nebo ubrousků.

VI. RADY PRO PŘÍPRAVU POKRMŮ

Kuchařské chyby a způsoby, jak je odstranit

V této kapitole jsou uvedeny typické chyby při přípravě pokrmů v multifunkčních hrncích, jejich možné příčiny a způsoby, jak je odstranit.

POKRM JE NEDOVAŘENÝ

Možné příčiny	Způsoby řešení
Zapomněli jste zavřít víko přístroje nebo jej nezavřeli řádně, proto teplota při vaření nebyla dostatečně vysoká.	<ul style="list-style-type: none"> • Během vaření neotevírejte víko přístroje, pokud to není nezbytné nutné. • Víko musí při zavírání cvaknout. Ujistěte se, že řádnému zavření víka přístroje nic nebrání a že těsnící guma na vnější části víka není zdeformovaná.
Nádoba a topný element nejsou řádně propojeny, proto teplota při vaření nebyla dostatečně vysoká.	<ul style="list-style-type: none"> • Nádoba musí být v plášti umístěna rovně a musí pevně přilíhat dnem k topnému kotouči. • Ujistěte se, že v pracovním prostoru multifunkčního hrnce nejsou cizí předměty. Topný kotouč udržujte čistý.

<ul style="list-style-type: none"> • Nevhodná volba ingrediencí. Dané ingredience nejsou vhodné k úpravě vami zvoleným způsobem nebo programem. • Ingredience jsou nakrájeny na příliš velké kusky nebo byly do přístroje vloženy v nevhodných proporcích. Chybné jste zvolili (vypočítali) dobu přípravy. • Recept, který jste vybrali, není vhodný pro přípravu v tomto multifunkčním hrnci. 	<ul style="list-style-type: none"> • Je vhodné používat ověřené (pro tento typ přístroje přizpůsobené) recepty, na které se můžete skutečně spolehnout. • Vyberte ingredience, způsob jejich krájení, proporce vkládaní, volba programu a doby vaření musí odpovídat zvolenému receptu. 	
Při vaření v páře: v nádobě je příliš málo vody k tomu, aby byla zajištěna dostatečná intenzita vývinu páry.	Vodu do nádoby nalijte v množství doporučeném v receptu. V případě pochybností zkontrolujte hladinu vody během vaření.	
Při smažení: <ul style="list-style-type: none"> • Do nádoby jste nalili příliš mnoho rostlinného oleje. • Nadměrná vlhkost v nádobě. 	<ul style="list-style-type: none"> • Při běžném smažení stačí, aby dno nádoby bylo pokryto tenkou vrstvou oleje. • Při smažení ve fritěze dodržujte pokyny uvedené v příslušném receptu. <p>Víko multifunkčního hrnce při smažení nezávěřte, pokud to není uvedeno v receptu. Potraviny zmrazené v syrovém stavu před smažením rozmrazte a slijte z nich vodu.</p>	
Při vaření: vyvafované štávy při vaření potravin se zvyšovou kyselostí.	Některé potraviny vyžadují před úpravou zvláštní ošetření: propláchnutí, pasírování atd. Dodržujte pokyny uvedené ve zvoleném receptu.	
Při pečení (těsto se nepropeklo):	<p>Těsto se při kynutí přilepilo k vnitřní straně víka a překrylo ventil pro vypouštění páry.</p> <p>Do nádoby jste vložili příliš mnoho těsta.</p>	<p>Vkládejte do nádoby méně těsta.</p> <p>Vytáhnete těsto z nádoby, obraťte jej a umístěte jej zpět do nádoby a pokrm dopečte. Při příštím pečení vkládejte do nádoby méně těsta.</p>

POKRM JE ROZVAŘENÝ

Zmýlili jste se při výběru typu potravin nebo při volbě (výpočtu) doby přípravy. Příliš malé kusky ingrediencí.	Vařte podle prověřeného (pro tento typ přístroje přizpůsobeného) receptu. Vyberte ingredience, způsob jejich nakrájení, proporce vkládaní, volba programu a doby přípravy musí odpovídat jeho doporučením.
Jídlo zůstalo po dokončení příliš dlouho v autoohřívání.	Dlouhé používání funkce autoohřívání není žádoucí. Pokud je u vašeho typu multifunkčního hrnce možnost dočasného vypnutí této funkce, můžete ji využít.

POKRM PŘI VAŘENÍ VYKYPĚL

Při vaření mléčné kaše vykypí mléko.	Kvalita a vlastnosti mléka mohou být různé podle místa a podmínek jeho výroby. Doporučujeme používat pouze ultrapasterizované mléko s obsahem tuku do 2,5%. V případě nutnosti lze mléko mírně zředit pitnou vodou.
<ul style="list-style-type: none"> • Ingredience nebyly před vařením upraveny nebo byly upraveny špatně (špatně omyty apod.). • Nebyly dodrženy proporce ingrediencí nebo byl vybrán nesprávný typ potravin. 	<ul style="list-style-type: none"> • Vařte podle prověřeného (pro tento typ přístroje přizpůsobeného) receptu. Vyberte ingredience, způsob jejich předběžné úpravy, proporce vkládaní musí odpovídat jeho doporučením. • Celozrná kroupy, maso, ryba a mořské plody vždy důkladně omyjte, dokud není voda čistá.

POKRM SE PŘÍPALUJE

<ul style="list-style-type: none"> • Nádoba byla po předchozím vaření špatně umyta. • Antiadhezní povrch nádoby je poškozen. 	Před začátkem vaření se ujistěte, že nádoba je dobře umytá a antiadhezní povrch není poškozen.
Celkový objem vložených potravin je menší, než je doporučeno v receptu.	Vařte podle prověřeného (pro tento typ přístroje přizpůsobeného) receptu.
Zvolili jste příliš dlouhou dobu vaření.	Zkratek dobu vaření nebo se držte pokynů uvedených v receptu, který je přizpůsoben pro tento typ přístroje.
Při smažení: Zapomněli jste do nádoby nalít olej; připravovaný pokrm jste nemíchali nebo jste ho pozdě obraceli.	Při běžném smažení nalijte do nádoby trochu rostlinného oleje – tak, aby v tenké vrstvě pokrýval dno nádoby. Aby byl pokrm rovnoměrně prosmažen, je nutné jej pravidelně po určitém čase míchat nebo obracet.
Při dušení: V nádobě je málo tekutin.	Do nádoby dávajte více tekutin. Během vaření zbytečně neotevírejte víko multifunkčního hrnce.
Při vaření: V nádobě je příliš málo tekutin (nejsou dodrženy proporce ingrediencí).	Dodržujte správný poměr tekutých a pevných ingrediencí.
Při pečení: Před vařením jste nevymazali povrch nádoby tukem.	Před vložením těsta vymažte dno a stěny nádoby máslem nebo rostlinným tukem (do nádoby tuk nelijte).

POKRM ZTRATIL TVAR

Příliš často jste pokrm v nádobě míchali.	Při běžném smažení nemíchejte jídlo v nádobě častěji než po 5-7 minutách.
Nastavili jste příliš dlouhou dobu přípravy.	Zkraťte dobu přípravy nebo dodržujte pokyny receptu přizpůsobeného pro tento typ přístroje.

TĚSTO ZŮSTALO PO PEČENÍ VLHKÉ

Byly použity nevhodné ingredience s příliš vysokým obsahem vody (šťavnatá ovocna nebo zelenina, mražené plody, smetana apod.).	Vybírejte ingredience podle příslušného receptu. Snažte se nevybírat ingredience s příliš vysokým obsahem vody nebo je používejte co nejméně.
Hotový pokrm jste nechali příliš dlouho v multifunkčním hrnci.	Snažte se upečený pokrm vytáhnout z multifunkčního hrnce ihned po upečení. V případě nutnosti můžete pokrm v multifunkčním hrnci krátkou dobu nechat při zapnutém režimu autoohřívání.

TĚSTO NENABÝLO

Vejce s cukrem byly špatně ušlehané.	Vařte podle prověřeného (pro tento typ přístroje přizpůsobeného) receptu. Vyběr ingrediencí, způsob jejich předeháňné úpravy, proporce vkládání musí odpovídat jeho doporučením.
Těsto s kypřícím práškem dlouho stálo.	
Neprosili jste mouku nebo špatně vymísili těsto.	
Došlo k chybě při vkládání ingrediencí.	
Recept, který jste zvolili, není vhodný pro pečení v daném typu multifunkčního hrnce.	

i V modelové řadě multifunkčních hrnců REDMOND při programech „STEW“ a „SOUP“ se při nedostatku tekutiny v nádobě spouští systém ochrany před přehřátím přístroje. V takovém případě se program přípravy pokrmu zastavuje a multifunkční hrnce přechází do režimu autoohřívání.

Doporučený čas vaření v páře pro různé potraviny

#	Produkt	Hmotnost, g/ počet, ks.	Objem vody, ml	Čas přípravy, min
1	Vepřový filet / hovězí filet (kostka 1,5 x 1,5 cm)	500	500	30/35
2	Beraní filet (kostka 1,5 x 1,5 cm)	500	500	45
3	Kuřecí filet (kostka 1,5 x 1,5 cm)	500	500	25
4	Masové kuličky / mletý řízek	480 (8 ks.) / 360 (3 ks.)	500	25/30
5	Ryba (filet)	500	500	20
6	Krevety (různých druhů)	500	500	5
7	Brambory (rozřiznut na 4 části)	500	500	20
8	Mříkev (kostky 1,5 x 1,5 cm)	500	500	30
9	Řepa (rozřiznuta na 4 části)	500	500	40
10	Zelenina (čerstvě mražená)	500	500	8
11	Vejce v páře	3 ks.	500	12

i Berte prosím v úvahu, že to jsou všeobecná doporučení. Skutečný čas může se odlišovat od doporučených hodnot v závislosti od kvality konkrétního produktu, a také od Vašich chuťových předností.

Tabulka programů vaření (výrobní nastavení)

Program	Doporučení k použití	Předvolený čas vaření, min	Rozsah času přípravy jídla, vaření / postup nastavení	Odlisovaný start	Automatické ohřívání
FRY	Smažení masa, ryby, zeleniny; příprava obilhy	15 min	5 min – 1 hodina 30 minut / 1 min	---	+
PILAF	Příprava pilafu různých druhů	1 hod.	10 min – 2 hodiny / 5 min	+	+

Program	Doporučení k použití	Předvolený čas vaření, min	Rozsah času přípravy jídla, vaření / postup nastavení	Odlisovaný start	Automatické ohřívání
OATMEAL/GRAIN	Příprava různých kaší s vodou a s mlékem, příprava obilhy	25 min	5 min – 4 hodiny / 5 min	+	+
BAKE/PIZZA	Pečení biskviček, námpů, pirohů, příprava pizzy	1 hod.	10 min – 8 hodiny / 5 min	+	+
STEW/DESSERT	Dušení masa, ryby, zeleniny; příprava různých jídel, ovocných protlaků dezertů, džemů	1 hod.	10 min – 12 hodiny / 5 min	+	+
STEAM/SOUP/PASTA	Vaření masa, ryby a zeleniny v páře	40 min	5 min – 8 hodin / 5 min	+	+

VII. PŘED OBRACENÍM SE NA SERVISNÍ STŘEDISKO

Sdělení o chybě na displeji	Možné poruchy	Odstornění chyby
E1, E3	Systémová chyba (je možné, že přestala fungovat elektronická deska nebo snímač teploty), nebo víko není pevně uzavřeno	Pevně uzavřete víko. Pokud problém nedá se odstranit, obraťte se na autorizované středisko
E2, E4	Systémová chyba (je možné, že přestal fungovat snímač teploty), nebo se spustila automatická zástižta od přehřívání	Nezapínajte spotřebič s prázdnou mísou. Vypněte spotřebič z elektrické sítě, ať vychladne během 10-15 minut, po tom dojdite v misu vodu (vyvar) a pokračujte prípravou jídla. Pokud problém nedá se zestránit, obraťte se na autorizované středisko

Chyba	Možná příčina	Odstornění chyby
Nelze zapnout.	Přístroj nemá elektrinu.	Zkontrolujte napětí v elektrické síti.
Pokrm se připravuje příliš dlouho.	Vynechávání elektrického napájení.	Zkontrolujte napětí v elektrické síti.
	Mezi nádobu a topné těleso se dostal cizí předmět.	Odstraňte cizí předmět.
	Nádoba je v plášti multifunkčního hrnce umístěna nakřivo.	Umístěte nádobu rovně.
	Topné těleso je ušpiněno.	Odpojte přístroj od elektrické sítě, nechejte jej vychladnout. Očistěte topné těleso.

VIII. ZÁRUČNÍ PODMÍNKY

Na tento výrobek se vztahuje záruka po dobu 2 roky od data jeho zakoupení. Výrobce se zavazuje po dobu záruční lhůty odstranit opravou, výměnou součástí nebo výměnou celého výrobku veškeré výrobní závady, které byly způsobeny nedostatečností materiálu nebo montáže. Záruka nabývá účinnosti pouze v případě, že datum koupě je potvrzeno razítkem prodejny a podpisem prodávajícího na originálním záručním listě. Tuto záruku lze uplatnit pouze v případě, že výrobek byl používán v souladu s návodem k použití, nebyl opravován, nebyl rozmontován ani nebyl poškozen v důsledku nesprávné manipulace a zůstal kompletní. Tato záruka se nevztahuje na přirozené opotřebení výrobku a na spotřební materiál (filtry, žárovky, keramické a teflonové povrchy, těsnění apod.).

Doba použití výrobku a doba platnosti záručních závazků k němu se počítají od data prodeje nebo od data výroby (pokud datum prodeje není možné zjistit).

Datum výroby přístroje je možné nalézt v sériovém čísle na identifikačním nálepcu na trupu výrobku. Sériové číslo se sestává z 13 symbolů. 6. a 7. symboly označují měsíc, 8. symbol – rok výroby.

Životnost přístroje stanovená výrobcem činí 5 let ode dne jeho zakoupení s podmínkou, že výrobek je používán v souladu s těmito pokyny a příslušnými technickými normami.

i Obal, návod k použití a také samotný přístroj je nutno likvidovat v souladu s místním programem zpracování odpadů. Tyto výrobky nevyhazujte společně s běžným komunálním odpadem.

Zanim zaczniesz korzystać z danego urządzenia, uważnie przeczytaj instrukcję obsługi i zachowaj ją, by móc sięgnąć po nią w razie potrzeby. Odpowiednie użytkowanie urządzenia znacznie przedłuży okres jego działania.

ŚRODKI BEZPIECZEŃSTWA

 *Producent nie ponosi odpowiedzialności za uszkodzenia spowodowane w wyniku nieprzestrzegania zasad bezpieczeństwa oraz zasad użytkowania urządzenia.*

- Dane urządzenie elektryczne jest urządzeniem wielofunkcyjnym do gotowania potraw w warunkach bytowych i może być używane w mieszkaniach, domach podmiejskich, pokojach hotelowych, pomieszczeniach gospodarczych sklepów, biur lub w innych podobnych warunkach eksploatacji nieprzemysłowej. Przemysłowe lub jakiegokolwiek inne wykorzystanie urządzenia niezgodne z przeznaczeniem będzie uważane za naruszenie warunków należytej eksploatacji wyrobu. W takim przypadku producent nie ponosi odpowiedzialności za możliwe następstwa.
- Przed podłączeniem urządzenia do prądu sprawdź czy poziom napięcia, na jakie urzą-

dzenie zostało wyprodukowane odpowiada napięciu sieciowemu (patrz: dane techniczne lub tabliczka znamionowa urządzenia).

- Używaj przedłużacza, którego moc jest dopasowana do mocy podłączonego urządzenia – niezgodność parametrów może spowodować zwarcie lub zapalenie kabla zasilającego.
- Urządzenie należy podłączać wyłącznie do gniazda z uziemieniem – jest to obowiązkowy wymóg bezpieczeństwa mający na celu zapobiegnięcie porażeniu prądem. Używając przedłużacza upewnij się, że on też posiada uziemienie.

 *UWAGA! Podczas pracy urządzenia jego obudowa, misa oraz elementy metalowe nagrzewają się. Należy zachować ostrożność. Używaj rękawic kuchennych. Aby zapobiec poparzeniu gorącą parą, nie pochylaj się nad urządzeniem przy otwieraniu pokrywy.*

- Wyłączaj urządzenie z gniazdka sieciowego po każdym użyciu, a także podczas jego czyszczenia lub przenoszenia. Wyjmuj przewód zasilający z gniazdka suchymi rękami, trzymając go za wtyczkę, a nie za przewód.

- Nie przytrzymuj przewodu drzwiami oraz trzymaj przewód zasilający z daleka od nagranych powierzchni. Pilnuj, żeby przewód nie skręcał się i nie zaginał, a także aby nie dotykał ostrych przedmiotów i krawędzi.

 *Pamiętaj: przypadkowe uszkodzenie przewodu zasilającego może doprowadzić do usterek, które nie są objęte gwarancją i które mogą doprowadzić do porażenia prądem. Uszkodzony przewód zasilający należy jak najszybciej wymienić w punkcie serwisowym.*

- Nie stawiaj urządzenia na miękkim podłożu, nie nakrywaj go w trakcie pracy – może to spowodować przegrzanie i awarię urządzenia.
- Zabrania się używania urządzenia na świeżym powietrzu – dostanie się wilgoci lub obcych przedmiotów do wnętrza obudowy urządzenia może spowodować jego poważne uszkodzenie.
- Przed czyszczeniem urządzenia upewnij się, że jest ono odłączone od prądu i całkowicie wystygło. Przestrzegaj zasad dotyczących czyszczenia i konserwacji urządzenia (str. 122).

 **ZABRANIA SIĘ zanurzać obudowę urządzenia w wodzie lub umieszczać go pod strumieniem wody!**

- Dane urządzenie nie jest przeznaczone do wykorzystania przez ludzi (łącznie z dziećmi), którzy mają odchylenia fizyczne, nerwowe lub psychiczne bądź brak im doświadczenia i wiedzy, z wyjątkiem przypadków, gdy osoby takie znajdują się pod nadzorem lub podczas przeprowadzania dla nich instruktażu, odnośnie wykorzystania danego urządzenia, przez osobę odpowiedzialną za ich bezpieczeństwo. Dzieci powinny znajdować się pod nadzorem, aby nie dopuścić do zabawy z urządzeniem, jego częściami oraz jego opakowaniem fabrycznym. Czyszczenie i obsługa urządzenia nie powinny być wykonywane przez dzieci bez kontroli ze strony dorosłych.
- Zabrania się dokonywać naprawy urządzenia we własnym zakresie lub wprowadzania zmian w jego budowie. Wszystkie prace związane z obsługą i naprawą urządzenia powinien dokonywać autoryzowane centrum serwisowe. Prace wykonane nieprofesjonalnie mogą spowodować awarię urządzenia.

Charakterystyka techniczna

Model	RMC-M4515E
Moc	700 W
Napięcie.....	220–240 V, 50 Hz
Pojemność misy.....	4 l
Pokrycie misy.....	non-stick ceramiczna
Wyświetlacz.....	cyfrowy LED
Zawór wypuszczania pary.....	zdejmowany

Automatyczne tryby gotowania

1. FRY (SMAŻENIE)	5. STEW/DESSERT (DUSZENIE/DESERY)
2. PILAF (PILAW)	6. STEAM/SOUP/PASTA (PARA/ZUPA/MAKARON)
3. OATMEAL/GRAIN (KASZA NA MLEKU / KASZE)	
4. BAKE/PIZZA (WYPIEKI/PIZZA)	

Funkcje

Opóźniony start	do 24 godzin
Podgrzewanie automatyczne.....	do 24 godzin
Odrzewnianie	do 24 godzin

W zestawie

Multicooker ze wstawioną wewnątrz misą RB-C400.....	1 szt.
Naczynie do gotowania na parze.....	1 szt.
Łyżka płaska	1 szt.
Miarka.....	1 szt.
Chochla.....	1 szt.
Książka „100 przepisów kulinarnych”.....	1 szt.
Instrukcja użytkownika.....	1 szt.
Książeczka serwisowa.....	1 szt.
Przewód zasilający.....	1 szt.

i *Producent ma prawo do wniesienia zmian w designie i zestawie wyrobu, a także do zmiany charakterystyki technicznej w procesie doskonalenia swojej produkcji bez dodatkowego zawiadomienia o tych zmianach.*

Budowa modelu A1

1. Pokrywa.	7. Miarka.
2. Zdejmowany zawór wypuszczania pary.	8. Chochla.
3. Obudowa urządzenia.	9. Łyżka płaska.
4. Pojemnik do zbierania skroplin.	10. Przewód zasilający
5. Panel sterowania.	11. Przycisk otwierający pokrywe
6. Naczynie do gotowania na parze.	12. Przewód zasilający

Panel sterowania A2

- Przycisk wyboru programu „FRY” („SMAŻENIE”)
- Przycisk wyboru programu „PILAF” („PILAW”)
- Przycisk wyboru programu „OATMEAL/GRAIN” („KASZA NA MLEKU / KASZE”)
- Przycisk wyboru programu „BAKE/PIZZA” („WYPIEKI/PIZZA”)
- Przycisk wyboru programu „STEW/DESSERT” („DUSZENIE/DESERY”)
- Przycisk wyboru programu „STEAM/SOUP/PASTA” („PARA/ZUPA/MAKARON”)
- Przycisk „TIMER” („OPÓŹNIONY START”) – włączenie trybu ustawień opóźnionego startu.
- Przycisk „COOK TIME” („CZAS GOTOWANIA”) – ustawienie czasu gotowania.
- Przycisk „REHEAT/CANCEL” („ODGRZEWANIE/ANULUJ”) – włączenie i wyłączenie funkcji odgrzewania, przerwanie trybu gotowania, anulowanie ustawień.
- Cyfrowy LED wyświetlacz.

I. PRZED ROZPOCZĘCIEM UŻYTKOWANIA

Ostrożnie rozpakuj urządzenie i wyjmij je z pudełka, zdejmij wszystkie opakowania i naklejki reklamowe, za wyjątkiem naklejki z numerem seryjnym.

Brak numeru seryjnego na urządzeniu powoduje automatyczne pozbowanie gwarancji producenta.

Przetrzyj obudowę urządzenia wilgotną szmatką. Przemyj misę ciepłą wodą z płynem do mycia naczyń. Przy pierwszym użyciu może pojawić się nieprzyjemny zapach, nie świadczy to jednak o uszkodzeniu urządzenia. W takim przypadku należy przeczyszczyć urządzenie (str. 122).

i *Uwaga! Nie należy używać urządzenia, jeśli zostały w nim stwierdzone jakiegokolwiek uszkodzenia.*

II. OBSŁUGA URZĄDZENIA**Przed pierwszym użyciem**

Postaw urządzenie na równej poziomej powierzchni tak, aby wychodząca przez zawór gorąca para nie trafiała na tapetę, powłoki dekoracyjne, urządzenia elektryczne oraz inne przedmioty lub materiały, które mogą zostać uszkodzone wskutek podwyższonej wilgotności i temperatury.

Przed gotowaniem upewnij się, że zewnętrzne i widoczne wewnętrzne elementy multicookera nie mają żadnych uszkodzeń, odprysków i innych wad. Między misą i płytą grzewczą nie powinny znajdować się żadne przedmioty.

Ustawienie czasu gotowania

W multicookerze REDMOND RMC-M4515E przewidziana jest możliwość zmiany czasu gotowania, ustawione go domyślnie dla każdego programu. Dokładność zmiany i możliwy zakres ustawianego czasu zależy od wybranego programu gotowania. Aby zmienić czas gotowania:

- Wybierz potrzebny program gotowania naciskając odpowiedni przycisk: „FRY”, „PILAF”, „OATMEAL/GRAIN”, „BAKE/PIZZA”, „STEW/DESSERT”, „STEAM/SOUP/PASTA”. Da każdego programu na wyświetlaczu będzie wyświetlany domyślny czas gotowania.
- Naciśnij przycisk „COOK TIME” w celu ustawienia czasu pracy wybranego programu. Przy każdym naciśnięciu przycisku wartość będzie zwiększać się. W celu szybkiej zmiany czasu gotowania naciśnij i przytrzymaj przycisk. Po osiągnięciu wartości maksymalnej ustawienie czasu będzie kontynuowane od początku.

i *WAŻNE! Podczas ręcznego ustawiania czasu gotowania bierz pod uwagę możliwy zakres czasu i dokładność ustawienia przewidziane dla wybranego przez ciebie programu gotowania, zgodnie z tabelą programów gotowania (str. 124).*

Funkcja „Opóźniony start”

Funkcja opóźnionego startu pozwala opóźnić rozpoczęcie programu gotowania w zakresie od 5 minut do 24 godzin z dokładnością ustawień co 5 minut.

- Naciśnij przycisk „TIMER”. Zapali się lampka kontrolna przycisku, wskaźnik czasu zacznie migać.
- Wcisnąć przycisk „COOK TIME” ustaw czas dla funkcji opóźnionego startu. W celu szybkiej zmiany wartości naciśnij i przytrzymaj przycisk. Po osiągnięciu wartości maksymalnej ustawienie czasu będzie kontynuowane od początku.
- Aby anulować dokonane ustawienia naciśnij przycisk „REHEAT/CANCEL”, po czym wprowadź cały program gotowania ponownie.

i *Nie jest zalecane używanie funkcji opóźnionego startu, jeśli przepis zawiera produkty szybko psujące się (jajka, świeże mleko, mięso, ser itd.). Funkcja „Opóźniony start” jest dostępna do odgrzewania dań. W programie „FRY” funkcja „Opóźniony start” jest niedostępna.*

Funkcja podtrzymania temperatury gotowych dań (podgrzewanie automatyczne)

Włącza się automatycznie po zakończeniu programu gotowania i podtrzymuje temperaturę gotowego dania w granicach 75–80°C w ciągu 24 godzin. Na wyświetlaczu pokazywane jest bezpośrednie odliczanie czasu danej funkcji. W razie potrzeby funkcję automatycznego podgrzewania można wyłączyć, naciskając przycisk „REHEAT/CANCEL” (lampka kontrolna zgaśnie).

Funkcja „Odrzewnianie”

Multicooker REDMOND RMC-M4515E można wykorzystać do odgrzewania zimnych dań. Aby to zrobić:

- Przełóż produkty do misy, wstaw ją do multicookera. Upewnij się, że misa ściśle przylega do elementu grzewczego.
- Zamknij pokrywe do momentu kliknięcia zatrzasku, podłącz multicooker do gniazdka elektrycznego.
- Naciśnij przycisk „REHEAT/CANCEL”. Zapali się odpowiednia lampka kontrolna i włączy się odgrzewanie. Na wyświetlaczu będzie pokazane bezpośrednie odliczanie czasu danej funkcji. Danie będzie odgrzane do 75–80°C. Ta temperatura może być utrzymywana w ciągu 24 godzin.
- W razie potrzeby funkcję podgrzewania automatycznego można wyłączyć, naciskając przycisk „REHEAT/CANCEL” (lampka kontrolna zgaśnie).

i *WAŻNE! Mimo to, że multicooker może zachowywać produkt w rozgrzanym stanie do 24 godzin, nie jest zalecane pozostawienie dania w tym stanie na ponad dwie-trzy godziny, ponieważ czasem może to prowadzić do zmiany jego właściwości smakowych.*

Ogólny tryb działania przy użyciu programów automatycznych

- Przygotuj (odmierz) niezbędne składniki zgodnie z przepisem kulinarnym, wólcj je do misy. Uważaj, aby wszystkie składniki, łącząc z płynem, znajdowały się poniżej maksymalnej kreski skali pomiarowej na wewnętrznej powierzchni misy.
- Wstaw misę wewnątrz urządzenia. Upewnij się, że ściśle przylega do elementu grzewczego. Zamknij pokrywe do momentu kliknięcia zatrzasku, podłącz urządzenie do sieci zasilającej.
- Wybierz potrzebny program naciskając odpowiedni przycisk.
- Wcisnąć przycisk „COOK TIME” dostosuj czas gotowania według receptury.
- W razie potrzeby ustaw czas opóźnionego startu. Funkcja „Opóźniony start” jest niedostępna dla programu „FRY”.

i *UWAGA! Jeśli przetrwałeś wprowadzanie ustawień dłużej niż na 5 sekund, program włączy się automatycznie zgodnie z już wprowadzonymi ustawieniami. W razie potrzeby można wyłączyć tą funkcję naciskając przycisk „REHEAT/CANCEL” i wprowadzić ustawienia jeszcze raz.*

- Po 5 sekundach od wprowadzenia ustawień rozpocznie się wykonanie ustawionego programu gotowania i na wyświetlaczu będzie widoczne odliczanie wsteczne czasu pracy.

i *W programie „STEAM/SOUP/PASTA” odliczanie czasu gotowania rozpoczyna się od momentu wrzenia wody w misce.*

- O zakończeniu programu gotowania powiadomienia sygnał dźwiękowy oraz zgaśnie wskaźnik programu. Automatycznie włączy się funkcja podgrzewania i zapali się lampka kontrolna „REHEAT/CANCEL”. Na wyświetlaczu będzie wyświetlane bezpośrednie odliczanie czasu trybu.
- Aby przerwać proces gotowania, anulować wprowadzony program lub odłączyć podgrzewanie automatyczne naciśnij przycisk „REHEAT/CANCEL”.

i *Aby uzyskać optymalne wyniki przeczytaj dołączoną do Multicookera RMC-M4515E REDMOND książkę kucharską.*

Program „FRY”

Zalecany jest do smażenia mięsa, warzyw, drobiu, owoców morza. Możliwe jest ręczne ustawienie czasu gotowania w zakresie od 5 minut do 1 godziny 30 minut z dokładnością ustawienia co 1 minuta. Dla danego programu funkcja „Opóźniony start” jest niedostępna.

Żeby składniki nie przywierały korzystaj z porad książki kucharskiej i czasami mieszaj zawartość misy. Dopuszczalne jest smażenie produktów z otwartą pokrywą urządzenia.

Program „PILAF”

Program jest zalecany do gotowania różnych rodzajów pilawu. Można ręcznie ustawić czas gotowania w zakresie od 10 minut do 2 godzin z dokładnością ustawienia co 5 minut.

Program „OATMEAL/GRAIN”

Zalecany jest do gotowania kasz na wodzie i mleku, gotowanie dodatków do dań głównych. Możliwe jest ręczne ustawienie czasu gotowania w zakresie od 5 minut do 4 godzin z dokładnością ustawienia co 5 minut.

Program „OATMEAL/GRAIN” przeznaczony jest do gotowania kaszy z wykorzystaniem mleka pasteryzowanego o niskiej zawartości tłuszczu. Aby mleko nie wykpiło i danie spełniło oczekiwania, przed gotowaniem należy:

- dokładnie przepłukać wszystkie rodzaje kaszy (ryż, kasza gryczana, kasza jaglana, itp.), dopóki woda nie będzie czysta;
- przed gotowaniem posmarować misę multicookera masłem;
- przestrzegać proporcji, odmierzając składniki zgodnie ze wskazaniami umieszczonymi w książce kucharskiej (zmniejszać lub zwiększać ilość składników proporcjonalnie);
- używając mleka pełnego, rozcieńczyć je z wodą pitną w proporcji 1:1.

i *Właściwości mleka i kasz, w zależności od pochodzenia i producenta, mogą się różnić, co może mieć wpływ na rezultat gotowania.*

Program „BAKE/PIZZA”

Zalecany do wypiekania zapiekank, ciast, biszkoptów, pizz również do wypiekania chleba. Możliwe jest ręczne ustawienie czasu gotowania w zakresie od 10 minut do 8 godzin z dokładnością ustawienia co 5 minut.

- Aby sprawdzić czy ciasto się upiekło, wbijamy drewniany patyczek w ciasto, jeśli po wyjęciu jest suchy, to ciasto się już upiekło. Jeśli patyczek będzie obklejony, to ciasto należy jeszcze dopieć.
- Przy produkcji chleba zaleca się wyłączyć funkcję automatycznego podgrzewania dań na wszystkich etapach wytwarzania.

Program „STEW/DESSERT”

Zalecany jest do duszenia mięsa, ryb, warzyw, gotowanie dodatków do dań głównych, deserów, galaretek owocowych, konfitur. Możliwe jest ręczne ustawienie czasu gotowania w zakresie od 10 minut do 12 godzin z dokładnością ustawienia 5 minut.

Program „STEAM/SOUP/PASTA”

Zalecany jest do gotowania na parze warzyw, ryby, mięsa, dań dietetycznych i wegetariańskich, menu dziecięcego, gotowania zup, makaronu, półproduktów. Możliwe jest ręczne ustawienie czasu gotowania w zakresie od 5 minut do 8 godzin z dokładnością ustawienia 5 minut. Do gotowania na parze używaj specjalnego pojemnika:

1. Nalej do misy 500–600 ml wody. Wstaw do misy naczyne do gotowania na parze.
2. Odmierz i przygotuj produkty zgodnie z przepisem kulinarnym, równomiernie rozłóż je w naczyniu do gotowania na parze.
3. Kieruj się p.2–8 zawartymi w rozdziale „Ogólny tryb działania przy użyciu programów automatycznych”.
- Odliczanie wsteczne czasu pracy programu gotowania zaczyna się po zagotowaniu się wody i osiągnięcia wystarczającej gęstości pary w gamku.
- Jeżeli nie korzystasz z ustawień automatycznych czasu w danym programie, stosuj tabelę zalecającą czas gotowania na parze dla różnych produktów.

III. MOŻLIWOŚCI DODATKOWE

- Gotowanie fondue
- Przygotowanie twarogu
- Przygotowanie sera
- Pieczenia chleba
- Sterylizacja naczyń i przedmiotów higieny osobistej
- Pastyzacja

IV. AKCESORIA DODATKOWE

Aksesoria dodatkowe do multicookera są do nabycia oddzielnie. Odnośnie ich asortymentu, nabycia i zgodności z modelem twojego urządzenia zwróć się do oficjalnego dealera w twoim kraju.

RAM-CL1 – szczype do misy

Przeznaczona są do wygodnego wyjmowania misy z multicookera. Możliwe jest ich użycie z multicookerami innych marek.

V. CZYSZCZENIE I OBSŁUGA

Przed czyszczeniem urządzenia, upewnij się że jest ono odłączone od sieci elektrycznej i całkowicie wystygło. Używaj miękkiej tkaniny i nieściernych środków do mycia naczyń. Radzimy zczyścić urządzenie bezpośrednio po użyciu. Przed pierwszym użyciem lub w celu usunięcia obcych zapachów po gotowaniu zalecamy przez 15 minut gotować potowę cytryny w trybie „STEAM/SOUP/PASTA”.

STOP *Podczas czyszczenia zabrania się używanie gąbek z powłoką szorstką lub ścierną, ściernych środków czyszczących i substancji agresywnych chemicznie.*

Zabrania się zanurzania obudowy urządzenia w wodzie lub stawianie go pod bieżącą wodą. Obudowę urządzenia czyść w miarę potrzeb. Wewnętrzną pokrywę aluminiową należy zczyścić po każdym użyciu urządzenia.

Czyszczenie misy zaleca się po każdym użyciu urządzenia. Można użyć do tego zmywarki. Na koniec wytrzyj wewnętrzną powierzchnię do sucha.

Zawór wypuszczania pary znajduje się na górnej pokrywie urządzenia. Czyszczenie zalecamy przeprowadzać po każdym użyciu urządzenia:

1. Bez użycia nadmiernej siły wyjąć zawór wypuszczania pary, lekko obracając jego pokrywę w kierunku przeciwnym do ruchu wskazówek zegara i podnosząc za wypuklenie. Jeśli zawór jest usuwany z trudem, można delikatnie nacisnąć na niego od strony wewnętrznej pokrywy.
2. Usunąć wewnętrzną część zaworu, obracając ją w kierunku przeciwnym do ruchu wskazówek zegara, całkowicie rozmontować zawór i umyć dokładnie pod bieżącą wodą, jeśli jest to konieczne należy użyć płynu do mycia naczyń.
3. Wysuszyć zawór, zmontować w odpowiedniej kolejności i zainstalować na miejsce.

Pojemnik do skroplin znajdujący się na obudowie urządzenia należy zczyścić po każdym użyciu multicookera:

1. Ostrożnie nacisnąć na dolną część pojemnika aż do jego otwarcia, następnie delikatnie wyjmij go pociągając do góry.
2. Wylej skropliny i umyj pojemnik.
3. Zamontuj go na miejsce.

i *Czasem nadmiar skroplin może zbierać się w specjalnej wnęce dookoła misy w obudowie urządzenia. Używaj serwetki kuchennej lub ściereki do usunięcia skroplin.*

VI. PORADY DO GOTOWANIA

Błędy popełniane przy przygotowywaniu potraw oraz sposoby ich uniknięcia. W niniejszym rozdziale zebrane są typowe błędy popełniane podczas przygotowywania potraw w multicookerach, ponadto wskazane ich możliwe przyczyny oraz sposoby ich uniknięcia.

DANIE NIE UGOTOWAŁO SIĘ DO KOŃCA

Możliwa przyczyna problemu	Rozwiązanie
Pokrywa urządzenia była otwarta lub niedokładnie zamknięta, dlatego temperatura gotowania nie była dostatecznie wysoka.	<ul style="list-style-type: none"> • Podczas gotowania nie otwieraj pokrywy multicookera bez powodu. • Zamkij pokrywę do jej zatrzasknięcia. Upewnij się, że nic nie przeszkadza szczerelnemu zamknięciu pokrywy urządzenia i gumka uszczelniająca na wewnętrznej pokrywie nie jest zdeformowana.
Misa źle przylegała do elementu grzewczego, dlatego temperatura gotowania nie była dostatecznie wysoka.	<ul style="list-style-type: none"> • Misa powinna być równo włożona do obudowy urządzenia i ściśle przylegać dnem do elementu grzewczego. • Upewnij się, że wewnątrz urządzenia nie ma obcych przedmiotów. Nie dopuszczaj do zabrudzenia elementu grzewczego.

Możliwa przyczyna problemu	Rozwiązanie
<ul style="list-style-type: none"> Nieprawidłowy dobór składników dania. Składniki te nie nadają się do gotowania wybranym sposobem lub wybrano nieprawidłowy program gotowania. Pokrojenie składniki zbyt duże, zastosowano nieprawidłową porcję składników potrawy. Ustawiono nieprawidłowy czas gotowania. Wybrany wariant przepisu nie nadaje się do przygotowania w danym multicookerze. 	<ul style="list-style-type: none"> Zaleca się korzystać ze sprawdzonych (dopasowanych do tego modelu) przepisów. Używaj przepisów, którym rzeczywście możesz zaufać. Składniki, sposób ich krojenia, proporcje składników, wybór programu i czasu gotowania powinny być zgodne z wybranym przepisem.
Gotowanie na parze: w garnku było zbyt mało wody, co spowodowało niedostateczną ilość pary.	Nalewaj do misy wodę w ilości podanej w przepisie. W przypadku wątpliwości należy sprawdzić poziom wody w trakcie gotowania.
Żarłak: <ul style="list-style-type: none"> Do misy nalano zbyt duzo oleju. Nadmiar płynu w misie. 	<ul style="list-style-type: none"> W przypadku zwykłego smażenia wystarczy, żeby olej pokrywał dno misy cienką warstwą. W przypadku smażenia w głębokim oleju należy przestrzegać zaleceń odpowiedniego przepisu.
Gotowanie: kipi zawartość misy przy gotowaniu produktów o podwyższonej kwasowości.	Niektóre produkty wymagają specjalnej obróbki przed gotowaniem: przemycia, obsmażenia, itp. Postępuj według wybranego przez Ciebie przepisu.
Pieczenie (ciasto się nie dopiekło):	Podczas odprężania ciasto przywarło do wewnętrznej pokrywy i zatkało zawór, przez który uchodzi para.
	Do misy włożono zbyt dużą ilość ciasta.
	Wkładaj do misy mniejszą ilość ciasta.
	Wyjmij ciasto z misy, przewrć je i włoś z powrotem do misy, po czym kontynuuj proces pieczenia. Następnym razem wkładaj do misy mniejszą ilość ciasta.

PRODUKT PRZEGOTOWAŁ SIĘ

Błędnie wybrano rodzaj produktu lub popełniono bład przy ustawianiu (obliczaniu) czasu gotowania. Zbyt mała ilość składników.	Użyj sprawdzonego (dopasowanego do danego modelu urządzenia) przepisu. Składniki, sposób ich krojenia, proporcje składników, wybór programu i czasu gotowania powinny być zgodne z wybranym przepisem.
Po przygotowaniu danie zbyt długo przebywało w trybie automatycznego podgrzewania.	Nie zaleca się zbyt długie wykorzystanie funkcji automatycznego podgrzewania. Jeśli w Twoim modelu multicookera możliwe jest odłączenie danej funkcji, możesz skorzystać z tej opcji.

PODZAS GOTOWANIA ZAWARTOŚĆ MISY KIPY

Podczas gotowania kaszy na mleku wykipało mleko.	Jakość i właściwości mleka mogą zależeć od miejsca i warunków jego produkcji. Zalecamy używanie tylko mleka UHT o zawartości tłuszczu do 2,5%. W razie potrzeby mleko można rozcieńczyć z wodą.
<ul style="list-style-type: none"> Składniki przed gotowaniem nie były odpowiednio przygotowane lub były przygotowane nieprawidłowo (np. niedokładnie przemycie, itp.). Nie zastosowano odpowiedniej proporcji lub nieprawidłowo wybrano rodzaj produktu. 	<ul style="list-style-type: none"> Użyj sprawdzonego (dopasowanego do danego modelu urządzenia) przepisu. Składniki, sposób ich wcześniejszego przygotowania oraz proporcje składników powinny być zgodne z wybranym przepisem. Kasze, mięso, ryby i owoce morza zawsze płucz tak długo, aż woda będzie czysta.

DANIE PRZYPALA SIĘ

<ul style="list-style-type: none"> Misa była niedomyta po poprzednim gotowaniu. Uszkodzona antyadhezyjna powłoka misy. 	Przed rozpoczęciem gotowania upewnij się, że misa jest dokładnie umyta i że powłoka misy nie jest uszkodzona.
Ilość składników w misie jest mniejsza niż zalecenia w przepisie.	Użyj sprawdzonego (dopasowanego do danego modelu urządzenia) przepisu.
Ustawiono zbyt długi czas gotowania.	Skróć czas gotowania lub przestrzegaj przepisu, dostosowanego do danego modelu urządzenia.
Żarłak: nie nalano oleju do misy; nie mieszano lub zbyt późno przewrócono na drugą stronę smażone produkty.	<ul style="list-style-type: none"> W przypadku zwykłego smażenia nalej olej tak, by pokrywał dno misy cienką warstwą. Aby produkty smażyły się równomiernie, należy je co jakiś czas mieszać lub przewracać na drugą stronę.
Duszenie: zbyt mało płynu w misie.	Nalewaj do misy więcej płynu. W czasie gotowania nie otwieraj pokrywy urządzenia bez potrzeby.

Gotowanie: zbyt mało płynu w misie (nie przestrzegano proporcji składników).	Przestrzegaj odpowiednich proporcji płynów i składników stałych.
--	--

Pieczenie: przed pieczeniem nie posmarowano wewnętrznej powierzchni misy masłem.

Przed włożeniem ciasta do misy posmaruj dno i ścianki misy masłem lub olejem (nie należy nalewać oleju do misy!).

KROJONY PRODUKT STRACIŁ SWÓJ KSZTAŁT

Produkt był zbyt czysto mieszany w misie.	Podczas zwykłego smażenia mieszaj danie nie częściej niż co 5–7 minut.
Ustawiono zbyt długi czas gotowania.	Skróć czas gotowania lub przestrzegaj przepisu, dostosowanego do danego modelu urządzenia.

WYPIEK Z ZAKALEM

Użyto niewłaściwych składników, które daly nadmiar płynu (soczyste owoce lub warzywa, mrożone jagody, śmietana, itp.).	Wybieraj składniki zgodnie z przepisem. Staraj się nie wybierać składników, które zawierają dużo płynu lub używaj ich w minimalnych ilościach.
Przetrzymano gotowy wypiek w zamkniętym urządzeniu.	Staraj się wyjmować wypiek z multicookera od razu po jego upieczeniu. W razie potrzeby możesz zostawić produkt w urządzeniu na krótki czas z włączoną funkcją automatycznego podgrzewania.

WYPIEK NIE WYRÓSŁ

Jajka z cukrem były niedostatecznie ubite.	Użyj sprawdzonego (dopasowanego do danego modelu urządzenia) przepisu. Składniki, sposób ich wcześniejszego przygotowania oraz proporcje składników powinny być zgodne z wybranym przepisem.
Ciasto z proszkiem do pieczenia stało zbyt długo.	
Nie przesiano mąki lub ciasto zostało źle zagniecione.	
Popełniono błędy przy dodawaniu składników.	
Wybrany przepis nie nadaje się do przyrządzania w danym modelu multicookera.	

i W niektórych modelach REDMOND w programie „STEAM” i „SOUP” w przypadku zbyt małej ilości płynu w misie włącz się system ochrony przed przegrzaniem urządzenia. W takim wypadku program gotowania zatrzymuje się i urządzenie przechodzi w tryb automatycznego podgrzewania.

Zalecany czas gotowania różnych produktów na parze

	Produkt	Waga, g/ ilość, szt.	Pojemność wody, ml	Czas gotowania, min
1	Polećdwica wieprzowa/ wołowa (kostki 1,5x1,5 cm)	500	500	30/35
2	Polećdwica barania (kostki 1,5x1,5 cm)	500	500	45
3	Polećdwica drobiowa (kostki 1,5x1,5 cm)	500	500	25
4	Pulpeciki/ kotlety	480 (8 szt.) / 360 (3 szt.)	500	25/30
5	Ryba (filet)	500	500	20
6	Krewetki sałatkowe, obrane, gotowano-mrożone	500	500	5
7	Ziemniaki (kostki 1,5x1,5 cm)	500	500	20
8	Marchew (kostki 1,5x1,5 cm)	500	500	30
9	Buraki (kostki 1,5x1,5 cm)	500	500	40
10	Warzywa (świeżo zamrożone)	500	500	8
11	Jajko	3 szt.	500	12

i Należy wziąć pod uwagę, że to są ogólne zalecenia. Rzeczywisty czas może różnić się od zalecanych wartości w zależności od jakości konkretnego produktu oraz od twoich upodobań.

POL

Tabela programów gotowania (ustawienia fabryczne)

Program	Zalecenia odnośnie zastosowania	Czas gotowania domyślnie, min	Zakres czasu gotowania/ Dokładność ustawienia	Opóźniony start	Podgrzewanie automatyczne
FRY	Żarła mięsa, ryby, warzyw lub dań wietoskładnikowych.	15	5 min – 1 godzina 30 min / 1 min	-	+
PILAF	Gotowanie różnych rodzajów pilawu .	60	10 min – 2 godziny / 5 min	+	+
OATMEAL/GRAIN	Gotowanie różnych rodzajów kasz na wodzie i mleku, gotowanie dodatków do dań głównych	25	5 min – 4 godziny / 5 min	+	+
BAKE/PIZZA	Wypiekanie biszkoptów, zapiekank, ciast, pizz	60	10 min – 8 godzin / 5 min	+	+
STEAM/DESSERT	Duszenie mięsa, ryb, warzyw; gotowanie dodatków do dań głównych, galaretek owocowych, deserów, konfitur	60	10 min – 12 godziny / 5 min	+	+
STEAM/SOUP/PASTA	Gotowanie na parze mięsa, ryb i warzyw; gotowanie bulionów, zup; gotowanie makaronu, parówek, mrożonek	40	5 min – 8 godzin / 5 min	+	+

VII. PRZED ZWRÓCENIEM SIĘ DO PUNKTU SERWISOWEGO

Komunikat o błędzie na wyświetlaczu	Możliwe niesprawności	Usunięcie błędu
E1, E3	Błąd systemowy (możliwe uszkodzenie płyty elektronicznej lub sterowników termicznych), albo nieszczelnie zamknięta pokrywa	Zamknij szczerlinie pokrywą. Jeżeli problemu nie udało się usunąć, zwróć się do autoryzowanego punktu serwisowego
E2, E4	Zadziałało automatyczne zabezpieczenie od przegrzania	Nie włączaj urządzenie z pustą misą! Odłącz urządzenie od sieci zasilającej, daj mu wystygnąć w ciągu 10–15 minut, po czym dolej do misy wody (bulionu) i kontynuuj gotowanie. Jeżeli problemu nie udało się usunąć, zwróć się do autoryzowanego punktu serwisowego

Usterka	Możliwa przyczyna	Rozwiązanie problemu
Nie włącza się.	Brak prądu.	Sprawdź napięcie w sieci.
Danie gotuje się zbyt długo.	Przerwy w dostawie prądu.	Sprawdź napięcie w sieci.
	Między misą i elementem grzejnym znalazł się obcy przedmiot.	Usuń obcy przedmiot.
	Misa w urządzeniu stoi nierówno.	Postaw misę równo, bez przechyleń.
	Element grzejny jest zabrudzony.	Odłącz urządzenie od prądu, pozwól mu ostygnąć. Wyczyść element grzejny.

VIII. WARUNKI GWARANCJI

Dany produkt objęty jest 2 lata gwarancją liczoną od daty zakupu. W ciągu całego okresu gwarancyjnego producent zobowiązuje się do usunięcia wad fabrycznych (spowodowanych nieodpowiednią jakością materiałów lub błędem w produkcji urządzenia) poprzez naprawę, wymianę części lub całego urządzenia. Gwarancja nabiera mocy tylko wówczas, jeśli data zakupu potwierdzona jest pieczętką sklepu i podpisem sprzedawcy na karcie gwarancyjnej. Gwarancja obejmuje wyłącznie urządzenia, które były używane zgodnie z instrukcją obsługi, nie były naprawiane, nie były rozkładane na części oraz nie były uszkodzone wskutek nieprawidłowego użytkowania, a także urządzenia które posiadają komplet akcesoriów. Gwarancja nie obejmuje zwykłego zużycia eksploatacyjnego urządzenia oraz takich elementów jak filtry, żarówki, pokrycia ceramiczne i teflonowe, uszczelki, itp.

Okres eksploatacji wyrobu i czas trwania zobowiązań gwarancyjnych liczone są od dnia sprzedaży lub od daty produkcji wyrobu (w przypadku, gdy określenie daty sprzedaży jest niemożliwe).

Datę produkcji przyrządu można znaleźć w numerze seryjnym, potożonym na naklejce identyfikacyjnej na korpusie wyrobu. Numer seryjny składa się z 13 znaków. 6-y i 7-y znaki oznaczają miesiąc, 8-y – rok produkcji urządzenia.

Ustalony przez producenta okres użytkowania urządzenia wynosi 5 lat od dnia jego kupna pod warunkiem, że urządzenie użytkowane jest zgodnie z niniejszą instrukcją i obowiązującymi normami technicznymi.

i Po zakończeniu okresu użytkowania opakowanie, instrukcję użytkowania, a także samo urządzenie należy oddać do punktu zbiórki i recyklingu urządzeń elektrycznych i elektronicznych. Nie należy wyrzucać tego typu wyrobów wraz ze zwykłymi odpadami z gospodarstwa domowego.

Πριν ξεκινήσετε να χρησιμοποιείτε την συσκευή αυτή διαβάστε προσεκτικά τις οδηγίες χρήσης της και φυλάξτε το εγχειρίδιο αυτό για μελλοντική αναφορά. Η σωστή χρήση της συσκευής θα παρατείνει σημαντικά τον χρόνο ζωής της.

Μέτρα ασφαλείας



 *Ο κατασκευαστής δεν ευθύνεται για τις ζημιές που προκλήθηκαν από τη μη συμμόρφωση με τις απαιτήσεις ασφαλείας και τους κανόνες χρήσης.*

- Αυτή η συσκευή είναι πολυλειτουργική συσκευή για το μαγείρεμα τροφίμων σε οικιακό περιβάλλον και μπορεί να χρησιμοποιηθεί σε διαμερίσματα, εξοχικές κατοικίες, δωμάτια ξενοδοχείων, βοηθητικούς χώρους σε καταστήματα, γραφεία, ή σε άλλες τέτοιες συνθήκες μη βιομηχανικής χρήσης. Βιομηχανική ή οποιαδήποτε άλλη μη εξουσιοδοτημένη χρήση της συσκευής θα πρέπει να θεωρηθεί ως παράβαση της ορθής χρήσης του προϊόντος. Στην περίπτωση αυτή, ο κατασκευαστής δεν είναι υπεύθυνος για τις ενδεχόμενες συνέπειες.

- Πριν συνδέσετε τη συσκευή με το ηλεκτρικό δίκτυο ελέγξτε αν η τάση του δικτύου είναι ίδια με ονομαστική τάση τροφοδοσίας της συσκευής (βλέπε τα τεχνικά χαρακτηριστικά ή την εργοστασιακή πινακίδα του προϊόντος).
- Χρησιμοποιήστε καλώδιο προέκτασης που θα έχει κατάλληλες προδιαγραφές για να υποδεχτεί την ισχύ καταναλούμενη από την συσκευή, γιατί η αναντιστοιχία των παραμέτρων μπορεί να οδηγήσει σε βραχυκύκλωμα ή ανάφλεξη του καλωδίου.
- Συνδέετε τη συσκευή μόνο σε πρίζες με γείωση, αυτή είναι μια υποχρεωτική απαίτηση για την προστασία κατά της ηλεκτροπληξίας. Χρησιμοποιώντας ένα καλώδιο προέκτασης βεβαιωθείτε ότι και αυτό έχει μια σύνδεση γείωσης.



ΠΡΟΣΟΧΗ! Κατά τη λειτουργία της συσκευής το περίβλημά του, το μπολ και τα μεταλλικά μέρη θερμαίνονται! Να είστε προσεκτικοί! Χρησιμοποιήστε γάντια φούρνου. Για να αποφευχθούν τα εγκαύματα από τον καυτό ατμό μην λυγίζετε πάνω από τη συσκευή όταν το καπάκι είναι ανοικτό.

- Αποσυνδέετε τη συσκευή από την πρίζα μετά τη χρήση καθώς και κατά τη διάρκεια του καθαρισμού ή της μετακίνησης. Αφαιρείτε το καλώδιο τροφοδοσίας με στεγνά χέρια κρατώντας το από το βύσμα και όχι από το ίδιο το καλώδιο.
 - Μην περνάτε το καλώδιο από ανοίγματα στις πόρτες ή κοντά σε πηγές θερμότητας. Προσέχετε το ηλεκτρικό καλώδιο να μην συστρέφεται και να μην διπλώνεται, να μην έρχεται σε επαφή με αιχμηρά αντικείμενα, γωνίες και άκρες των επίπλων.
-  *Να θυμάστε: τυχαία βλάβη στο καλώδιο ρεύματος μπορεί να προκαλέσει δυσλειτουργίες οι οποίες δεν συμμορφώνονται με τους όρους εγγύησης και επίσης μπορεί να οδηγήσει σε ηλεκτροπληξία. Ένα κατεστραμμένο καλώδιο ρεύματος απαιτεί επείγουσα αντικατάσταση σε ένα κέντρο τεχνικής εξυπηρέτησης.*
- Μην τοποθετείτε τη συσκευή σε μια μαλακή επιφάνεια, μη την σκεπάζετε κατά τη διάρκεια της λειτουργίας της, αυτό μπορεί να οδηγήσει σε υπερθέρμανση και δυσλειτουργία της συσκευής.
 - Μην χρησιμοποιείτε τη συσκευή στον ύπαιθρο, η επαφή του εσωτερικού της συσκευής με υγρασία ή ξένα αντικείμενα μπορεί να προκαλέσει σοβαρές φθορές στη συσκευή.
 - Πριν τον καθαρισμό της συσκευής βεβαιωθείτε ότι είναι αποσυνδεδεμένη από το δίκτυο και έχει κρυώσει εντελώς. Να ακολουθείτε πιστά τις οδηγίες για τον καθαρισμό της συσκευής (σελ. 128).
-  *ΑΠΑΓΟΡΕΥΕΤΑΙ να βυθίζετε τη συσκευή μέσα στο νερό ή να την τοποθετείτε κάτω από τρεχούμενο νερό!*
- Αυτή η συσκευή δεν προορίζεται για χρήση από άτομα (συμπεριλαμβανομένων των παιδιών) που έχουν σωματική, νευρολογική ή νοητική αναπηρία ή με έλλειψη εμπειρίας και γνώσης, εκτός όταν αυτά τα άτομα επιτηρούνται ή λαμβάνουν οδηγίες σχετικά με τη χρήση της συσκευής από υπεύθυνο άτομο. Πρέπει να επιβλέπονται τα παιδιά να αποτραπεί η χρήση από αυτά της συσκευής των εξαρτημάτων, καθώς και της συσκευασίας της. Καθαρισμός και συντήρηση της συσκευής δεν πρέπει να ασκούνται από τα παιδιά χωρίς την επίβλεψη ενήλικου.

- Απαγορεύεται να επισκευάζετε οι ίδιοι ή να επιφέρετε αλλαγές στον μηχανισμό της συσκευής. Όλες οι εργασίες συντήρησης και επισκευής πρέπει να εκτελούνται από ένα εξουσιοδοτημένο κέντρο επισκευών. Αντιεπαγγελματικώς εκτελούμενη εργασία μπορεί να οδηγήσει σε βλάβη της συσκευής, τραυματισμό και υλικές ζημιές.

Τεχνικά χαρακτηριστικά

Μοντέλο	RCM-M4515E
Ισχύς	700 W
Τάση	220-240 V, 50 Hz
Χωρητικότητα μπολ	4 λίτρα
Επίστρωση του μπολ	Κεραμική αντικολλητική Οθόνη
Φωτισμός	Ψηφιακή LED Βαλβίδα ατμού
	Αποστρώμενη

Προγράμματα

1. FRY (ΤΗΓΑΝΙΣΜΑ)
2. PILAF (ΠΙΛΑΦΙ)
3. OATMEAL/GRAIN (ΧΥΛΟΣ ΓΑΛΑΤΟΣ / ΆΛΦΙΤΑ)
4. BAKE/PIZZA (ΨΗΣΙΜΟ / ΠΙΤΣΑ)
5. STEW/DESSERT (ΚΟΚΚΙΝΙΣΜΑ / ΕΠΙΔΟΡΠΙΑ)
6. STEAM/SOUP/PASTA (ΣΤΟΝ ΑΤΜΟ / ΣΟΥΠΑ / ΠΑΣΤΑ)

Λειτουργίες

Καθυστέρηση έναρξης	έως και 24 ώρες
Αυτόματη ζέστανση	έως 24 ώρες
Αναθέρμανση πιάτων	έως 24 ώρες

Κομπλέ

Πολυβράστης με μπολ μέσα του RB-C400	1 τεμ.
Δοχείο για μαγειρέμα στον ατμό	1 τεμ.
Επίπεδο κουτάλι	1 τεμ.
Μεζούρα	1 τεμ.
Κουτάλα	1 τεμ.
Το βιβλίο «100 συνταγές»	1 τεμ.
Οδηγίες χρήσης	1 τεμ.
Βιβλιόριο εξυπηρέτησης	1 τεμ.
Καλώδιο τροφοδοσίας	1 τεμ.

i Κατασκευαστής δικαιούται να τροποποιεί το σχεδιασμό, το κομπλέ, καθώς και τις τεχνικά χαρακτηριστικά του προϊόντος λόγω βελτίωσης του προϊόντος χωρίς προειδοποίηση σχετικά με αυτές τις τροποποιήσεις.

Σύστημα του πολυβράστη RCM-M4515E A1

1. Σκέπασμα της συσκευής
2. Σκέπασμα
3. Λαβή μεταφοράς
4. Αφαρισόμενη βαλβίδα ατμού
5. Πίνακας ελέγχου
6. Δοχείο συλλογής συμπυκνωμάτων
7. Δοχείο για μαγειρέμα στον ατμό
8. Κουτάλα
9. Επίπεδο κουτάλι
10. Μεζούρα
11. Πλήκτρο για άνοιγμα του καπακιού
12. Καλώδιο τροφοδοσίας

Πίνακας ελέγχου A2

1. Κομπι επιλογής του προγράμματος «FRY» («ΤΗΓΑΝΙΣΜΑ»).
2. Κομπι επιλογής του προγράμματος «PILAF» («ΠΙΛΑΦΙ»).
3. Κομπι επιλογής του προγράμματος «OATMEAL/GRAIN» («ΧΥΛΟΣ ΓΑΛΑΤΟΣ / ΆΛΦΙΤΑ»).
4. Κομπι επιλογής του προγράμματος «BAKE/PIZZA» («ΨΗΣΙΜΟ / ΠΙΤΣΑ»).
5. Κομπι επιλογής του προγράμματος «STEW/DESSERT» («ΚΟΚΚΙΝΙΣΜΑ / ΕΠΙΔΟΡΠΙΑ»).
6. Κομπι επιλογής του προγράμματος «STEAM/SOUP/PASTA» («ΣΤΟΝ ΑΤΜΟ / ΣΟΥΠΑ / ΠΑΣΤΑ»).
7. Κομπι «TIMER» («Καθυστέρηση έναρξης») – ενεργοποίηση της λειτουργίας της ρύθμισης του χρόνου καθυστέρησης έναρξης.
8. Κομπι «COOK TIME» («Ώρα μαγειρέματος») – ρύθμιση του χρόνου μαγειρέματος.
9. Κομπι «REHEAT/CANCEL» («Ακύρωση/Αναθέρμανση») – Ενεργοποίηση/ απενεργοποίηση της αναθέρμανσης πιάτων, διακοπή του προγράμματος μαγειρέματος, ακύρωση επελεγμένων ρυθμίσεων.
10. Ψηφιακή οθόνη.

I. ΠΡΙΝ ΑΠΟ ΤΗΝ ΠΡΩΤΗ ΧΡΗΣΗ

Ανοίξετε προσεκτικά την συσκευασία και εξάγετε το προϊόν από το κουτί, αφαιρέστε όλα τα συσκευαστικά υλικά και διατηρήστε αυτά εκτός από το αυτοκόλλητο με σειριακό αριθμό.

Η απουσία του σειριακού αριθμού στο προϊόν αυτόματα σας στερεί από τα δικαιώματά για την εγγύησή του.

Σκουπίστε το περίβλημα της συσκευής με ένα υγρό πανί. Πλύνετε το μπολ με ζεστό νερό και σαπούνι. Στεγνώστε το καλά. Κατά την πρώτη χρήση υπάρχει πιθανότητα εμφάνισης μιας περιεργής οσμής που δεν οφείλεται σε δυσλειτουργία της συσκευής. Στην περίπτωση αυτή καθαρίστε την συσκευή (σελ. 128).

⚠ Προσοχή! Απαγορεύεται να χρησιμοποιείτε την συσκευή όταν έχει οποιαδήποτε δυσλειτουργία.

II. ΧΡΗΣΗ ΤΗΣ ΠΟΛΥΧΥΤΡΑΣ

Πριν από την πρώτη ενεργοποίηση

Τοποθετήστε τη συσκευή σε μια σκληρή επίπεδη επιφάνεια, έτσι ώστε ο καυτός ατμός που βγαίνει από τη βαλβίδα ατμού να μην έρχεται σε επαφή με την ταπετσαρία, διακοσμητικά επιχρίσματα, ηλεκτρονικές

συσκευές και άλλα αντικείμενα ή υλικά τα οποία ενδέχεται να υποστούν ζημιές από την υψηλή υγρασία και τη θερμοκρασία.

Πριν από το μαγείρεμα βεβαιωθείτε ότι τα εξωτερικά και ορατά εξωτερικά μέρη της συσκευής δεν έχουν μηχανικές φθορές, διασπάσεις και άλλα ελαττώματα. Μεταξύ του μπολ και του θερμαντικού στοιχείου δεν πρέπει να βρίσκονται άλλα αντικείμενα.

Καθορισμός του χρόνου μαγειρέματος

Στον πολυβράστη REDMOND RCM-M4515E προβλέπεται δυνατότητα αλλαγής του χρόνου μαγειρέματος, προκαθορισμένου για κάθε πρόγραμμα. Κλίμακας αλλαγής και πιθανό φάσμα προκαθορισμένου χρόνου εξαρτάται από το επιλεγμένο πρόγραμμα μαγειρέματος.

Για αλλαγή του χρόνου μαγειρέματος:

1. Επιλέξτε το απαιτούμενο πρόγραμμα μαγειρέματος πατώντας το κομπι το σχετικού προγράμματος «FRY», «PILAF», «OATMEAL/ GRAIN», «BAKE/PIZZA», «STEW/DESSERT», «STEAM/SOUP/PASTA» στην οθόνη.
2. Πατώντας το κομπι «COOK TIME» καθορίστε την απαιτούμενη ώρα λειτουργίας του επιλεγμένου προγράμματος. Με κάθε πάτημα του κομπιού ο χρόνος μαγειρέματος θα αυξάνεται. Για επιτάχυνση της αλλαγής πατήστε και κρατήστε πατημένο το κομπι. Μετά το φτάσιμο του μέγιστου σημείου η ρύθμιση του χρόνου θα συνεχιστεί από την αρχή του φάσματος.
3. Για να ακυρώσετε τις ρυθμίσεις πατήστε το «REHEAT/CANCEL», και στη συνέχεια να καθορίσετε εκ νέου το δικό σας πρόγραμμα μαγειρέματος.

i ΣΗΜΑΝΤΙΚΟ! Κατά τον καθορισμό του χρόνου μαγειρέματος με τα χέρια λαμβάνετε υπόψη το ενδεχόμενο εύρος του χρόνου και το βήμα καθορισμού, που προβλέπονται από το επιλεγμένο πρόγραμμα μαγειρέματος σύμφωνα με το «Συνοπτικό πίνακα προγραμμάτων μαγειρέματος» (σελ. 130).

Λειτουργία καθυστερημένης έναρξης

Η καθυστερημένη έναρξη σας επιτρέπει να καθορίσετε το χρονικό διάστημα μετά το οποίο το πιάτο πρόκειται να μαγειρευτεί με το φάσμα ρυθμίσεων από 5 λεπτά έως 24 ώρες με βήμα 5 λεπτά.

1. Πατήστε το «TIMER», ανάβει η ένδειξη του κομπιού, το χρονόμετρο αρχίζει να αναορθώνεται.
2. Πατώντας το «COOK TIME» ρυθμίστε την ώρα μετά το οποίο το πιάτο πρόκειται να μαγειρευτεί. Για ποιο ταχεία αλλαγή κρατήστε πατημένο το αντίστοιχο κομπι. Μετά το φτάσιμο του μέγιστου σημείου η ρύθμιση του χρόνου θα συνεχιστεί από την αρχή του φάσματος.
3. Για να ακυρώσετε τις ρυθμίσεις πατήστε το «REHEAT/CANCEL», και στη συνέχεια να καθορίσετε εκ νέου το δικό σας πρόγραμμα μαγειρέματος.

i ΣΗΜΑΝΤΙΚΟ! Δεν συνιστάται η χρήση της καθυστερημένης έναρξης, αν η συνταγή περιέχει ευπαθή τρόφιμα (αυγά, φρέσκο γάλα, κρέας, τυρί κλπ.).

Η λειτουργία καθυστερημένης έναρξης είναι διαθέσιμη για τη λειτουργία αναθέρμανσης πιάτων. Για το πρόγραμμα «FRY» η λειτουργία καθυστερημένης έναρξης δεν διατίθεται.

Λειτουργία συντήρησης της θερμοκρασίας (αυτόματη ζέστανση)

Ενεργοποιείται αυτόματα αμέσως μετά της λειτουργίας προγράμματος μαγειρέματος και διατηρεί τη θερμοκρασία του τελικού πιάτου στο φάσμα των 75-80°K για 24 ώρες. Στην οθόνη θα μετρηθεί απευθείας η ώρα της λειτουργίας. Εάν θέλετε, μπορείτε να οβηρώσετε τη λειτουργία αυτόματης ζέστανσης πατώντας το «REHEAT/CANCEL». Δείκτες στην οθόνη και στο πλήκτρο θα οβηρώσουν.

Λειτουργία αναθέρμανσης πιάτων

Ο πολυβράστης REDMOND RMC-M4515E μπορεί να χρησιμοποιηθεί για την αναθέρμανση κρύου φαγητού:

1. Βάλτε το φαγητό στο μπολ, το μπολ βάλτε στον πολυβράστη. Βεβαιωθείτε ότι είναι σε επαφή με το θερμαντικό στοιχείο.
2. Κλείστε το σκέπασμα/μέχρι το κλικ, συνδέστε με το ηλεκτρικό δίκτυο.
3. Πατήστε το κουμπί «REHEAT/CANCEL». Θα ανάψει δείκτης του πλάτους στην οθόνη, θα αρχίσει η αναθέρμανση. Το χρονόμετρο θα αρχίσει να μετρά το άμεσο χρόνο αναθέρμανσης. Η συσκευή θα θερμάνει το πιάτο έως 75-80°C. Αυτή η θερμοκρασία θα διατηρείται εντός 24 ωρών.
4. Για να απενεργοποιήσετε την αναθέρμανση πατήστε το «REHEAT/CANCEL». Δείκτες του πλάτους και της οθόνης θα σβήσουν.

ΣΗΜΑΝΤΙΚΟ! Παρόλο που ο πολυβράστης μπορεί να διατηρήσει το πιάτο θερμανόμενο κατάσταση έως 24 ώρες δεν συνιστάται το πιάτο να αφηθεί σε αυτή τη λειτουργία πάνω από 2-3 ώρες, καθώς μερικές φορές μπορεί να προκαλέσει μια αλλαγή στην γευστικότητα του.

Κοινές διαδικασίες χρήσης αυτόματων προγραμμάτων

1. Προετοιμάστε (μετρήστε) τα συστατικά σύμφωνα με τη συνταγή, βάλτε στο μπολ. Βεβαιωθείτε ότι όλα τα συστατικά, συμπεριλαμβανομένου του υγρού, είναι κάτω από την υψηλότερη γραμμή της κλίμακας μέσα στο μπολ.
2. Τοποθετήστε το μπολ μέσα στη συσκευή, λίγο στρ. Βεβαιωθείτε ότι είναι σε επαφή με το θερμαντικό στοιχείο. Κλείστε το σκέπασμα του πολυβράστη μέχρι το κλικ. Συνδέστε τη συσκευή με το ηλεκτρικό δίκτυο.
3. Πατώντας το σχετικό κουμπί, επιλέξτε το πρόγραμμα μαγειρέματος.
4. Πατώντας το «COOK TIME» ρυθμίζεται το χρόνο μαγειρέματος σύμφωνα με τη συνταγή.
5. Εάν είναι απαραίτητο, ρυθμίζεται το χρόνο καθυστέρησης. Η λειτουργία καθυστέρησης/έναρξης δεν διατίθεται για το πρόγραμμα «FRY».

ΠΡΟΣΟΧΗ! Εάν διακόψετε τη ρύθμιση προεπιλογών για πάνω από 5 δευτερόλεπτα, το πρόγραμμα θα αρχίσει αυτόματα με επιλεγμένες προεπιλογές. Εάν θέλετε, μπορείτε να ορίσετε τη λειτουργία πατώντας το «REHEAT/CANCEL» και καθαρίστε εκ νέου τη ρύθμιση.

6. Σε 5 δευτερόλεπτα μετά το τέλος της ρύθμισης θα αρχίσει αυτόματα η εκτέλεση του προγράμματος μαγειρέματος και στην οθόνη θα βείτε την αντίστροφη μέτρηση της λειτουργίας.

Στο πρόγραμμα «STEAM/SOUP/PASTA» η αντίστροφη μέτρηση μαγειρέματος αρχίζει μετά το βράσιμο του νερού στο μπολ.

7. Μετά την ολοκλήρωση του προγράμματος θα ακούγεται το σήμα και θα σβήσει ο δείκτης του επιλεγμένου προγράμματος. Θα αρχίσει η αυτόματη ζέσταση και θα ανάψει ο δείκτης του πλάτους «REHEAT/CANCEL», η οθόνη θα δείξει την άμεση μέτρηση χρόνου της λειτουργίας.
8. Για να διακόψετε τη διαδικασία μαγειρέματος ή τερματίσετε τη λειτουργία αυτόματης ζέστασης πατήστε το «REHEAT/CANCEL».

Για να λάβετε το αποτέλεσμα/αρεσκία σας, συνιστούμε να στραφείτε στο βιβλίο συνταγών, που προσαρτάται προς τον πολυβράστη REDMOND RMC-M4515E.

Πρόγραμμα «FRY»

Το πρόγραμμα συνιστάται για ηλιάνισμα του κρέατος, λαχανικών, πουλερικών και θαλασσινών. Δυνατή η στο χέρι ρύθμιση του χρόνου μαγειρέ-

ματος στο φάσμα από 5 λεπτά έως 1 ώρα και 30 λεπτά με βήμα ρύθμισης 1 λεπτό. Η καθυστερημένη έναρξη σε αυτό το πρόγραμμα δεν διατίθεται.

Να μην καίγονται τα συστατικά, ακολουθείτε τις οδηγίες από το βιβλίο συνταγών και ανακατεύετε τακτικά το περιεχόμενο του μπολ. Επιτρέπεται να τηγανίζετε τα τρόφιμα με ανοιχτό σκέπασμα.

Πρόγραμμα «PILAF»

Το πρόγραμμα συνιστάται για μαγειρέμα διαφόρων ειδών πιλαφιού. Δυνατή η στο χέρι ρύθμιση του χρόνου μαγειρέματος στο φάσμα από 10 λεπτά έως 2 ώρες με βήμα ρύθμισης 5 λεπτά.

Πρόγραμμα «OATMEAL/GRAIN»

Το πρόγραμμα συνιστάται για μαγειρέμα χυλός με νερό και γάλα, για μαγειρέμα διαφόρων γαρνιούρ. Δυνατή η στο χέρι ρύθμιση του χρόνου μαγειρέματος στο φάσμα από 5 λεπτά έως 4 ώρες με βήμα ρύθμισης 5 λεπτά.

Το πρόγραμμα «OATMEAL/GRAIN» προβλέπει τη χρήση παστεριωμένου γάλατος με χαμηλά λιπαρά. Για να αποφύγετε το βράσιμο του γάλατος και να λάβετε το ζητούμενο αποτέλεσμα, πριν το μαγειρέμα συνιστούμε να κάνετε τα εξής:

- πλένετε καλά όλα τα ολικής αλέσεως δημητριακά (ρύζι, μαυροσίταρο, κεχρί, κλπ.), μέχρι το νερό να γίνει διαυγές;
- πριν το μαγειρέμα να αλείψετε το μπόλ με βούτυρο;
- διατηρείτε αυστηρά αναλογία κλιμάκωσης, μετρώντας τα συστατικά σύμφωνα με συνταγές από το συνοδευόμενο βιβλίο μαγειρικής, μειώνετε ή αυξάνετε τον αριθμό των συστατικών μόνον κατ'αναλογία;
- αν χρησιμοποιείτε το πλήρες γάλα, αραίνετε το με πόσιμο νερό σε αναλογία 1:1.

Ιδιότητες γάλακτος και δημητριακών ανάλογα με τον τόπο προέλευσης και τον παραγωγό μπορεί να διαφέρουν, πράγμα που μερικές φορές επηρεάζει τα αποτελέσματα μαγειρέματος.

Πρόγραμμα «BAKE/PIZZA»

Το πρόγραμμα συνιστάται για ψήσιμο κέικ, μπισκότων, πιττών, για φτιάξιμο πίτσας, καθώς και για μια ποικιλία από ψωμιά. Δυνατή η στο χέρι ρύθμιση του χρόνου μαγειρέματος στο φάσμα από 10 λεπτά έως 8 ώρες με βήμα ρύθμισης 5 λεπτά.

Η ετοιμότητα μιας μπισκότας μπορεί να ελεγχθεί με το να βάλετε ένα ξύλινο ραβδί (οδοντογλυφίδα) μέσα της. Εάν το βγάλετε έξω και δεν α παραμένουν προσκολλημένα κομμάτια ζύμης τότε η μπισκότα είναι έτοιμη.

Κατά το μαγειρέμα ψωμιού, απενεργοποιήστε την αυτόματη θέρμανση των τροφίμων σε όλα τα στάδια του μαγειρέματος.

Πρόγραμμα «STEW/DESSERT»

Το πρόγραμμα συνιστάται για κοκκινώματα λαχανικών, ψαριού, κρέατος, για μαγειρέμα διαφόρων γαρνιούρ, επιδόρπων, πουρέ από φρούτα και ταντζές. Δυνατή η στο χέρι ρύθμιση του χρόνου μαγειρέματος στο φάσμα από 10 λεπτά έως 12 ώρες με βήμα ρύθμισης 5 λεπτά.

Πρόγραμμα «STEAM/SOUP/PASTA»

Το πρόγραμμα συνιστάται για μαγειρέμα στον ατμό λαχανικών, ψαριού, κρέατος, πιάτων διαίτας και για χορτοφάγους, παιδικού μενού. Για βράσιμο σουπών, μακαρονιών, ημιέτοιμων φαγητών. Δυνατή η στο χέρι ρύθμιση του χρόνου μαγειρέματος στο φάσμα από 5 λεπτά έως 8 ώρες με βήμα ρύθμισης 5 λεπτά.

Για μαγειρέμα λαχανικών και άλλων φαγητών στον ατμό:

1. Ρίξτε στο μπολ 500-600 χιλ. νερού. Βάλτε στο μπολ το δοχείο για μαγειρέμα στον ατμό.
2. Μετρήστε και προετοιμάστε τα τρόφιμα σύμφωνα με τη συνταγή, τοποθετήστε σωστά στο δοχείο και τοποθετήστε το μπολ μέσα στο πολυβράστη.
3. Ακολουθήστε τις οδηγίες 2-8 στην ενότητα «Κοινές διαδικασίες χρήσης αυτόματων προγραμμάτων».

Αντίστροφη μέτρηση του χρόνου της λειτουργίας προγράμματος μαγειρέματος αρχίζει μετά το βράσιμο του νερού και φτιάξιμο της επαρκούς πυκνότητας του ατμού στο μπολ. Αν δεν χρησιμοποιείτε την αυτόματη ρύθμιση του χρόνου σ'αυτό το πρόγραμμα, χρησιμοποιήστε τον πίνακα με συνιστώμενο χρόνο μαγειρέματος στον ατμό διαφόρων προϊόντων.

III. ΠΡΟΣΘΕΤΕΣ ΔΥΝΑΤΟΤΗΤΕΣ

- Φτιάξιμο του φουτούλι
- Φτιάξιμο της μυχθάρας
- Φτιάξιμο του τυριού
- Ψήσιμο του ψωμιού
- Αποστείρωση υαλίνων σκευών και προϊόντων προσταπτικής υγιεινής
- Παστερίωση

IV. ΠΡΟΣΘΕΤΑ ΕΞΑΡΤΗΜΑΤΑ

Πρόσθετα εξαρτήματα για τον πολυβράστη μπορούν να αγοραστούν ξεχωριστά. Σχετικά με την ποιότητα τους, την απόκτηση και τη συμβατότητα με το μοντέλο της συσκευής σας επικοινωνήστε με τον εξουσιοδοτημένο αντιπρόσωπο στη χώρα σας.

RAM-CL1 — λαβίδα για το μπόλ

λαβίδα για άνετη και ασφαλή αφαίρεση του μπολ. Δυνατή η χρήση με πολυβραστήρες άλλων μαρκών.

V. ΚΑΘΑΡΙΣΜΟΣ ΚΑΙ ΣΥΝΤΗΡΗΣΗ

Πριν τον καθαρισμό της συσκευής, βεβαιωθείτε ότι έχει αποσυνδεθεί από το ρεύμα και έχει πλήρως κρυώσει. Χρησιμοποιήστε ένα μαλακό πανί και μη διαβρωτικά καθαριστικά. Σας συνιστούμε να καθαρίζετε τη συσκευή αμέσως μετά τη χρήση. Πριν την πρώτη χρήση ή για αφαίρεση μυρωδιάς μετά το μαγειρέμα συνιστούμε να βράσετε εντός 15 λεπτών 1/2 λεμονίου στη λειτουργία «STEAM/SOUP/PASTA».

Κατά τον καθαρισμό μην χρησιμοποιείτε διαβρωτικά καθαριστικά, σκληρό σφουγγάρι ή χημικά δραστικές ουσίες, που δεν συνιστάται για χρήση με αντικείμενα, που να είναι σε επαφή με τρόφιμα. Απαγορεύεται να βυθίσετε το κορμί σε νερό ή κάτω από τρεχούμενο νερό.

Το κορμί της συσκευής καθαρίστε, όπως απαιτείται.

Το εσωτερικό σκέπασμα αλουμινίου πρέπει να καθαρίζετε μετά από κάθε χρήση.

Το μπόλ καθαρίστε μετά από κάθε χρήση. Μπορείτε να χρησιμοποιήσετε το πλυντήριο πιάτων, και στη συνέχεια ακουσίστε την εξωτερική επιφάνεια.

Η βαλβίδα ατμού βρίσκεται στο επάνω σκέπασμα, καθαρίστε την μετά από κάθε χρήση:

1. Χωρίς υπερβολική βία, αφαιρέστε τη βαλβίδα ατμού στρέφοντας ελαφρά το καπάκι του αριστερόστροφου με την άρση του χείλους. Αν η βαλβίδα αφαιρείται με δυσκολία, μπορείτε να πάτησετε ελαφρά από την πλευρά του εσωτερικού καπακιού.

- Χωρίστε το εσωτερικό μέρος της βαλβίδας γυρνώντας το αριστερότροφα, αποσυναρμολογείστε το και ξεπλύνετε κάτω από τρεχούμενο νερό, εάν είναι απαραίτητο, χρησιμοποιήστε ένα απορρυπαντικό πλυντηρίου πιάτων.
- Στεγνώστε τη βαλβίδα με την αντίστροφη σειρά και τοποθετήστε πίσω.

Το δοχείο συμπυκνωμάτων που βρίσκεται στο κορμί της συσκευής, πρέπει να καθαρίζεται μετά από κάθε χρήση του πολυβράστη:

- Πιέστε ελαφρά το κάτω μέρος του δοχείου μέχρι να ανοίξει, ελαφρά τραβήξτε προς τα πάνω και αφαιρέστε το.
- Ριζέτε το συμπύκνωμα, πλύνετε το δοχείο.
- Τοποθετήστε το δοχείο πίσω.

i Μερικές φορές περίσσεια συμπύκνωμα μπορεί να συσσωρεύεται στην ειδική εσοχή γύρω του μπόλ της συσκευής. Με πετσέτες ή χαρτοπετσέτες να το αφαιρέσετε.

VI. ΣΥΜΒΟΥΛΕΣ ΓΙΑ ΤΟ ΜΑΓΕΙΡΕΜΑ

Λάθη στο μαγείρεμα και οι τρόποι επιλυσης τους

Αυτή η ενότητα περιέχει τα τυπικά λάθη που συμβαίνουν κατά το μαγείρεμα σε πολυχύτερες, εξετάζονται οι πιθανές αιτίες και οι τρόποι αντιμετώπισής τους.

ΤΟ ΦΑΓΗΤΟ ΜΕΤΑ ΤΟ ΜΑΓΕΙΡΕΜΑ ΕΙΝΑΙ ΛΙΓΟ ΔΜΟ

Πιθανές αιτίες του προβλήματος	Τρόποι αντιμετώπισης
Έχετε ξεχάσει να κλείσετε το καπάκι της συσκευής ή το κλείσατε αλλά όχι στεγανά, γι'αυτό η θερμοκρασία παρασκευής δεν ήταν αρκετά ψηλή.	<ul style="list-style-type: none"> Κατά τη διάρκεια του μαγειρέματος μην ανοίγετε το καπάκι της πολυχύτερας χωρίς να υπάρχει ανάγκη γι'αυτό. Κλείνετε το καπάκι μέχρι να ασφαλίσει. Βεβαιωθείτε ότι τίποτα δεν παρεμποδίζει μια σφικτή σφράγιση καπακιού της συσκευής και η λαβή είναι φιλντίζα στο σωτήριο του καπακιού δεν είναι παραμορφωμένη.
Το μπόλ και το θερμαντικό στοιχείο δεν έχουν καλή επαφή, γι'αυτό η θερμοκρασία παρασκευής δεν ήταν αρκετά ψηλή.	<ul style="list-style-type: none"> Το μπόλ πρέπει να τοποθετηθεί μέσα στη συσκευή ίσια, ακουμπώντας σφικτά με το πυθμένα του στο θερμαντικό δίσκο. Βεβαιωθείτε, ότι στον λειτουργικό χώρο μέσα στην πολυχύτερα δεν υπάρχουν ξένα αντικείμενα. Μην αφήνετε να λερώνεται ο θερμαντικός δίσκος.
<ul style="list-style-type: none"> Ατυχής επιλογή των συστατικών του φαγητού. Τα συστατικά αυτά δεν είναι κατάλληλα για το μαγείρεμα με τη μέθοδο της επιλογής αας ή έχετε επιλέξει λάθος πρόγραμμα παρασκευής. Τα συστατικά είναι κομμένα πολύ χοντρά, έχουν παραβιαστεί οι γενικές αναλογίες των εισαγόμενων υλικών. Έχετε καθορίσει (υπολογίσει) λανθασμένα χρόνο παρασκευής. Η επιλεγμένη από ασα παραλλαγή της συνταγής δεν είναι κατάλληλη για το μαγείρεμα σε αυτή την πολυχύτερα. 	<ul style="list-style-type: none"> Είναι επιθυμητό να χρησιμοποιείτε ήδη δοκιμασμένες (προσαρμοσμένες για χρήση στο δικό σας μοντέλο συσκευή) συνταγές. Χρησιμοποιείτε συνταγές που πραγματικά εμπιστεύεστε. Η επιλογή των συστατικών, η μέθοδος κοπής, οι αναλογίες των εισαγόμενων υλικών, η επιλογή του προγράμματος και ο χρόνος μαγειρέματος θα πρέπει να αντιστοιχούν στην επιλεγμένη συνταγή.
Κατά το μαγείρεμα στον ατμό: το νερό στο μπόλ είναι πολύ λίγο για να εξασφαλίσει την επαρκή πυκνότητα του ατμού.	Χύνετε νερό στο μπόλ οπωσδήποτε σε συνδυασμό με τη συνταγή όγκο. Εάν αμφιβάλλετε ελέγξτε το επίπεδο νερού κατά τη διαδικασία παρασκευής.
Κατά το ηθάνισμα: <ul style="list-style-type: none"> Έχετε χύσει στο μπόλ υπερβολικά πολύ φυτικό λάδι. Υπερβολική υγρασία στο μπόλ. 	<ul style="list-style-type: none"> Κατά το κανονικό ηθάνισμα είναι επαρκές το λάδι να καλύπτει τον πυθμένα του μπόλ με λεπτό στρώμα. Κατά το ηθάνισμα στη φριτούρα να ακολουθείτε τις οδηγίες της αντίστοιχης συνταγής. <p>Μην κλείνετε το καπάκι της πολυχύτερας κατά το ηθάνισμα εάν δεν γράφει έτσι στη συνταγή. Τα φρεσκοκατεψυγμένα προϊόντα πριν από το ηθάνισμα αποψύζετε τα και αφαιρέστε το νερό.</p>
Κατά το βράσιμο η εξέλιξη του ζυμού κατά το βράσιμο των προϊόντων με αυξημένη αόητητα.	Μερικά τρόφιμα απαιτούν ειδική επεξεργασία πριν από το βράσιμο: ζέψιμο, ηθάνισμα σε υψηλή θερμοκρασία κ.α. Ακολουθείτε τις οδηγίες στη συνταγή που επιλέξατε.
Κατά το ψήσιμο (η ζύμη δεν ψηθίκε καλά):	<p>Εισάγετε στο μπόλ ζύμη μικρότερου όγκου.</p> <p>Εξάγετε το αρτοσκεύασμα από το μπόλ, γι'αυτίε το ανάποδα, ξαναβάλτε το στο μπόλ και συνεχίστε να το ψήνετε μέχρι να γίνει έτοιμο. Στις μελλοντικές σας χρήσεις της συσκευής να εισάγετε στο μπόλ ζύμη μικρότερου όγκου.</p>

ΤΟ ΦΑΓΗΤΟ ΠΑΡΑΒΡΑΣΤΗΚΕ

Κάνετε λάθος στη επιλογή του είδους προϊόντος ή στον καθορισμό (υπολογισμό) του χρόνου παρασκευής. Υπερβολικά μικρό μέγεθος των συστατικών υλικών.	Απευθυνθείτε στην δοκιμασμένη (προσαρμοσμένη στο συγκεκριμένο μοντέλο της συσκευής) συνταγή. Η επιλογή των συστατικών, η μέθοδος κοπής, οι αναλογίες των εισαγόμενων υλικών, η επιλογή του προγράμματος και ο χρόνος μαγειρέματος θα πρέπει να αντιστοιχίσει στην επιλεγμένη συνταγή.
Μετά το μαγείρεμα το έτοιμο φαγητό ήταν υπερβολικά πολύ ώρα στη λειτουργία αυτοθέρμανσης.	Πολύωρη χρήση της λειτουργίας αυτοθέρμανσης είναι ανεπιθύμητη. Εάν στο μοντέλο της πολυχύτερας σας προβλέπεται η εκ των πρώτερων απενεργοποίηση της λειτουργίας αυτής μπορείτε να χρησιμοποιήσετε αυτήν την δυνατότητα.

ΚΑΤΑ ΤΟ ΒΡΑΣΙΜΟ ΤΟ ΠΡΟΪΟΝ ΕΞΑΤΜΙΖΕΤΑΙ

Κατά το βράσιμο χυλού το γάλα εξατμίζεται.	Η ποιότητα και τα χαρακτηριστικά του γάλακτος μπορούν να εξαρτώνται από τον τόπο και τις συνθήκες παραγωγής του. Συνιστούμε να χρησιμοποιείτε μόνο παστεριωμένο γάλα με ποσοστό λιπαρών 2,5%. Εάν είναι απαραίτητο μπορείτε να αραιώσετε το γάλα με πόσιμο νερό.
Τα υλικά πριν από το βράσιμο δεν είχαν επεξεργαστεί ή είχαν επεξεργαστεί με λάθος τρόπο (δεν είχαν ξεπλυθεί καλά κ.τ.λ.).	Απευθυνθείτε στην δοκιμασμένη (προσαρμοσμένη στο συγκεκριμένο μοντέλο της συσκευής) συνταγή. Η επιλογή των συστατικών, η μέθοδος κοπής, οι αναλογίες των εισαγόμενων υλικών, η επιλογή του προγράμματος και ο χρόνος μαγειρέματος θα πρέπει να αντιστοιχίσει στην επιλεγμένη συνταγή.
Δεν είχαν τηρηθεί οι αναλογίες των συστατικών ή είχε επιλεγεί λάθος τύπος προϊόντος.	Τα δημητριακά ολικής αλέσεως, κρέας, ψάρι και θαλασσινά προϊόντα πάντα να τα πλύνετε επιμελώς με καθαρό νερό.

ΤΟ ΦΑΓΗΤΟ ΚΟΛΛΕΙ ΣΤΟ ΜΠΟΛ

<ul style="list-style-type: none"> Το μπόλ δεν είχε καθαριστεί καλά μετά από την προηγούμενη χρήση. Ηταν κολλητική επιστρώση που μαλαγεί ψαφιδωθεί. 	Πριν ξεκινήσετε το μαγείρεμα βεβαιωθείτε, ότι το μπόλ είναι πλυμένο καλά και η αντικαλλητική επιστρώση δεν έχει φθορές.
Ο συστατικός όγκος του εισαγόμενου υλικού είναι μικρότερος από τον συστατισμένο στην συνταγή.	Απευθυνθείτε στην δοκιμασμένη (προσαρμοσμένη στο συγκεκριμένο μοντέλο της συσκευής) συνταγή.
Έχετε καθορίσει υπερβολικά μεγάλο χρόνο παρασκευής.	Μειώστε τον χρόνο παρασκευής και ακολουθήστε τις οδηγίες στη συνταγή προσαρμοσμένη για το συγκεκριμένο μοντέλο της συσκευής.
Κατά το ηθάνισμα: ξεχάσατε να βάλτε λάδι-δεν ανακατεύετε ή δεν γυρίζετε τα μαγειρευόμενα τρόφιμα.	Κατά το κανονικό ηθάνισμα χύστε στο μπόλ λίγο φυτικό λάδι ώστε να καλύπτει τον πυθμένα του μπόλ με λεπτό στρώμα. Για το ομοιόμορφο ηθάνισμα πρέπει νακά τακτά χρονικά διαστήματα να ανακατεύετε ή να γυρίζετε τα τρόφιμα στο μπόλ.
Κατά το ηθάνισμα: η υγρασία στο μπόλ δεν είναι επαρκής.	Προσθέστε στο μπόλ περισσότερο υγρό. Κατά το μαγείρεμα μην ανοίγετε το καπάκι της πολυχύτερας χωρίς να υπάρχει ανάγκη γι'αυτό.
Κατά το βράσιμο: το υγρό στο μπόλ είναι ανεπαρκές (δεν έχουν τηρηθεί οι αναλογίες των υλικών).	Τηρείτε σωστή αναλογία υγρού και σκληρών συστατικών υλικών.
Κατά το ψήσιμο: δεν έχετε αλείψει την εσωτερική επιφάνεια του μπόλ με λάδι πριν από το μαγείρεμα.	Πριν την εισαγωγή της ζύμης να πασπαλίξετε τον πυθμένα και τους τοίχους του μπόλ με φυτικό λάδι (δεν συνιστάται να χύνετε λάδι στο μπόλ).

ΤΟ ΠΡΟΪΟΝ ΕΧΑΣΕ ΤΟ ΣΧΗΜΑ ΚΟΠΗΣ ΤΟΥ

Υπερβολικά συχνά ανακατεύετε το φαγητό στο μπόλ.	Κατά το κανονικό ηθάνισμα ανακατεύετε το φαγητό όχι πιο συχνά από κάθε 5-7 λεπτά.
Έχετε καθορίσει υπερβολικά μεγάλο χρόνο παρασκευής.	Μειώστε τον χρόνο παρασκευής και ακολουθήστε τις οδηγίες στη συνταγή προσαρμοσμένη για το συγκεκριμένο μοντέλο της συσκευής.

ΤΟ ΑΡΤΟΣΚΕΥΑΣΜΑ ΒΗΚΕ ΥΓΡΟ

Χρησιμοποιήθηκαν λάθος συστατικά υλικά τα οποία και έδωσαν αυτό το αποτέλεσμα της υγρασίας (ζυμωρά λαχανικά ή φρούτα, κατεψυγμένα μούρα, κρέμα γάλακτος κ.α.).	Επιλέγεται συστατικά υλικά σύμφωνα με την συνταγή το αρτοσκεύασματος. Προσπαθήστε να μην επιλέγετε ως συστατικά υλικά που περιέχουν υπερβολικά πολύ υγρό ή χρησιμοποιείτε αυτά σε όσο το δυνατόν μικρότερες ποσότητες.
Έχετε κρατήσει υπερβολικά πολύ χρόνο το έτοιμο αρτοσκεύασμα σε κλειστή πολυχύτερα.	Προσπαθήστε να εξάγετε το αρτοσκεύασμα από την πολυχύτερα αμέσως μετά την παρασκευή. Εάν είναι απαραίτητο μπορείτε να αφήσετε το προϊόν στην πολυχύτερα για μικρό χρονικό διάστημα με ενεργοποιημένη την αυτοθέρμανση.

GRC

ΤΟ ΑΡΤΟΣΚΕΥΑΣΜΑ ΔΕΝ ΦΟΥΖΩΣΕ

Τα αυγά με ζάχαρη δεν αναμειχθηκαν καλά.	Απειυθυνθείτε στην δοκιμασμένη (προσαρμοσμένη στο συγκεκριμένο μοντέλο της συσκευής) συνταγή. Η επιλογή των συστατικών, η μέθοδος κοπής, οι αναλογίες των εισαγόμενων υλικών, η επιλογή του προγράμματος και ο χρόνος μαγειρέματος θα πρέπει να αντιστοιχεί στην επιλεγμένη συνταγή.
Η ζύμη έμεινε πολύ ώρα με προζύμι.	
Δεν κοσκινιάσατε το αλεύρι ή δεν ζυμώσατε καλά τη ζύμη.	
Κάνατε λάθη στην εισαγωγή υλικών.	

i Σε μια σειρά από μοντέλα των πολυζύτρων REDMOND στα προγράμματα «STEW» και «SOUP» όταν το υγρό στο μπολ δεν είναι επαρκές ενεργοποιείται το σύστημα προστασίας από την υπερθέρμανση της συσκευής. Σ' αυτή την περίπτωση το πρόγραμμα παρασκευής σταματάει και η πολυζύτρα μεταβαίνει στην λειτουργία αυτοθέρμανσης.

Συνιστώμενος χρόνος μαγειρέματος στον ατμό διαφόρων προϊόντων

№	Προϊόν	Βάρος, γρ/ αρ., τεμ.	Ποσότητα νερού, χιλ.	Χρόνος μαγει-ρέματος, λεπτά
1	Φιλέτο χοιρινό / βοδινό (σε κύβους 1,5–1,5 εκ.)	500	500	30/35
2	Φιλέτο αρνί (σε κύβους 1,5–1,5 εκ.)	500	500	45
3	Φιλέτο κοτόπουλο (σε κύβους 1,5–1,5 εκ.)	500	500	25
4	Κεφτεδάκια/κεφτεδες	480 (8 τεμ.)/ 360 (3 τεμ.)	500	25/30
5	Ψάρι (φιλέτο)	500	500	20
6	Κοκτέιλ από θαλασσινά (κατεψυγμένα)	500	500	5
7	Πατάτες (σε κύβους 1,5–1,5 εκ.)	500	500	20
8	Καρότα (σε κύβους 1,5–1,5 εκ.)	500	500	30
9	Παντζάρι (σε κύβους 1,5–1,5 εκ.)	500	500	40
10	Λαχανικά (κατεψυγμένα)	500	500	8
11	Λυγό	3 τεμ.	500	12

i Τιμές στον πίνακα είναι κοινά και είναι συμβουλευτικού χαρακτήρα. Μπορεί να διαφέρουν από τις πραγματικές τιμές και εξαρτώνται από το συγκεκριμένο τύπο του προϊόντος, τη φρεσκάδα του και τις προσωπικές προτιμήσεις σας.

Πίνακας προγραμμάτων μαγειρέματος (ρυθμίσεις εργοστασίου)

Πρόγραμμα	Συστάσεις χρήσης	Χρόνος μαγειρέματος / προεπιλογής	Φάσμα χρόνου μαγειρέματος / βήμα	Καθαριότητα έναρξης	Αυτόματη ζέσταση
FRY	τηγάνισμα κρέατος, ψαριού, λαχανικών, μαγείρεμα γαρνιού,	15 λ.	5 λ. – 1 ώρα 30 λ. / 1 λ.	---	+
PILAF	μαγείρεμα διαφόρων ειδών πλ.αφιδίου	1 ώρα	10 λ. – 2 ώρ. / 5 λ.	+	+
OATMEAL/GRAIN	μαγείρεμα διαφόρων χυλινών από νερό και γάλα μαγείρεμα γαρνιού	25 λ.	5 λ. – 4 ώρ. / 5 λ.	+	+
BAKE/PIZZA	ψήσιμο κέκι, μπισκότων, πτιτών για φτιάξιμο πίτσας	1 ώρα	10 λ. – 8 ώρ. / 5 λ.	+	+
STEW/DESSERT	κοκκινώμα, λαχανικών, κρέατος, ψαριού, μαγείρεμα διαφόρων πιάτων, επιδόρπτων, πουρέ από φρούτα, τζεμ	1 ώρα	10 λ. – 12 ώρ. / 5 λ.	+	+
STEA/SOUP/PASTA	μαγείρεμα στον ατμό λαχανικών, ψαριού, κρέατος πιάτων διαίτας και για χορτοφάγους, παιδικού μενού βράσιμο σουσπιών, μακαρόνιων, λουκανικών, ημιτελικών	40 λ.	5 λ. – 8 ώρ. / 5 λ.	+	+

VII. ΠΡΙΝ ΕΠΙΚΟΙΝΩΝΗΣΕΤΕ ΜΕ ΤΟ ΚΕΝΤΡΟ ΕΞΥΠΗΡΕΤΗΣΗΣ

Μήνυμα σφάλματος στην οθόνη	Πιθανά προβλήματα	Αντιμετώπιση προβλημάτων
E1, E3	Σφάλμα του συστήματος (μπορεί να βλάψει το ηλεκτρικό κύκλωμα ή αισθητήρας θερμοκρασίας) ή δεν έκλεισε καλά το σπέτσασμα	Κλείστε καλά το σπέτσασμα. Εάν το πρόβλημα επιμένει, επικοινωνήστε με κάποιο εξουσιοδοτημένο κέντρο εξυπηρέτησης.
E2, E4	Σφάλμα του συστήματος (μπορεί να βλάψει ο αισθητήρας θερμοκρασίας) ή λειτουργεί η αυτόματη ασφάλεια υπερθέρμανσης	Μην ανάψτε τη συσκευή με το δάειο μπολ! Αποσυνδέστε τη συσκευή, αφήστε το να κρυώσει για 10-15 λεπτά, στη συνέχεια, ρίξτε στο μπολ το νερό (κωλό) και συνεχίστε το βράσιμο. Εάν το πρόβλημα επιμένει, επικοινωνήστε με κάποιο εξουσιοδοτημένο κέντρο εξυπηρέτησης.

Βλάβη	Πιθανή αιτία	Διόρθωση της βλάβης
Δεν ενεργοποιείται.	Δεν υπάρχει τροφοδοσία από το ηλεκτρικό δίκτυο.	Ελέγξτε την τάση στο ηλεκτρικό δίκτυο.
Το φαγητό μαγειρεύεται / υπερβραστάει πολύ ώρα.	Διακοπές στην τροφοδοσία από το ηλεκτρικό δίκτυο.	Ελέγξτε την τάση στο ηλεκτρικό δίκτυο.
	Μεταξύ του μπολ και του θερμομαντικού στοιχείου βρίσκεται ξένο αντικείμενο.	Αφαιρέστε το ξένο αντικείμενο.
	Το μπολ είναι τοποθετημένο στην συσκευή στραβά.	Τοποθετήστε το μπολ ίσια, χωρίς στρεβλώσεις.
	Το θερμομαντικό στοιχείο είναι λερωμένο.	Αποσυνδέστε τη συσκευή από το ηλεκτρικό δίκτυο, αφήστε το να κρυώσει. Καθαρίστε το θερμομαντικό στοιχείο.

VIII. ΕΓΓΥΗΣΗ

Για το προϊόν αυτό παρέχεται εγγύηση για διάστημα 2 χρόνια από την ημερομηνία απόκτησης. Κατά τη διάρκεια της περιόδου εγγύησης ο κατασκευαστής υποχρεούται δια μέσου επισκευής, αντικατάστασης εξαρτημάτων ή αντικατάστασης όλου του προϊόντος να διορθώσει οποιαδήποτε κατασκευαστικά ελαττώματα που προκλήθηκαν από την ανεπαρκή ποιότητα των υλικών ή της συναρμολόγησης. Η εγγύηση μπαίνει σε ισχύ μόνον σε περίπτωση εάν η ημερομηνία απόκτησης είναι θεωρημένη με σφραγίδα του καταστήματος και την υπογραφή του πωλητή στην γνήσια κάρτα εγγύησης. Η παρούσα εγγύηση θεωρείται αποδεκτή μόνον σε περίπτωση εάν το προϊόν έχει χρησιμοποιηθεί σύμφωνα με τις οδηγίες χρήσης, δεν έχει υποστεί επισκευές, δεν έχει αποσυναρμολογηθεί και δεν έχει φθαρεί ως αποτέλεσμα λανθασμένης διαχείρισης και επίσης αν έχει διατηρηθεί όλο το σετ του προϊόντος. Η παρούσα εγγύηση δεν καλύπτει την φυσιολογική φθορά του προϊόντος και αναλώσιμα υλικά (φίλτρα, λαμπάκια, κεραμικά ή τερλόν επιτροχώσεις, φλάντζες κ.α.).

Η διάρκεια ζωής του προϊόντος και η διάρκεια των υποχρεώσεων από εγγύηση υπολογίζονται από την ημερομηνία της πώλησης ή την ημερομηνία κατασκευής του προϊόντος (στην περίπτωση που δεν μπορεί να καθοριστεί η ημερομηνία της πώλησης).

Την ημερομηνία κατασκευής της συσκευής μπορείτε να βρείτε στο σειριακό αριθμό, που βρίσκεται στην ετικέτα αναγνώρισης στον κορμό του προϊόντος. Ο σειριακός αριθμός αποτελείται από 13 ψηφία. Ο 6ος και ο 7ος χαρακτήρες δηλώνουν το μήνα, ο 8ος – το έτος της κατασκευής της συσκευής.

Καθορισμένη από τον κατασκευαστή διάρκεια ζωής της συσκευής είναι 5 χρόνια από την ημερομηνία απόκτησης της υπό τον όρο, ότι η χρήση του προϊόντος συμμορφώνεται με τις παρούσες οδηγίες χρήσης και εφαρμοστές τεχνικές προδιαγραφές.

i Την συσκευασία, τις οδηγίες χρήσης καθώς και την ίδια τη συσκευή πρέπει να τα απορρίψετε σύμφωνα με το τοπικό πρόγραμμα ανακύκλωσης. Μην διαθέτετε τέτοια προϊόντα μαζί με τα οικιακά απορρίμματα.

Cihazı kullanmaya başlamadan önce, kullanma kılavunuzu dikkatli okuyunuz ve danışma kitabı olarak saklayınız. Cihazın doğru bir şekilde kullanılması, ömrünü uzatır.

GÜVENLİK TEDBİRLERİ

 Üretici, güvenlik tekniği ve cihazın ömür kurallarının ihlalden kaynaklanan hasara uğramasında hiç bir sorumluluk kabul etmez.

- Bu elektrikli cihaz çok fonksiyonlu bir yemek pişirme aygıtı olup ev ortamında kullanılmak üzere dairede, köy evlerinde, otel odalarında, dükkân, ofis içinde ve diğer endüstriyel olmayan ortamlarda kullanılabilir. Endüstriyel veya amaç dışı kullanım, cihazın doğru kullanımın kurallarının ihlali olarak kabul edilecektir. Bu durumda üretici meydana gelen sonuçlardan sorumlu tutulmaz.
- Cihaz elektrik ağına bağlanırken, ağın gerilimi ile cihazın itibari geriliminin birbirine uygun olduğundan emin olunuz. (teknik özelliklerine veya fabrikanın ürün tablosuna bakınız.)
- Cihazda kullanılan voltaja uygun uzatma kablosunu kullanınız. Aksi durumlarda parametrelerin uygunsuzluğu kısa devreyi yada kablonun yanmasına sebep olabilir.

- Cihazı sadece topraklanmış prizlere sokunuz. Bu kural, elektrik akımının zararından korunması açısından zorunludur. Uzatma kablosu kullanırken, uzatma kablosunda topraklanmış olduğundan emin olunuz.

 **DİKKAT!** Cihaz çalışırken bunun gövdesi, kabı ve metal parçalar ısınır! Dikkat ediniz! Mutfak eldivenleri kullanınız. Sıcak buhardan yanık oluşmasını önlemesi için, cihazın kapağını açarken üzerine eğilmeyiniz.

- Cihaz kullanıldıktan sonra, temizleme veya taşıma sırasında prizden çıkarınız. Elektrik kablosunu kuru elle çıkarınız, kablodan değil fişten tutunuz.
- Elektrik besleme kablosunu, kapı boşluğu ya da ısı kaynakların yakınında çekmeyiniz. Elektrik kablosunun bükülmemesine ve katlanmamasına, keskin cisimlerle, mobilyaların köşeleri ve kenarları ile temas etmemesine dikkat ediniz.

 **UNUTMAYINIZ KI:** Elektrik besleme kablosunun kazayen bozulması, garanti kapsamına girmeyen aksaklıklara ve elektrik akımından oluşan hasarlara sebep olabilir. Bozulmuş elektrik kablosu, acil olarak servis merkezinde değiştirilmelidir.

- Cihazı yumuşak yüzeye yerleştirmeyiniz, çalışma sırasında üzerini örtmeyiniz. Aksi takdirde cihaz aşırı ısınmaya uğrar ve bozulabilir.
- Cihaz açık havada kullanılmayınız; cihazın içine nem yada yabancı cisimleri kaçabilir. Bu durum da cihazın bozulmasına yol açar.
- Cihazı temizlemeden önce, elektrikağından ayrılmış olduğuna ve tamamen soğuduğundan emin olunuz. Cihaz temizleme ile ilgili kurallarını takip ediniz.



Cihazın gövdesinin suyun içine daldırılması ya da suyun akışına doğru yerleştirilmesi YASAKTIR!

- Fiziksel, nörolojik veya zihinsel engelli bireyler (çocuklar dâhil), veya tecrübe ve bilgi eksikliği olan insanlar tarafından, bu kişileri denetleyen veya güvenliklerinden sorumlu olan ve cihazın kullanımıyla ilgili bilgi veren biri olmadığı takdirde bu cihazın kullanılması uygun değildir. Cihaz, aksesuarları ve fabrika ambalajı ile oynamamaları için çocuklar gözetim altında tutulmalıdır. Cihazın temizlenmesi ve bakımı yetişkinlerin gözetimi olmadan çocuklar tarafından yapılmamalıdır.

- Cihazın kendi başına tamir edilmesi yada cihazın konstruksiyonunda modifikasyon yapılması YASAKTIR. Bakım ve tamirat ile ilgili tüm işler sadece yetkili servis merkezi tarafından yapılmalıdır. Yetkili olmayan kişiler tarafından yapılan işler cihazın bozulmasına, travm oluşmasına ve ürünün zarar görmesine yol açabilir.

GİRİŞ VE GÜVENLİK

Kurallara uygun kullanım İlk kullanımdan önce kullanma kılavuzunu dikkatlice okuyunuz. Böylece kendinizi ve cihazınızı oluşabilecek zararlardan korumuş oluruz. Cihazı sadece monte edilmiş vaziyette kullanınız. Ancak bu şekilde elektrik ileten bölümlere temas etme tehlikesi ortadan kalkabilir. Besinlerin özenle hazırlanması sağlığınız açısından çok önemlidir. Bu cihazı kapağı açık olarak kullanmayınız.

Evdeki Çocuklar

Bu cihaz 8 yaşından büyük çocuklar ve fiziksel, duygusal ve zihinsel kapasitesinde eksiklik, sorun ve yahut cihaza dair tecrübe eksikliği olan veyahut

kullanım kitabını okumayacak veyahut anlayamayacak, güvenlik önlemlerini uygulamayacak kişiler tarafından kesinlikle yalnız başına kullanılmamalıdır. Yukarıda anılan kişiler ve 8 yaşından büyük çocuklar yanlarında ürünü tanıyan ve güvenlik önlemlerini alabilecek bir refakatçi ile kullanılmalıdır. Çocuklar kesinlikle ürünle veyahut elektrik bağlantıları ile oynamamalıdır. 8 yaşın altındaki çocuklar kesinlikle cihaza yaklaştırılmamalıdır. Cihazın bakım ve temizliği kesinlikle başlarında refakatçi olmaksızın çocuklar tarafından yapılmamalıdır.

Cihaz çalışır iken ısınır ve kapatıldıktan sonra da bir süre sıcak kalır. Yanık tehlikesi açısından soğuyuncaya kadar çocukları ocağın uzak tutunuz. Çocukların ilgisini çekebilecek eşyaları ürünün üstüne ve arkasına koymayınız. Çünkü çocuklar bunları almak için cihazın üzerine çıkmak isteyecektir.

Yanık tehlikesi! Çocukların cihaz ile oynamasına ve içine açmasına izin vermeyiniz. Ambalaj malzemeleri çocuklar için tehlikeli olabilir (folyo ve stropor gibi). Boğulma tehlikesi! Ambalaj malzemelerini çocuklardan uzak yerler-

de saklayınız veya mümkün olduğunca çabuk evden çıkartınız. Artık kullanılmayan cihazın elektrik bağlantısı evde oynayan çocuklar için bir tehlike yaratmaması açısından sökülmesi ve tüm kablolar ortadan kaldırılmalıdır.

Diğer Tehlikelerden Korunma

Cihaz yakınındaki bir prizden faydalanırken, kablonun sıcak cihaza temas etmemesine dikkat ediniz. Kablo izolasyonu zarar görebilir. Cereyan çarpma tehlikesi.

CIHAZIN KULLANIMI VE TANIMI

- Aygıtın ortaya çıkardığı buhar yakıcıdır.
- Özellikle kapağı kaldırırken cihazdan gelecek buharla yanmamak için kendinizi buhardan koruyunuz.
- Cihazı ellerken dikkatli olunuz. Herhangi bir sıvı ya da buğulanmış yüzey çok sıcak olabilir. Her zaman fırın eldiveni kullanınız.
- Çocukların ya da engelli kişilerin cihazı kullanmalarına izin vermeyiniz ya da denetim altında kullanmalarına izin veriniz.
- Elektrik kordonunun aygıtı kullandığınız çalışma yüzeyinden sarkmamasına dikkat ediniz. Çünkü çocuklar sarkan kordonu çekip cihazı düşürebilir.

- Cihazda herhangi bir arıza var ise kullanmayınız. Hasarlı cihazı muhakkak yetkili teknik servis tamir ettiriniz. Kitapçık sonundaki müşteri hizmetleri numarasından bölgenizdeki servis detaylarına ulaşabilirsiniz.
- Ürünün elektrik kordonunu ya da fişini suya batırmayınız, ıslak yerlerden uzak tutunuz. Aygıtın kumandalarını temiz ve kuru tutunuz.
- Cihazı kullanmadığınız zamanlar fişini prizden çekiniz.
- Kesinlikle ocak üstüne veya hut ısı yayan bir yüzey üstüne koymayınız.
- İçerisinde herhangi bir sıcak malzeme var iken kesinlikle cihazı hareket ettirmeyiniz.

Teknik özellikler

Model.....	RMC-M4515E
Güç.....	700 W
Gerilim.....	220-240 V, 50 Hz
Hazne hacmi.....	4 litre
Pişirme haznesi kaplaması.....	yapışmaz seramik kaplama
Ekran.....	dijital LED Ekran
Buhar tahliye valfi.....	sökülebilir

Programlar

1. FRY (KIZARTMA)
2. PILAF (PILAV)
3. OATMEAL/GRAIN (SÜTLÜ MAMA / TAHILLAR)
4. BAKE/PIZZA (HAMUR İŞLERİ / PIZZA)
5. STEW/DESSERT (YAVAŞ PIŞİRME / TATLI)
6. STEAM/SOUP/PASTA (BUHAR/ÇORBA/MAKARNA)

Fonksiyonlar

Başlangıç erteleme.....	24 saate kadar
Otomatik sıcak tutma.....	24 saate kadar
Yemeklerin ısıtılması.....	24 saate kadar

Ürün parça listesi

Çok fonksiyonlu pişirici ve içine yerleştirilmiş haznesi RB-C400.....	1 adet
Buharlı pişirme haznesi.....	1 adet
Düz kaşık.....	1 adet
Ölçme kabı.....	1 adet
Keçpe.....	1 adet
"100 tarif" adlı kitapçık.....	1 adet
Kullanma kılavuzu.....	1 adet
Servis kitapçığı.....	1 adet
Enerji kablosu.....	1 adet

i Üretici, önceden haber vermeksizin tasarım, tedarik değişiklikleri ve ürün geliştirme sırasında ürünün teknik özelliklerinde değişiklikleri yapma hakkına sahiptir.

RMC-M4515E çok fonksiyonlu pişiricinin tanıtımı A1

- | | |
|------------------------------------|-------------------------|
| 1. Cihazın gövdesi | 7. Buharlı pişirme kabı |
| 2. Kapak | 8. Keçpe |
| 3. Taşıma sapı | 9. Düz kaşık |
| 4. Sökülebilir buhar tahliye valfi | 10. Ölçme kabı |
| 5. Kontrol paneli | 11. Kapak açma düğmesi |
| 6. Yoğunlaşmış su haznesi | 12. Enerji kablosu |

Kontrol paneli A2

1. "FRY" ("KIZARTMA") programının seçme düğmesi.
2. "PILAF" ("PILAV") programının seçme düğmesi.
3. "OATMEAL/GRAIN" ("SÜTLÜ MAMA / TAHILLAR") programının seçme düğmesi.
4. "BAKE/PIZZA" ("HAMUR İŞLERİ/PIZZA") programının seçme düğmesi.
5. "STEW/DESSERT" ("YAVAŞ PIŞİRME/TATLI") programının seçme düğmesi.
6. "STEAM/SOUP/PASTA" ("BUHAR/ÇORBA/MAKARNA") programının seçme düğmesi.
7. "TIMER" ("Başlangıç erteleme") düğmesi – başlangıç erteleme fonksiyonu için zaman ayarının yapılması.
8. "COOK TIME" ("Pişirme süresi") düğmesi – pişirme süresinin ayarlanması.
9. "REHEAT/CANCEL" ("Isıtma/iptal") düğmesi – ısıtma fonksiyonunun açılması/kapanması, pişirme programının durdurulması, mevcut ayarların iptali.
10. Dijital LED ekran.

I. KULLANMAYA BAŞLAMADAN ÖNCE

Ürünü dikkatli bir şekilde açınız ve kutudan çıkarınız. Tüm ambalaj malzemeleri ve reklam yapıtımlarını çıkarınız (seri numarasını taşıyan yapıtımlar haricinde).

Ürüne ait seri numaranın bulunmaması, otomatik olarak garanti servis hakkınızı yok eder.

Cihaz gövdesini ıstak mendil ile siliniz. Kabı ilk sabunu su ile yıkayınız. İçye kurutunuz. İlk kullanış sırasında, cihazın arızalı olduğundan kaynaklanmayan yabancı kokusu oluşabilir. Bu durumda cihazı temizlemeniz gerekir (*sayfa 135*).

⚠ Dikkat! Her türlü arızaların bulunduğu sürece cihazın kullanılması yasaktır.

II. ÇOK FONKSİYONLU PIŞİRİCİNİN ÇALIŞTIRILMASI

İlk çalıştırmadan önce

Cihazı sert ve düz yatay yüzeyine yerleştiriniz. Buhar valfinden çıkan sıcak buhar; duvar kağıdına, dekoratif kaplamasına, elektronik cihazlarına ve diğer neme ve sıcağa dayanıklı olmayan eşyaların üzerine sıçramaması için dikkat ediniz.

Pişirmeden önce, çok fonksiyonlu pişiricinin dış ve görünür iç parçalarını hasarlı ve kusurlu olmadığından emin olunuz. Kap ile ısıtıcı unsurların arasında hiç bir yabancı cisim bulunmamalıdır.

Pişirme zamanının ayarlanması

Çok fonksiyonlu pişirici REDMOND RMC-M4515E modelinde, her program için varsayılan olarak belirlenmiş olan pişirme zamanının değiştirilme imkanı öngörülmüştür. Değişiklik adımları ve zaman ayarı olası aralığı seçilen programa bağlıdır.

Pişirme süresinin değişmesi için:

1. "FRY", "PILAF", "OATMEAL/GRAIN", "BAKE/PIZZA", "STEW/DESSERT" veya "STEAM/SOUP/PASTA" programının düğmesine basarak istediğiniz pişirme programını seçiniz. Ekranda varsayılan olarak ayarlanmış pişirme süresi gösterilecektir.
2. "COOK TIME" düğmesine basarak seçilen program için istediğiniz pişirme süresini ayarlayınız. Düğmeye her bastığınızda değer artacaktır. Zaman değerlerinin hızlı değişmesi için ilgili düğmeye basılı tutunuz. Zaman aralığının maksimum değerine ulaştığında, zaman ayarı minimum değeri ile başlayarak devam eder.
3. Yapılmış ayarların iptali için "REHEAT/CANCEL" düğmesine basınız; daha sonra pişirme programını baştan girmeniz gerekecektir.

i ÖNEMLİ Pişirme süresi elle ayarladığınızda seçtiğiniz pişirme programı için öngörülmüş ve pişirme programlarının karma tablosunda belirtilen mümkün olan zaman aralığını ve ayar adımını göz önünde tutunuz (*sayfa 137*).

"Başlangıç erteleme" fonksiyonu

Bu fonksiyon, pişirme programının başlangıcını 5'er dakikalık adımlar ile 5 dakikadan 24 saate kadar erteleme imkânını verir.

1. "TIMER" düğmesine basınız. Düğme göstergesi yanar; zaman göstergesi yanıp sönmeye başlar.
2. "COOK TIME" düğmesine basarak pişirme programının başlangıç erteleme süresini giriniz. Zaman değerlerinin hızlı değişmesi için ilgili düğmeye basılı tutunuz. Zaman aralığının maksimum değerine ulaştığı zaman ayarı minimum değeri ile başlayarak devam eder.
3. Yapılmış ayarların iptali için "REHEAT/CANCEL" düğmesine basınız; daha sonra pişirme programını baştan girmeniz gerekecektir.

i **ÖNEMLİ!** Tarif çabuk buzolan gıdalara (yumurta, taze süt, et, peynir, vb.) içeyiyo, başlangıç erteleme fonksiyonunun kullanılmasını tavsiye edilmez. Başlangıç erteleme fonksiyonu ısıtma fonksiyonu ile birlikte kullanılabilir. "FRY" programında başlangıç erteleme fonksiyonu mevcut değildir.

Hazır yemekler için sıcak tutma fonksiyonu (otomatik sıcak tutma)
Bu program, pişirme programının çalışması bittiğinde otomatik olarak devreye girer ve hazır yemeğin sıcaklığını 24 saat boyunca 75-80°C civarında tutar. Sıcak tutma fonksiyonunun çalışma süresinin sayımı ekranda görüntüye gelir. Gerekirse, sıcak tutma fonksiyonunu "REHEAT/CANCEL" düğmesine basarak devre dışı bırakabilirsiniz (düğme göstergesi sönecektir).

Isıtma fonksiyonu

REDMOND RMC-M4515E çok fonksiyonlu pişirici soğuk yemeklerin ısıtılmasına için kullanılabilir. Bunun için:

1. Pişirme haznesine yemekleri koyup hazneyi cihaza yerleştiriniz. Isıtma elemanı ile temas halinde olduğundan emin olunuz.
2. Pişirici kapağını oturana kadar kapatınız. Cihaz elektrik şebekesine bağlanıyo.
3. "REHEAT/CANCEL" düğmesine basınız. Düğmenin göstergesi yanar ve ısıtma fonksiyonu devreye girer. Ekranda fonksiyonun çalışma süresinin sayımı gösterilecektir. Cihaz yemekleri 75-80°C dereceye kadar ısıtır. Yemeklerin sıcaklığı 24 saat boyunca bu seviyede tutulur.
4. Gerekirse, ısıtma fonksiyonunu "REHEAT/CANCEL" düğmesine basarak devre dışı bırakabilirsiniz (düğme göstergesi sönecektir).

i **ÖNEMLİ!** Çok fonksiyonlu pişirici, yemekleri 24 saat boyunca ısıtmış halde muhafaza etmekle beraber, lezzetinde değişikliklere yö açabildiği için, yemekleri ısıtma modunda 2-3 saatten fazla bekletilmesi tavsiye edilmez.

Otomatik programların kullanımı süresince atılacak genel adımlar

1. Tarife göre gerekli malzemeleri hazırlayıyo, pişirme haznesine koyunuz. Sıvı dahiit olmak üzere, tüm malzemelerin haznenin iç yüzeyindeki çetvelin haznesinin çizgisini geçmeyeceğine dikkat ediniz.
2. Pişirme haznesinin cihazın gövdesine yerleştiriniz. Isıtma elemanı ile temas halinde olduğundan emin olunuz. Pişirici kapağını oturana kadar kapatınız. Cihazı elektrik şebekesine bağlanıyo.
3. İlgili düğmeye basarak istediğiniz pişirme programını seçiniz.
4. "COOK TIME" düğmesine basarak tarife göre pişirme süresini ayarlanıyo.
5. Gerekirse, başlangıç erteleme süresini ayarlanıyo. Başlangıç erteleme fonksiyonu "FRY" programında kullanılamaz.

i **DIKKAT!** Programın ayarlarını yaparken 5 saniyeden fazla ara verdiğinizde program girildiğini parametrelere göre otomatik olarak başlar. Gerekirse "Cancel/Reheat" düğmesine basarak programın yapılmasını iptal ediniz ve pişirme programını baştan giriniz.

6. Ayarların yapıldıktan 5 saniye sonra pişirme programı otomatik olarak başlar. Fonksiyonun çalışma süresi ekranda görüntüye gelir.

i "STEAM/SOUP/PASTA" programında çalışma süresinin geri sayımı, pişirme haznesinde su kaynadıktan sonra başlar.

7. Program tamamlandığında sinyal sesi duyulur ve seçilen pişirme programının göstergesi söner. Sıcak tutma fonksiyonu otomatik olarak devreye girer ve "REHEAT/CANCEL" düğmesinin göstergesi yanar. Fonksiyonun çalışma süresinin sayımı ekranda görüntüye gelir.
8. Pişirme sürecinin durdurulması, girilmiş programın iptali veya sıcak tutma fonksiyonunun devre dışı bırakılması için "REHEAT/CANCEL" düğmesine basınız.

i **Güzel bir sonuç elde etmek için REDMOND RMC-M4515E çok fonksiyonlu pişirici ile birlikte teslim edilen tarif kitapçığını kullanmanızı tavsiye ederiz.**

"FRY" programı

Bu program, et, sebze, kümes hayvanlarının ve deniz ürünlerinin kızartılmasına için tavsiye edilir. Pişirme süresi, 5 dakika ile 1 saat 30 dakika zaman aralığında 1'er dakikalık adımlar ile elle ayarlanabilir. Başlangıç erteleme fonksiyonu bu programda mevcut değildir.

Malzemelerin yanmaması için tarif kitapçığındaki talimatlarla uyunuz ve pişirme haznesindeki malzemeleri düzenli olarak karıştırınız. Yemekler ancak kapak açık olduğunda kızartılabilir.

"PILAF" programı

Bu program, farklı pilav çeşitlerinin yapılmasına için tavsiye edilir. Pişirme süresi, 10 dakika ile 2 saat zaman aralığında 5'er dakikalık adımlar ile elle ayarlanabilir.

"OATMEAL/GRAIN" programı

Bu program, sulu ve sütlü mamaların pişirilmesi ve garnitürlerin hazırlanmasına için tavsiye edilir. Pişirme süresi, 5 dakika ile 4 saat zaman aralığında 5'er dakikalık adımlar ile elle ayarlanabilir.

"OATMEAL/GRAIN" pişirme programı sütlü mamaların aç yağı pastörize edilmiş süttün yapışması için öngörülmüştür. Süttün çekilmesini önlemek ve istenilen sonuç almak için pişirmeye başlamadan önce aşağıda belirtilen işlemlerin yapılmasını tavsiye edilir:

- Tam tahıllar, su duru olana kadar özenle yıkayınız (pirinç, karabuğday, buğday vb.);
- Pişirmeden önce pişirme haznesini tereyağı ile yağlanıyo;
- Malzemeleri ölçerken ilüştikleri tarif kitapçığında belirtilen oranlara uyunuz (malzeme miktarı ancak orantılı bir şekilde azaltılabilir veya artırılabilir);
- Tam yağlı süt kullandıınızda 1:1 oranında içme suyu ile karıştırınız.

i Süt ve tahıl özellikleri üretim yerine ve üreticiye göre farklılık gösterdiği için pişirme sonucunu etkileyebilir.

"BAKE/PIZZA" programı

Güveç, börek, bisküvi, ayrıca ekmeğin pişirilmesi için tavsiye edilir. Pişirme süresi, 10 dakika ile 8 saat zaman aralığında 5'er dakikalık adımlar ile elle ayarlanabilir.

i Bisküvinin pişip pişmediğini kurdan içine batırarak kontrol edilebilir. Eğer çıkarıldığında zaman hamur kurdana yapışmıyorsa bisküvi pişmiş demektir.

Ekmeğin pişmediğinde otomatik sıcak tutma fonksiyonunun tüm pişirme aşamalarında devre dışı bırakılması tavsiye edilir.

"STEAM/DESSERT" programı

Et, balık, sebzelerin yavaş pişirilmesi, çeşitli garnitürlerin, tatlıların, meyve püresi ve reçellerin yapılmasına için tavsiye edilir. Pişirme süresi, 10 dakika ile 12 saat zaman aralığında 5'er dakikalık adımlar ile elle ayarlanabilir.

"STEAM/SOUP/PASTA"

Buharda sebze, balık, et, mantı pişirmek, diyet, vejetaryen yemekleri ve çocuk menüsü yapmak için tavsiye edilir. Bu programı kullanarak çorba, makarna ve yarmamulleri hazırlayabilirsiniz. Pişirme süresi, 5 dakika ile 8 saat zaman aralığında 5'er dakikalık adımlar ile elle ayarlanabilir.

Sebzeleri ve diğer gıdalara buharda pişirmek için:

1. Hazneye 500-600 ml su doldurunuz. Buharlı pişirme kabını hazneye yerleştiriniz.
2. Tarife göre malzemeleri hazırlayın, düz olarak buharlı pişirme haznesine koyun.
3. "Otomatik programların kullanımı süresince atılacak genel adımlar" bölümündeki 2-8 maddelerin talimatlarına uyunuz.

i Pişirme programının çalışma süresinin geri sayımı, su kaynadıktan ve pişirme haznesinde buharın yeterince yoğunlaşmasından sonra başlar.

İlgili program için vasaılan süre ayarlarını kullanıyorsanız farklı gıdalara buharda pişirilmesi için tavsiye edilen pişirme sürelerini gösteren tablosunu kullanınız.

III. EK ÖZELLİKLER

- Fondü hazırlama
- Lor yapma
- Peynir yapma
- Ekmeğin yapma
- Mutfak gereçlerinin ve kişisel nesnelerrin sterilizasyonu
- Pastörizasyonu

IV. EK AKSESUARLAR

Çok fonksiyonlu pişirici için tamamlayıcı aksesuarları ayrı olarak satın alabilirsiniz. Çeşitleri, satın alma işlemi ve cihazınızın modeline uyumluluğu hakkında bilgi almak için ilkenizde bulunan Yetkili Servisimiz ile bağlantı kurunuz.

RAM-CL1 – hazne için maşa

Cihazın içinden haznenin rahat ve güvenli şekilde çıkartılması için kullanılır. Başka markalı cihazların kullanılmasına uygundur.

V. BAKIM VE TEMİZLİK

Cihazın temizliğine başlamadan önce, tamamen soğuduğundan ve elektrik şebekesinden kesildiğinden emin olunuz. Cihazın temizlenmesi için yumuşak bir bez ve aşındırıcı olmayan bulaşık deterjanını kullanınız. Cihazın kullanımından hemen sonra temizlenmesi tavsiye edilir. İlk kullanımdan önce veya pişirmenin sonucunda oluşan kokuların giderilmesi için yarım limonun "STEAM/SOUP/PASTA" programında 15 dakika kaynatılması tavsiye edilir.

STOP Temizleme için aşındırıcı maddelerin, aşındırıcı kaplamalı süngerlerin ve agresif kimyasal maddelerin kullanılması yasaktır. Cihazın gövdesinin suya batırılması veya akan su altında tutulması yasaktır.

Cihazın gövdesinin temizliği ihtiyaca göre yapılır. İç alüminyum kapağını her kullanımdan sonra temizlenmesi tavsiye edilir.

Pişirme haznesinin temizliğinin her kullanımdan sonra yapılması tavsiye edilir; bulaşık makinesinde yıkalanabilir. Temizledikten sonra haznenin dışı yüzeyi tamamen kurulanmalı.

Buhar valfikapakta bulunur. Buhar valfinin temizliği her pişirmeden sonra temizlenir:

1. Buhar valfinin kapağını saatın ters yönünden çevirip ve çıkıntısından tutup zorlamadan yavaşça sökünüz. Valf zor çıkıyorsa iç kapağını tarafından üzerine hafifçe bastırabilirsiniz.
2. Valfın iç parçasının saatın ters yönünden çevirerek ayırınız. Valfı tamamen parçalara ayırıp akan suyun altında özenle yıkayınız. İhtiyaç duyduğunuzda bulaşık deterjanını kullanınız.
3. Valfı kurutup onu ters sira ile toplayıp yerine monte ediniz.

Cihazın gövdesinde bulunuyolanulaşmış su haznesi cihazın her kullanımdan sonra temizlenmelidir. Bunun için:

1. Yoğulanmış su haznesinin alt kısmına açılana kadar dikkatlice basarak, yukarıya doğru hafifçe çekerek sökünüz.
2. Yoğulanmış suyu döküp hazneyi yıkayınız.
3. Hazneyi yerine takınız.

i Yoğulanmış su fazlalığı bazen cihazın gövdesinde pişirme haznesi etrafında bulunan özel boşlukta birikebilir. Suyu sümek için kağıt veya bez havluyu kullanınız.

VI. PIŞİRME İLE İLGİLİ TAVSİYELER

Pişirme sırasında oluşan hatalar ve bunların giderilme yöntemleri

Bu bölümde, çok fonksiyonlu pişiricileri kullanarak pişirme sırasında oluşan tipik hatalar hakkında bilgi edinebilir, muhtemel nedenleri ve bunların giderilme yöntemleri öğrenebilirsiniz.

YEMEK HALEN TAMAMEN PIŞEMİYŞ

Sorunun muhtemel nedenleri	Giderilme yöntemi
Cihazın kapağını kapatmaya unuttuğunuz yada sıkı kapatmadığınız için pişirme sıcaklığı yeterli seviyede değildir.	<ul style="list-style-type: none"> • Pişirme sırasında gerekli olmadığı zamanlarda çok fonksiyonlu pişiricinin kapağı açmayınız. • Kapağı fiske sesi gelinceye kadar kapatınız. Cihaz kapağının sıkı kapatılması için hiç bir engel olmadığınız ve iç kapakta bulunan sıklıkla zinciri kauçuk parçanın deforme olmadığından emin olunuz.
Kap ve ısıtıcı unsuru birbirli ile zayıf temasta bulunmaktadır. Bu yüzden pişirme sıcaklığı yeterli seviyede değildir.	<ul style="list-style-type: none"> • Kap, cihaz gövdenin içine düz olarak yerleştirilmelidir. Kabin dibini, ısıtan diskinne sıkıca bitişik olmalıdır. • Çok fonksiyonlu pişiricinin çalışma hücresinde yabancı cisimleri bulunmadığından emin olunuz. İstian diskin kirliliğinden dikkat ediniz.
<ul style="list-style-type: none"> • Yemeğin bileşenlerin seçimi yanlıştır. Bu bileşenler seçilen pişirme yöntemine uygun değil ya da yanlış pişirme programını seçtiniz. • Bileşenler çok iri taneli olarak doğranmıştır, yemelerin konmasına ilişkin genel oranı ihlal edilmiştir. • Pişirme zamanı yanlış ayarladınız (ya da yanlış hesaplama yaptınız). • Seçmiş olduğunuz reçeteyi, bu çok fonksiyonlu pişiricide hazırlanması için uygun değildir. 	<ul style="list-style-type: none"> • Kontrol edilmiş reçetelerin takip edilmesini arzu edilir (bu modele adapte edilmiş reçeteler). Sadece güvenebilecek reçetelere göre yemeğinizi pişiriniz. • Bileşenlerin seçimi, doğrama şekli, konma oranı, program seçimi ve pişirme zaman seçimi, seçilmiş reçeteye uygun olmalıdır.
Buharda pişirmesinde: Yeterince buhar yoğunluğu sağlanmasa için kapta çok az su vardır.	Suyu, reçetede öngörülen miktara göre kabin içine ilave ediniz. Şüphe ediyorsanız, pişirme sırasında suyun seviyesini kontrol ediniz.
Kızartma sırasında:	<ul style="list-style-type: none"> • Normal kızartmasında yağın kabin dibini ince tabaka olarak kapaması yeterlidir. • Fritöz içinde kızartmasında ilgili reçetede öngörülen talimatlara uyunuz.
Kabin içine çok fazla bitkisel yağ koydunuz. Kabin içinde fazla nem oranı vardır.	Reçetede aksi görülmediyse kızartma sırasında çok fonksiyonlu pişiricinin kapağını kapatmayınız. Taze dondurulmuş yemelerin kızartmadan önce mutlaka buzunu çözürünüz ve suyu boşaltınız.
Haşlama sırasında: Yüksek asitli ürünlerin haşlanmasında suyun çekilmesi	Bazı yemeklerin, haşlamadan önce özel işlenmesini gerekir: yıkama, ön kızartma gibi. Seçilen reçetede öngörülen tavsiyeleri takip ediniz.
Hamur ürünlerin pişirmesinde (hamur iyi pişmemiş):	<p>Hamur yoğurması sırasında hamur içi kapağına yapışması ve buhar çıkma valfini kapatmıştır.</p> <p>Kabin içine, kullanacağınız hamuru az miktarda koyunuz.</p> <p>Hamur ürününü kabin içinden çıkarınız, çevirip tekrar kabin içine koyunuz. Yemelerin tamamen hazır olmasına kadar pişirmeye devam ediniz. Bundan sonraki hamur ürünlerinin pişirmesinde kullanacağınız hamuru daha az miktarda koyunuz.</p>

YEMEK FAZLA PIŞMİŞ

Yemek türünün seçilmesi yanlış olmuş yada pişirme zamanını yanlış ayarladınız. (hesapladınız). Bileşenlerin boyutları çok olmuş.	Kontrol edilmiş reçeteye bakınız (çihazın belli modellere adapte edilmiş reçetelere göre yemeğinizi pişiriniz). Bileşenlerin seçimi, doğrama şekli, konma oranı, program seçimi ve pişirme zaman seçimi, seçilmiş reçeteye uygun olmalıdır.
Pişirmeden sonra hazır yemek otomatik ısıtmada fazla beklemiş.	Otomatik ısıtma fonksiyonunun uzun süreli kullanılmasını tavsiye edilmez, çok fonksiyonlu pişirici modelinizde bu fonksiyonun ön kapatma imkanı varsa kullanınız.

HAŞLAMA SİRAINDA YEMEKLERİN SUYU ÇEKİLİR

Süt lapasının pişirmesinde süt çekilir.	Sütün kalitesi ve özellikleri, üretim yeri ve üretim koşullarına bağlıdır. Sadece ultra pastörize edilmiş süt (yağ oranı %2,5 ye kadar) kullanmanız tavsiye edilir. Gerektiğinde sütü az miktarda su ile sulandırabilirsiniz.
<ul style="list-style-type: none"> • Haşlamadan önce bileşenler işlenmemiş ya da yanlış şekilde görülmüştür (az yıkanması gibi). • Bileşenlerin oranı yanlış ya da yemek türü yanlış seçilmiştir. 	<ul style="list-style-type: none"> • Kontrol edilmiş reçeteye bakınız (çihazın belli modellere adapte edilmiş reçetelere göre yemeğinizi pişiriniz). Bileşenlerin seçimi, doğrama şekli, konma oranı, program seçimi ve pişirme zaman seçimi, seçilmiş reçeteye uygun olmalıdır. • Tek parça tahınlı taneler, et, balık ve deniz ürünlerini her zaman temiz suda iyice yıkayınız.

YEMEĞİN DİBİ TUTUYOR

Kap, önceki yemeklerin pişirmesinden kalan kirlemeden tam temizlenmemiş. Kabin dibi tutmaya karşı kaplaması bozulmuştur.	Pişirmeden önce kap iyice temizlendiği ve dibin tutmaya karşı kaplamasının hasar görmediğinden emin olunuz.
Yemeklerin genel konma miktarı, reçetede öngörülen miktardan az.	Kontrol edilmiş reçeteye bakınız (çihazın belli modele adapte edilmiş reçeteye göre pişiriniz).
Aşırı uzun pişirme zamanı ayarladınız.	Pişirme zamanını azaltınız ya da cihaz modelinize adapte edilmiş reçetede öngörülen talimatlara uyunuz.
Kızartmada: kabin içine yağ koymayı unuttunuz; pişirilen yemekleri karıştırmadınız ya da geç çevirdiniz.	Normal kızartmada kabin içine az miktarda ayıççek yağı ilave ediniz (ayıççek yağı, kabin dibinin ince tabaka olarak kaplamalıdır). Yemeklerin düzenli karıştırılması için bunları periyodik olarak karıştırmanız ya da belirli aralıklarla çevirmeniz gerekir.
Hafif ateşte pişirmesinde: kabin içinde nem oranı düşüktür.	Kabin içine daha çok sıvı ilave ediniz. Pişirme sırasında gerekli olduğu halleri dışında çok fonksiyonlu pişiricinin kapağını açmayınız.
Haşlamada: kabin içinde çok az sıvı kalmış (bileşenlerin oranı yanlış).	Sıvı ile katı bileşenlerin doğru oranını takip ediniz.
Hamur ürünlerin pişirmesinde: Pişirmeden önce kabin iç yüzeyini yağlamadınız	Hamuru komadan önce kabin dibini ve çeperlerini tere yağ ya da Ayççek yağı ile yağlayınız (kabin içine yağ dökmeyiniz!).

ÜRÜNÜN DOĞRAMA ŞEKLİ BOZULMUŞ

Kabin içinde bulunan yemeği fazla çevirdiniz.	Normal kızartmada yemekleriniz 5-7 dakikadan daha fazla karıştırmayınız.
Çok uzun pişirme zamanı ayarladınız.	Pişirme zamanını azaltınız ya da cihaz modelinize adapte edilmiş reçetede öngörülen talimatlara uyunuz.

HAMUR ÜRÜNÜ NEMLİ/YAŞLI OLMUŞ

Fazla nem veren uygun olmayan bileşenler kullanılmıştır (sulu sebze ya da meyve, dondurulmuş meyveler, yoğurt gibi vs.)	Bileşenleri, pişirme reçetesine göre seçiniz. Çok fazla nem ihtiva eden bileşenleri seçmemeye özen gösteriniz ya da bunları olabildiğince en az miktarda kullanınız.
Hazır hamur ürünü kapalı çok fonksiyonlu pişiricide fazla beklettiniz.	Yemeleri hazır olduğunda çok fonksiyonlu pişiriciden hemen çıkarmaya çalışınız. Gerektiğinde pişirilmiş ürünü, çok fonksiyonlu pişiricinin içinde kısa sürede otomatik ısıtma programında bekletebilirsiniz.

HAMUR ÜRÜNÜ KABARMAMIŞ

Yumurta ve şekeri az çırpıp köpürtünüz.	Kontrol edilmiş reçeteye dayanınız (çihazın belli modele adapte edilmiş reçeteye göre pişiriniz). Bileşenlerin seçimi, doğrama şekli, konma oranı, program seçimi ve pişirme zaman seçimi, seçilmiş reçeteye uygun olmalıdır.
Hamur, kabartma tozu ile fazla zaman içinde bırakılmıştır.	
Unu elemediniz ya da hamuru az yoğurdunuz.	
Bileşenlerin konmasında hata olmuştur.	
Seçmiş olduğunuz reçete, bu çok fonksiyonlu pişirici modelinde pişirilmesi için uygun değildir.	

i REDMOND çok fonksiyonlu pişiricinin bazı modellerinde "STEW" ve "SOUP" programlarda kabin içindeki sıvı az kaldığında cihazın aşırı ısınmaya karşı koruma sistemi açılır. Bu durumda pişirme programı durur. Çok fonksiyonlu pişirici otomatik ısıtma moduna geçer.

Farklı gıdaların buharda pişirilmesi için tavsiye edilen pişirme süreleri

№	Gıda	Ağırlık, gr / adet	Su miktarı, ml	Pişirme süresi, dk
1	Dana filetosu (1,5 x 1,5 santimlik kuşbaşı halinde)	500	500	35
2	Kuzu filetosu (1,5 x 1,5 santimlik kuşbaşı halinde)	500	500	45
3	Tavuk filetosu (1,5 x 1,5 santimlik kuşbaşı halinde)	500	500	25
4	Köfte	480 (8 adet)/ 360 (3 adet)	500	25/30
5	Balık (fileto)	500	500	20
6	Temizlenmiş, haşlanmış ve dondurulmuş karides	500	500	5
7	Patates (1,5 x 1,5 santimlik küpler şeklinde doğranmış)	500	500	20
8	Havuç (1,5 x 1,5 santimlik küpler şeklinde doğranmış)	500	500	30

№	Gıda	Ağırlık, gr / adet	Su miktarı, ml	Pişirme süresi, dk
9	Pancar (1,5 x 1,5 santimlik küpler şeklinde doğranmış)	500	500	40
10	Sebze (dondurulmuş)	500	500	8
11	Yumurta	3 adet	500	12

i Yukarıda belirtilen tavsiyeler genel nitelik taşımakta olduğunu göz önünde tutulmalıdır. Gerçek süreler, belirli besin kalitesine ve tadımsal tercihimize göre tavsiye edilen değerlerden farklılık gösterebilir.

Pişirme programlarının karma tablosu (fabrika ayarları)

Program	Kullanma tavsiyeleri	Verilen pişirme süresi	Pişirme süresinin zaman aralığı/ayar adı	Başlangıç ertelenme	Otomatik sıcak tutma
FRY	Et, balık, sebzelerin kızartılması; garnitürlerin yapılması	15 dakika	5 dakika – 1 saat 30 dakika / 1 dakika	...	+
PILAF	Pilav çeşitlerinin hazırlanması	1 saat	10 dakika – 2 saat / 5 dakika	+	+
OATMEAL/GRAIN	Sulu ve sütlü mama, garnitürlerin yapılması	25 dakika	5 dakika – 4 saat / 5 dakika	+	+
BAKE/PIZZA	Bisküvi, güveç, börek ve pizza yapılması	1 saat	10 dakika – 8 saat / 5 dakika	+	+
STEAM/DESSERT	Et, balık, sebzelerin yağı pişirilmesi; çeşitli yemeklerin, meyveli püre, tatlı, reçel yapılması	1 saat	10 dakika – 12 saat / 5 dakika	+	+
STEAM/SOUP/PASTA	Et, balık, sebze yemeklerinin buharda pişirilmesi; et,tavuk suyu, çorbalan; makarna, sos, dondurulmuş yarı mamullerin hazırlanması	40 dakika	5 dakika – 8 saat / 5 dakika	+	+

VII. SERVİSE BAŞVURMADAN ÖNCE

Ekranda hata bildirisi	Olası hatalar	Hata sebebinin giderilmesi
E1, E3	Sistem hatası (kontrol paneli veya ısıtma sensörleri bozulmuş olabilir), veya kapak tam kapanmamış.	Kapakı sıkıca kapatınız. Problem giderilmiyorsa Yetkili Servise başvurunuz.
E2, E4	Sistem hatası (ısıtma sensörü bozulmuş olabilir) veya ağır ısınmaya karşı otomatik koruma sistemi devreye girmiştir.	Hazne boş iken cihazı çalıştırmayınız! Cihazı elektrik şebekesinden kesip, 10-15 dakika soğumasını bekleyiniz. Ardından hazneye su veya et/tavuk suyunu ekleyerek pişirmeye devam ediniz. Problem giderilmiyorsa Yetkili Servise başvurunuz.

Arıza	Muhtemel sebebi	Arızanın giderilmesi
Açılmıyor.	Elektrik ağından beslenme yoktur.	Elektrik ağındaki gerilimi kontrol ediniz.
Yemek fazla uzun zamanda pişiyor.	Elektrik ağından düzensiz beslenme.	Elektrik ağındaki gerilimi kontrol ediniz.
	Kap ile ısıtan unsur arasında yabancı cisim girmiştir.	Yabancı cisimi çıkarınız.
	Çok fonksiyonlu pişiricinin gövdede bulunan kap düzgün yerleştirilmemiş.	Kapı, eğilim olmadan düzgün yerleştiriniz.
	Isıtan unsur kirlenmiştir.	Cihazı elektrik ağından ayırınız, soğumaya bırakınız. Isıtan unsur temizleyiniz.

VIII. SERVİS HİZMETLERİ

Servis hizmetleri SSH PLUS şirketi tarafından verilir (Adres: Yılanlu ayazma yolu No. 4/B Uğur Plaza Kat 3 Topkapı / İstanbul, tel.: 444 9 774, <http://ssh.com.tr/>).

Bölgünüzde yetkili servis olup olmadığı hakkında bilgi servis kitabında bulabilirsiniz.

IX. GARANTİ YÜKÜMLÜLÜKLERİ

Bu ürün için, satın alındığı tarihten başlamak üzere 2 yıl süreli garanti süresi öngörülmüştür. Garanti süresi içinde üretici; her türlü fabrika hatası, kalitesiz malzemeler ya da montaj hatası ile ilgili arızalar çıkması halinde ilgili parçaların tamir ya da değiştirim ya da cihazı tamamen değiştirme yükümlülüğünü üzerine alır. Garanti, satın alma tarihi mağazanın mühür ile ve orijinal garanti kuponunda satıcının imzası ile onaylandıktan sonra yürürlüğe girer. İş bu garanti; ürün kullanma kılavuzuna uygun olarak kullanıldığı, tamir edilmediği, sökülmeyişi, hatalı davranıştan dolayı hasara uğramadığı ve takımının içeriği tamamen muhafaza edildiği zamanda kabul edilir. İş bu garanti, ürünün doğal yıpranması ve sarf malzemelerini kapsamamaktadır (filter, ampül, seramik ve teflon kaplamalar, sıkılaştırıcı parçası gibi).

Mamulun hizmet ömrü ve ona ait garanti yükümlülüklerinin geçertilik süresi, satış tarihi veya (satış tarihi belirtilmezse) cihazın üretim tarihinden başlamaktaadır.

Cihazın üretim tarihi, mamul gövdesi üzerindeki tanıma etiketinde yer alan seri numarasında bulunur. Seri numarası 13 işarettir oluşur. 6. ve 7. işaret ayı, 8. işaret cihazın üretim yılını gösterir.

Üretici tarafından belirlenen ürün ömür boyu, satın alındığı tarihten itibaren 7 yıldır (ürün çalıştırılması, iş bu kullanma kılavuzunda belirlenen talimatlara ve diğer ilgili teknik standartlara uygun olması halinde).

i Ambalaj, kullanma kılavuzu ve cihazı, yerel atıklar işleme programına göre işledikten sonra yararlanmalıdır. Bu tür ürünleri diğer evsel atıklarla birlikte atmayınız.

استخدم سلك التوصيل المصمم لقدرة الجهاز المستهلكة - قد يؤدي عدم تناسب البارامترات إلى إنقطاع التيار أو التهاب الكابل.

لا اتصل الجهاز إلا بمأخذ مؤرّضة - هذا هو مطالبة الحماية من الضربة الكهربائية. إذا استخدم سلك التوصيل فتأكد أنه مؤرّض كذلك.

⚠️ **إنتباه!** يتسخن جسم الجهاز والقدرة والأجزاء المدنية أثناء العمل! احذر! استخدم قفازين الطبخ. لانحن على الجهاز عند فتح الغطاء من أجل تجنب السمط عن البخار الحار.

إخرج الجهاز من بريزة الكهرباء بعد استخدامه واثناء تنظيفه أو نقله. انتشل السلك الكهربائي بيدين جافين وإمسكه بالفيشة ليس بالسلك.

لا مد سلك التغذية الكهربائية في فتحات الأبواب أو بقرب من اجهزة التسخين. تأكد ألّا يتلوى السلك الكهربائي ولا ينطوى ولا يلامس الأشياء الحادة والزوايا وحواف الأثاثات.

قبل استخدام الجهاز إقرأ تعليمات استخدامه بانتباه وأحفظها بمثابة الدليل. يمدد استخدام الجهاز الصحيح مدة خدمته كثيرا.

تدابير الأمن

⚠️ لا يتحمل الصانع المسؤولية عن الأضرار تتسبب من عدم مراعاة متطلبات السلامة وقواعد استخدام الجهاز.

• هذه الألة الكهربائية هي عبارة عن جهاز متعدد الأغراض لطبخ الأكل في الظروف المنزلية وقد تستخدمه في شقق، منازل ريفية، غرف الصندوق، غرف عامة الأغراض في محلات ومكاتب وغيرها من ظروف الإستخدام غير الصناعي. يعتبر الإستخدام الصناعي أو غيره من الإستخدام غير المناسب مخالفة شروط استعمال الجهاز المناسب. في هذه الحالة لا يحمل الصانع مسؤولية عن عواقب ممكنة.

• قبل اتصال الجهاز بالشبكة الكهربائية تأكد أن يناسب جهدها بالجهود الإسمي لتغذية الجهاز (أنظر المواصفات التقنية أو لوحة الشركة المصنعة للمنتج).



اذكر: يمكن الإضرار بالصدي للكابل الغذائية الكهربائية أن يؤدي إلى الخلال التي لا تطابق ظروف الضمان وكذلك إلى الضربة الكهربائية يتطلب الكابل الكهربائي المتضرر تغييرا عاجلا في مركز الخدمة.

لا ضع الجهاز على السطح الناعم، لا غطيه أثناء العمل – هذا قد يؤدي إلى تجاوز حد التسخين وعطل الجهاز. يمنع استخدام الجهاز في الهواء الطلق – وقوع الماء أو المواد الغريبة داخل جسم الجهاز قد يؤدي إلى أعطله الخطيرة.

قبل تنظيف الجهاز تأكد من قطع التيار عنه وأنه برد تماما. اتبع تعليمات تنظيف الجهاز بالضبط (الصفحة 140).

يمنع غمس جسم الجهاز في الماء أو وضعه تحت تدفق الماء!



لا يتعين الجهاز لاستخدام من قبل الأشخاص (وبينهم الأطفال) والذين ليس لهم معلومات وجبرة لازمة وكذلك المعوقين حركيا، حسيًا وعقليًا إلا إذا علمهم استعمال الجهاز أو راقبهم شخص مسؤول عن أمنهم. يجب أن تراقب الأطفال من أجل منع لعبهم مع الجهاز، مكوناته وكذلك مع عبوته الأصلية. يمنع للأطفال ان يقوم بتنظيف وصيانة الجهاز بدون مراقبة الكبار.

يمنع صلاح الجهاز المستقل لإدخال التغييرات في تصميمه. من الضروري أن يفعل مركز الخدمة كل ما في كفاة الأعمال الخاصة بخدمة والإصلاح. قد يؤدي العمل غير الصحيح إلى عطل الجهاز بإصابت وإضرار الأملاك.

الخصائص التقنية

RMC-M4515E.....	الموديل
700 وات	القوة
220-240 فرلظ 50 هرتز	الجهد
4 لتر	سعة الأنية
سراميك ضد الالتصاق	طلاء الأنية
إشارة نغمة رقمية	علامات التنبيه
قابل للتكثيف	صمام البخار

البرامج

1. FRY (القلي)
2. PILAF (رز بالحمه)
3. OATMEAL/GRAIN (التريد من الحبوب/ الحبوب)
4. BAKE/PIZZA (الخبز/ البيتزا)
5. STEW/DESSERT (الطهي/الحلويات)
6. STEAM/SOUP/PASTA (طهي على البخار/الحساء/البيتسة)

الوظائف

تأجيل التشغيل	إلى 24 ساعة
التسخين التلقائي	إلى 24 ساعة
تسخين الأكلة	إلى 24 ساعة

التركيبية

طنجرة متعددة الطبخ وقد تم بداخلها تركيب:

أنية RB-C400	واحدة
وعاء الطبخ على الخلل	واحد
ملقعة مسطحة	واحدة
كأس قياس	واحدة
معرفة	واحدة
كتاب 100 أكلة	واحد
دليل الاستخدام	واحد
دفتر الصيانة	واحد
كابل التزويد بالطاقة الكهربائية	واحد

1 يحق للمصنع أن يحد بعض التغييرات على الشكل والتركيب، وكذلك على المواصفات التقنية للمصنوع خلال عملية تطوير متوجه دون الشعور اضناقي حول هذه التغييرات.

تركيبية الطنجرة المتعددة الطبخ RMC-M4515E A1

1. جسم الجهاز
2. غطاء
3. مقبض للحمل
4. صمام البخار قابل للتكثيف
5. لوح التحكم مع شاشة الأعداد
6. وعاء لجمع ماء التكثف
7. وعاء للطهي على البخار
8. المفرفة
9. ملقعة مسطحة
10. كأس قياس
11. رز فتح الغطاء
12. كابل التزويد بالطاقة الكهربائية

وظائف الأزرار A2

1. زر اختيار البرنامج "FRY" (القلي).
2. زر اختيار البرنامج "PILAF" (رز بالحمه).
3. زر اختيار البرنامج "OATMEAL/GRAIN" (التريد من الحبوب/ الحبوب).
4. زر اختيار البرنامج "BAKE/PIZZA" (الخبز/ البيتزا).
5. زر اختيار البرنامج "STEW/DESSERT" (الطهي/الحلويات).
6. زر اختيار البرنامج "STEAM/SOUP/PASTA" (طهي على البخار/الحساء/البيتسة).
7. الزر "TIMER" (تأجيل التشغيل) – تشغيل نظام تحديد وقت الإطلاق.
8. الزر "COOK TIME" (وقت الطبخ) – تحديد وقت الطبخ.

- اتبع النسب والبطيخ وكميات الحبوب حسب الوصفات من كتاب الأكل الصحي (لا تختر أو زد مقدار المكونات إلا بالنسب).
- إذا استخدم اللبن الكامل لمرءة، بالنسبة 1:1.

يمكن اختلاف خصائص اللبن والجوهر حسب مكان نشأته وتصنيعها وهذا قد يؤثر نتائج الطبخ.

البرنامج "BAKE/PIZZA"

ينصح بهذا البرنامج لطبخ الأنظمة التقليدية، الطازج، البسكويت، طبخ التبرزا وتحميم الخبز. يمكن إدخال وقت الطبخ يدويا في حيز من 10 دقائق إلى 8 ساعات مع خطوة من 5 دقائق.

يمكنك أن تحقق البسكويت الجاهز بتعزيز العصاره الخبز (خالته) فيه. إذا أخرجته هو بدون قطع العجين المصنوعة فيجوز البسكويت جاهزا.

عند طبخ الخبز ينصح أن توقف وظيفة التسخين التلقائي في جميع مراحل الطبخ.

البرنامج "STEW/DESSERT"

ينصح بهذا البرنامج لطهي الخضرا، اللحم، السمك، الخضرا، طبخ أنواع مختلفة من مجلات الأكل، حلويات، فواكه، يورتر ومرببات. يمكن إدخال وقت الطبخ يدويا في حيز من 12 دقائق إلى 8 ساعات مع خطوة من 5 دقائق.

البرنامج "STEAM/SOUP/PASTA"

ينصح بهذا البرنامج لطهي الخضرا على البخار، السمك، اللحم، خفاقر باللحم والملصقة، الأطباق الصحية والديتائية، وإكالات الأكل، معكرونه وماكولات نصف مشغولة. يمكن إدخال بدوي لوقت الطهي في حيز من 5 دقائق إلى 8 ساعات مع خطوة متحدد من 5 دقائق.

لنهي الخضرا وغيرها من مواد على البخار:

1. اسكب في الأنية 500-600 مل ماء. ضع الحاوية لطنهي على البخار في الأنية.
2. تم بقباس المواد وتخضيرها حسب الوصفة ووضعها كلها بالتساري في الحاوية.
3. اقم توصيات البرود 2-8 للتمسك للعمال للعمليات عند استعمال الأنظمة الأوتوماتيكية.

يبدأ العد التنازلي لعمل برنامج الطهي بعد غليان الماء وكثافة كافية للبخار في الأنية.

إذا لم تكن تتسعمل الاختيارات الأوتوماتيكية للوقت في هذا البرنامج فيستعمل الجدول الوقت المقترح للطنهي على البخار لأموات مختلفة.

III. إمكانيات إضافية

- تحميم الخبز
- تعقيم الصمون وإزالة الصمة الخشبية
- بسرة
- طبع فوندي
- طبع الفريضة
- طبع الجبن

IV. ملحقات إضافية

يمكن اقتناء الملحقات الإضافية للطنهي المتعددة الطبخ. يمكن الاتصال بالعميل في بلاك حتى تتأكد من مسائل التوكية، الاقتناء والتوافق مع موئيل الجهاز.

CL1 - RAM-CL1 – مقلط
نصف البومونة خلال 15 دقيقة في البرنامج "STEAM/SOUP/PASTA".

يتم استخدام مواد كاشطة. استبدات مع العلاء الحشن الكاشط. وسائل تنظيف الكاشط وغيرها من المواد لا ينصح باستخدامها مع أنظمة ملامسة بالأك. يمنع غسل جسم الجهاز في الماء أو وضعه تحت تدفق الماء.

نظف جسم الجهاز على قدر العناية.

يجب أن تنظيف الجهاز التاملي من الأتوموم بعد كل استخدام الجهاز.

نصح أن نظف الأنية بعد كل استخدام الجهاز، يمكنك أن تستخدم غسالة الأطباق. أسمح سطحها الخارجي جافا بعد انتهاء التنظيف.

9. الزر "REHEAT/CANCEL" (التسخين/إيقاف) – تشغيل – إيقاف وظيفة تسخين الأكلات، إيقاف عمل برنامج الطبخ، إلغاء الإعدادات التي تم إدخالها.
10. شاشنة التنبؤ

A. قبل بدء الاستخدام

افتح باب الحفظ ببطء وأخرج من المدفون، كاشطة الماء الجوه وعملات الإزلال للملقة بإستثناء العلامة المنصقة التي تنوي على المرءة الممسك.

عدم الرقم المتصل على الجهاز يحركهم من حق خدمة الضمان تلقائيا.

نظف جسم الجهاز بإغبار رطب. غير القدرة بإزالة الدفات الصابون. جفف ببطء. عند الاستخدام الأول(الصفحة 140)

قد تظهر الراتبة الغريبة وهي ليست نتيجة لنظف الجهاز. في هذه الحالة نظف الجهاز.

⚠️ إنذار! يمنع استخدام الجهاز في ظهور أي عطل.

II. استخدام جهاز طبخ متعدد الوظائف

أ. التشغيل الأول

ضع الجهاز على السطح الصلب المنسوي الأفقي أي يبع الخبز الحار الخارج من صمام البخار على ورق الجدران والطلاء الخريفية والأجهزة الإلكترونية وغيرها من الأنوات التي قد تعانون من الرطوبة والحارة العالية.

كل الطبخ كاش أن يومه أحرار. إمانكي مفرقة وغيرها من خلال. يجب أن لا تكون مواد غريبة بين القدرة وعنصر التسخين.

تعيين وقت الطهي

REDMOND RMC-M4515E يحتوي على إمكانية تغيير وقت الطهي الذي وقع تعيينه إقتراضيا لكل برنامج.

وتكون خطوة التغيير وحيز الوقت الذي وقع تعيينه مرتبطا بالبرنامج الذي وقع اختياره.

لتغيير وقت الطهي:

1. اختر برنامج الطهي والمنضط على زر البرنامج المناسك: "FRY", "PIILAF", "OATMEAL", "GRAIN", "STEW/DESSERT", "BAKE/PIZZA", أو "STEAM/SOUP/PASTA". يوزر على الشاشنة وقت الطهي الذي وقع تعيينه إقتراضيا لكل برنامج.
2. حدد وقت العمل المطلوب للبرنامج بالمنضط على الزر "COOK TIME". يريه وقت الطبخ كما، عند المنضط على الزر، لتغير القيمة السريعة بالمنضط واستمر في ضغط الزر. عندما يبلغ الوقت القيمة القصوى يبدأ تعديده لوقت من البداية.
3. إلغاء الإعدادات المحددة أضعط الزر "REHEAT/CANCEL". بعد ذلك أدخل برنامج الطبخ ككاه من جديد.

مهيا عند التحديد اليدوي لوقت الطبخ خذ بعين الإعتبار مدى الوقت المتعمل وخطوة التحديد الموجود في برنامج الطبخ الذي اخترته وقال "جدول برامج الطهي".

وظيفة تأجيل الانطلاق

تمنع وظيفة تأجيل الانطلاق بتأجيل بدأ تشغيل برنامج الطبخ في حيز التحديدات – من 1 إلى 24 ساعة مع خطوة التحديد متكونة من 5 دقائق.

1. أضعط على الزر "TIMER". يشتمل مؤشر الزر، ويبدأ وميض مؤشر الوقت.
2. عند المنضط على الزر "COOK TIME" حدد وقت الانطلاق الموزل. لتغير القيمة السريع المنضط واستمر في ضغط الزر. عندما يبلغ الوقت القيمة القصوى يبدأ تحديد الوقت من البداية.
3. لإلغاء الإعدادات المحددة أضعط الزر "REHEAT/CANCEL". بعد ذلك أدخل برنامج الطبخ ككاه من جديد.

مهيا! لا ينصح باستعمال وظيفة تأجيل الانطلاق إذا كانت الأكلة تحتوي على مواد سريعة التلف (البطيخ، اللبن الطازج، اللحم، الجبن وغيرها).

ينصح بهذا البرنامج لطهي أنواع مختلفة من الرز باللحم. يمكن إدخال بدوي لوقت الطهي في حيز من 10 دقائق إلى 2 ساعات مع خطوة متحدد من 5 دقائق.

"OATMEAL/GRAIN"

ينصح بهذا البرنامج لطهي أنواع الحساء من اللبن والماء، طبخ مجلات الأكل. يمكن إدخال بدوي لتحديد وقت الطهي في حيز من 5 دقائق إلى 4 ساعات مع خطوة من 5 دقائق.

يعين البرنامج "OATMEAL/GRAIN" طبخ العصيدة من اللبن الجبسر يحتوي على دهنية قليلة. من للنصح أن نصل السمك التالية تالبا ليخرج اللبن ويصعد أن يبلغ النتيجة الأمارة.

- غل جميع الجيوب الكاملة (زور، حبوب، العنطة السوداء، جرش الدخن والبن) بصورة دقيقة حتى يصبح الماء صافيا.
- قبل الطبخ اخلع الأنية بالبردة:

وظيفة تسخين الأطباق

طنجرة REDMOND RMC-M4515E تستعمل أيضا لتسخين الأطباق الباردة. من أجل ذلك

1. ضع المواد في الأنية ووظيفة الأنية في الطنطرة. تأكد أنها تلامس كلها العناصر المنصقة.
2. وضع العطاء حتى سماع نقر الانطلاق. قم بتوصيل الجهاز بالتقار الكهربائي.
3. أضعط على الزر "REHEAT/CANCEL". يشتمل مؤشر الزر ووظيفة التسخين. تبدأ الساعة في عد وقت التسخين. يسكن الجهاز المنضط على حدود 75-80 درجة. وتقع المحافظة على هذه الحرارة خلال 24 ساعة.
4. عند الضرورة يمكن إيقاف وظيفة التسخين وذلك بالمنضط على الزر "REHEAT/CANCEL" (نظف عندما مؤشر الزر).

مهيا! بالرغم من أن الطنطرة متعددة اليمين يمكن أن تحافظ على الأكل في حالة ساخنة خلال 24 ساعة إلا أنه لا ينصح بترك الأكل في هذا النظام أكثر من 2-3 ساعة وإلا ذلك يمكن أحيانا أن يفقد إلى تغيير خصائص الأكل المنضط.

التسلسل العام للعمليات عند استعمال الأنظمة الأوتوماتيكية

1. جهز (قم بقباس) مكونات الأكلة حسب الوصفة، تم وضعها في الأنية. تأكد من أن كل المكونات، بما في ذلك السوائل، موجودة تحت مستوى الخط الأعلى للقباس الموجود داخل الأنية.
2. ضع الأنية في جسم الجهاز، دورها قليلا. تأكد أنها تلامس كلها العناصر المنصقة. ضع عطاء الطنطرة حتى سماع نقر الانطلاق. قم بتوصيل الجهاز بشبكة الكهرباء.
3. بالمنضط على الزر المناسك قم بتأخير برنامج الطهي.
4. بالمنضط على الزر "COOK TIME" قم بتحديد وقت الطبخ وبقا الوصفة.
5. عند الضرورة ضع وقت تأجيل الانطلاق. وظيفة تأجيل الانطلاق موجودة في كل برامج الطهي باستثناء البرنامج "FRY".

إنذار! إذا قلمت إدخال الإعدادات أكثر من 5 ثوان فيشتمل البرنامج أوتوماتيكية مع إعدادات محددة. عند الضرورة في تنفيذ البرنامج بالمنضط على الزر "REHEAT/CANCEL" ولم بتحديد من جديد.

يبدأ تنفيذ برنامج الطبخ أوتوماتيكية ب 5 ثوان بعد انتهاء إدخال الإعدادات. على الشاشنة يبرز الوقت البقي حتى انتهاء عمله.

أما البرنامج "STEAM/SOUP/PASTA" فينبعث العد التنازلي لوقت الطبخ عندما بدأ يعطي الماء في الأنية.

7. عند انتهاء عمل البرنامج تسبع إشارة ونظفون مؤشر البرنامج الذي اخترته. تشتمل وظيفة التسخين التلقائي أوتوماتيكية ومؤشر الزر "REHEAT/CANCEL". يبرز على الشاشنة العد المباشر لعمل النظام.
8. أضعط الزر "REHEAT/CANCEL" لقطع عملية الطبخ، أو إلغاء البرنامج الذي تم إطلاقه أو إيقاف نظام التسخين التلقائي.

ننصح توجيه إلى كتاب الوصفات الموجودة في تركيب طنجرة REDMOND RMC-M4515E للحصول على النتيجة الكيفية.

"FRY"

ينصح بهذا البرنامج لطهي اللحم، الخضرا، الطيور، النسك وأغذية بحرية. يمكن إدخال وقت الطبخ يدويا في حيز من 5 دقيقة إلى 1 ساعة 30 دقيقة مع خطوة من 1 دقائق. لا توجد في هذا البرنامج وظيفة تأجيل الانطلاق.

اتبع التعليمات الموجودة في كتاب الوصفات وحرك محتويات الأنية أحيانا لتنشيط المكونات من تنشيط. يسمح لنق المكونات وعطاء الجهاز متروح.

"PIILAF"

ينصح بهذا البرنامج لطهي أنواع مختلفة من الرز باللحم. يمكن إدخال بدوي لوقت الطهي في حيز من 10 دقائق إلى 2 ساعات مع خطوة متحدد من 5 دقائق.

"OATMEAL/GRAIN"

ينصح بهذا البرنامج لطهي أنواع الحساء من اللبن والماء، طبخ مجلات الأكل. يمكن إدخال بدوي لتحديد وقت الطهي في حيز من 5 دقائق إلى 4 ساعات مع خطوة من 5 دقائق.

يعين البرنامج "OATMEAL/GRAIN" طبخ العصيدة من اللبن الجبسر يحتوي على دهنية قليلة. من للنصح أن نصل السمك التالية تالبا ليخرج اللبن ويصعد أن يبلغ النتيجة الأمارة.

- غل جميع الجيوب الكاملة (زور، حبوب، العنطة السوداء، جرش الدخن والبن) بصورة دقيقة حتى يصبح الماء صافيا.
- قبل الطبخ اخلع الأنية بالبردة:

يقع صمام البخار على غطاء الجهاز. نَظِّفْهُ كلَّ مرة بعد الطبخ:

1. ازرع الصمام بدون جهود بتدوير القليل معاكسًا لمركبة غراب السامة ورفعه القليل باليوز. إذا اخرج الصمام بعيد فيمكنك أن تضغط عليه برفق من جانب الغطاء الداخلي.
2. اغسل الجزء الصمام الداخلي بتدوير معاكسًا لمركبة غراب السامة و غشائه برفق تحت الماء الساخن. عند الضرورة استخدم وسيلة غسل الصحن.
3. جفِّف الصمام جيِّدًا في الشنسل الجافس وضعه في مكانه.

يجب عليك أن تَظْفِرَ وعاءًا جماع التكتف على جسم الجهاز بعد كل استخدام الجهاز:

1. مع قليل من القوة اضغط على الجزء السفلي للوعاء حتى فتحه ثم اخرجه برفق بجذبه الي فوق.
2. اسك ماء التكتف و غسل الوعاء.
3. ضع الوعاء في مكانه.

البخار المكثف، الذي يتجمّع في تحويّفات خاص في جسم الجهاز حول الآتية، يمكن إزالته بسهولة بمغسّيل أو فوط المطبخ.

VI. التوصيات الخاصة بالطبخ

أخطاء الطبخ وطرق إزالتها

في هذا الفصل تصيغ الأخطاء العادية المرتبطة عند الطبخ في أجهزة طبع متعدد الوظائف وتخص الأسباب المحتملة وطرق إزالتها.

لم يطبخ الوعاء تمامًا

طرق الحل	أسباب المشكلة المحتملة
خلال الطبخ لا أفتح غطاء الجهاز بدون ضرورة.	نسبت ان تعلق غطاء الجهاز أو لم يغلغه بإحكام لذا حرارة الطعام لم تكن عالية لدرجة كافية.
إطلق الغطاء حتى تفرغ، تأكد أنّ ميعاد أيا ميعاد إيفاق غطاء الجهاز بالحكام وم تشوهه منطقة ميعاد التبريد على الغطاء الداخلي.	يتلاصق القدرة وعنصر التسخين بصورة سيئة لذا حرارة الطبخ لم تكن عالية لدرجة كافية.
• يجب أن توضع القدرة في جسم الجهاز بصورة مستوية وقاعدتها ملتصقة بقرص التسخين. • تأكد أنّ توجد مواد غريبة في حجرة العمل. لا اسمح توسيع قرص التسخين.	• فشل مكونات التسخين اللول. لا توافق هذه المكونات لطبخ حسب الطريقة التي اخترتها أو اخترت برنامج الطبخ غير الصحيح. • لقد قفقت المكونات قطعًا كبيرة. خربت النسب العامة لوضع المواد. • عينت وقت الطبخ بصورة خاطئة (لم تحسب وقت الطبخ). • نوع الوصفة الذي اخترته لا يوافق لطبخ في هذا الجهاز.
• من المفروب له أن تستخدم الوصفات المثبتة (لمكتبة للجهاز من هذا الطراز). • استخدم الوصفات التي تستطيع أن تعتمد عليها. • من الضرورة أن يوافق إنقضاء المكونات وطريقة قطعها ونسب وضعها واختيار البرنامج ووقت الطبخ للوصفة المختارة.	• عند الطبخ على البخار: في القدرة قليل من الماء، أن يضمن كافة البخار الكافي.
ألمأ القدرة بالماء في الحجم الذي تصحح الوصفة به، إذا شككت فراجع مستوى الماء، الماء الطبخ.	• عند الطبخ: • عند الشئ: • سكبت كثيرا من الزيت النباتي في القدرة. • زيادة الماء في القدرة.
• عند الشئ في الزيت الغير يغطي قاعدة القدرة بالمطقة الرقيقة. • عند الشئ في الزيت الغير يغطي لتعليمات الوصفة المناسبة. لا يفتح غطاء الجهاز أثناء الشئ إذا لم يكتب هذا في الوصفة. - من الضرورة أن يزال الصفيح من الأطقمة الخارجة للمجمد قبل الشئ وصب الماء منها.	• عند السلق: تخرج المرقق عند سلق المواد مع الحامضية العادية.
يتطلب بعض المواد معالجة خاصة قبل السلق: شللي، فلي، وألب، عرق توصيات الوصفة التي اخترتها.	• ضع أقل من الجعين في القدرة. • اخرج الجعير من القدرة، قلبه ووضعه في القدرة مرة أخرى، بعد ذلك استمر التجميد حتى يهدأ بعد ميعاد أقل من الجعين في القدرة.
تهدأ الجاصل	• خلل الاختيار التصق الجعين بالغطاء الداخلي وسُ صمام اخرج البخار. • وضعت كثيرا من الجعين في القدرة.

أخطأت في اختيار نوع الجاصل أو عند تعيين (أضباب) وقت الطبخ، مقادير المكونات قليلة جدا.	ارجع إلى الوصفة المثبتة (لمكتبة للجهاز من هذا الطراز). من الضرورة أن يوافق إنقضاء المكونات وطريقة قطعها ونسب وضعها واختيار البرنامج ووقت الطبخ لتوصياتها.
بعد الطبخ التجمد الجاهز ووقف على التسخين الأوتوماتيكي وقفا طويلا جدا.	استخدام التسخين الأوتوماتيكي وقفا طويلا يكون غير مرغوب. إذا كان إيقاف الوظيفية في جهازك مسبقا فيمكنك أن تستخدمها.

يتغير الجاصل عند السلق

يتغير اللون عند طبخ العصيدة اللبية.	يمكن أن تتحلل كيفية وخصائص اللون ويمكن الظروف لتناحه. نصح أنّ تستخدم إلا اللون المبرس بحرارة فائقة بالنسبة العذبية حتى 2.5%. عند الضرورة يمكنك أن تعقيم قليل من ماء الشرب إلى اللبن.
-------------------------------------	--

لم تتعالج المكونات قبل الطبخ أو عملت بصورة غير صحيحة (غسلت بصورة سيئة وألغ). خولفت نسب المكونات أو اختار نوع الجاصل بصورة غير صحيحة.	ارجع إلى الوصفة المثبتة (لمكتبة للجهاز من هذا الطراز). من الضرورة أن يوافق إنقضاء المكونات وطريقة قطعها ونسب وضعها واختيار البرنامج ووقت الطبخ لتوصياتها. كل مرة غسل الجعيرين من الجيوب الكاملة واللحم والسكك والمنتجات البحرية فلما حتى الماء النظيف.
---	---

تتسبّب لولن الظّم

قبل بدء الطبخ تأكد أن القدرة منظوفة جيدا وليس احرار لظلاء القدرة ميعاد المواد من الاتصاق بها.	• نظقت القدرة بصورة السيئة بعد الطبخ السابق. • تدرت نظارة القدرة ميعاد المواد من الاتصاق بها. يكون الحجم العام لوضع الجاصل أقل مما تصحبه الوصفة.
ارجع إلى الوصفة المثبتة (لمكتبة للجهاز من هذا الطراز).	حددت وطف الطبخ طويلا جدا.
اختصر وقت الطبخ أو اتبع تعليمات الوصفة للمكتبة للجهاز من هذا الطراز.	عند الشئ العادي أسكب شيئا من الزيت في القدرة حتى يغطي قاعدة القدرة ببطقة دقيقة. من الضرورة أن تفرج الحواصل في القدرة في وقت دوري أو نظفها بعد فترة معينة.
أفح أكثر من الماء في القدرة. لا أفتح غطاء الجهاز خلال الطبخ بدون الضرورة.	عند التسيبة: في القدرة قليل من الماء.
النوم النسبة الصحيحة بين السائل والمكونات الجامة.	عند السلق: الماء في القدرة قليل جدا (خولفت نسب المكونات).
أدهن قاعدة القدرة وجدها بالزيت الزبدى أو النبات قبل وضع الجعين (لا أسكب الزيت في القدرة).	عند التجميد: لم تدخن سطح القدرة الداخلي بالزيت قبل الطبخ.

فقد الجاصل شكل القطع

مزجت الجاصل في القدرة كثيرا جدا.	عند الشئ العادي لا أفرج لولن الطعام أكثر من كل 5-7 دقائق.
حددت وقت الطبخ الطويل جدا.	اختصر وقت الطبخ أو اتبع تعليمات الوصفة للمكتبة للجهاز من هذا الطراز.

الجعير وطف

اختر المكونات حسب وصفة الجعير. اجتهد أنّ تختار مكونات من حواصل تحتوي كثيرا من الماء أو استخدمها في المقادير الأقل عند الإمكان.	استخدمت المكونات غير المناسبة التي أعطيت زائدا من الماء (خضروات لوفواكه رطبة، حبوب مجمد، قشدة رائحة وألغ).
اجتهد أنّ تخرج الجعير من الجهاز مباشرة بعد انتهاء الطبخ. عند الضرورة يمكنك أن تترك الجاصل في الجهاز خلال فترة قصيرة والتسخين الأوتوماتيكي مشغل.	ركبت الجعير الجاهز في الجهاز الملقق خلال وقت طويل.

لم يرتفع الجعير

خولقت الألبان والسكر بصورة سيئة. وقف الجعين مع أضاف عذيمة.	• خلقت الألبان والسكر بصورة سيئة. وقف الجعين مع أضاف عذيمة.
ارجع إلى الوصفة المثبتة (لمكتبة للجهاز من هذا الطراز). من الضرورة أن يوافق إنقضاء المكونات وطريقة معاملة المسحقة ونسب وضعها لتوصياتها.	• لم تتحلل الطحين أو عجنت الجعين بصورة سيئة أخطأت عند وضع المكونات.
لا تتاسبب الوصفة التي اخترتها لجعير في الجهاز من هذا الطراز.	

إذا نقص الماء في القدرة فتشغل منظومة الجعيرة من السخونة الزائدة في عدد من الأجهزة REDMOND و "STEW" و "SOUP". في هذه الحالة يقف برنامج الطبخ ويتحول الجهاز إلى نظام التسخين الأوتوماتيكي.

الاقوات المقترحة لطهي مختلف المواد على البخار

المادة	وزن، ع/كجمية/وحدة	حجم الماء، مل	وقت الطبخ، دقيقة
1	تراخي من لحم البقر (كميات 1.5 – 1.5 سنتيمتر)	500	35
2	تراخي من لحم الضأن (كميات 1.5 – 1.5 سنتيمتر)	500	45
3	تراخي من لحم الدجاج (كميات 1.5 – 1.5 سنتيمتر)	500	25
4	كرات اللحم/الكفتة	8) (4 وحدات) / 360 (3 وحدات)	30/25

على قسيمة الضمان الأصلية.

عمر الخدمة للجهاز وعملية التزامات التأمين من تاريخ البيع أو من تاريخ إنتاج الجهاز (إذا تلتب تاريخ البيع غير محتمل).

من الممكن أن تجد تاريخ إنتاج الجهاز في الرقم المتسلسل وهو في العلامة الفارقة على جسم المنتج. يتكون الرقم المتسلسل من 13 رمز. يدل الرمز السادس (6) والرمز السابع (7) على الشهر والرمز (8) التامن على عام الإنتاج للجهاز.

لا يتعرف هذا الضمان إلا إذا استخدم الجهاز حسب تعليمات الاستخدام. لم يصلح ولم يترك التجميع ولم يغير بسبب المعاملة غير الصحيحة وكذلك حفظ مجموعات المنتج تمامًا. لا يشمل هذا الضمان المستهلكات الطبيعي للمنتج والمواد المستهلكة (مرشحات ومصابيح وغطاء خزفي وفلتر وأي).

من الضروري أن يتبع العبوة ودليل المستخدم وكذلك الجهاز نفسه حسب البرنامج المحلي الخاص بمعالجة الشكايات. لا اذق هذه المنتجات مع الشكايات للمزايا العادية.



5	السك (مراجل)	500	500	20
6	كوكيل بحري (منقي مغلي طاجج التبريد)	500	500	5
7	البطاطس (مكعبات 1.5 - 1.5 سنتمتر)	500	500	20
8	الجزر (مكعبات 1.5 - 1.5 سنتمتر)	500	500	30
9	الجزر (مكعبات 1.5 - 1.5 سنتمتر)	500	500	40
10	خضرا (مراجل التبريد)	500	500	8
11	بيض على البخار	3 وحدات	500	12

خذ بعين أنها توصيات عامة. قد يختلف الوقت الواقع عن ارقام منصومة وتتعلق بجودة المادة المعربة وتفصيلاتك الشخصية.



جدول برامج الطهي (اختيارات المصنع)

البرنامج	نصائح للاستعمال	الوقت الاقتراضي للطهي	حيز الوقت للطهي/ خطوة التحديد	تأجيل الانطلاق	1 لتسخين التلقائي
FRY	طهي اللحم، السمك، الخضرا والاكلات المركبة.	15 د.	5 د - 1 ساعة 30 د / 1 د	-	+
PILAF	طهي أنواع مختلفة من الررز باللحم	1 ساعة	10 د - 2 ساعة 5 د	+	+
OATMEAL/GRAIN	طهي الحبوب المختلفة في الماء والبن؛ طهي الاكلات المركبة.	25 د.	5 د - 4 ساعات 5 د	+	+
BAKE/PIZZA	طبخ البسكويت، الأطعمة المغلية، فطائر؛ طبخ البترزا	1 ساعة	10 د - 8 ساعات 5 د	+	+
STEAM/DESSERT	طهي اللحم، السمك، الخضرا؛ طبخ الاكلات المختلفة، فواكه مبروسة، حلويات، مرببات	1 ساعة	10 د - 12 ساعة 5 د	+	+
STEAM/SOUP/PASTA	طهي اكلات النجم، السمك والخضرا على البخار؛ طبخ مولات، شوربات؛ طهي معكرونة، سجون، مستويات نصف مشفولة طاجج التبريد	40 د.	5 د - 8 ساعات 5 د	+	+

VII. قبل توجيهه إلى مركز الخدمة

إشارة الخطاء على الشاشة	أعطال محتملة	إزالة الخطاء
E3, E1	عطال المنظومة (يمكن تصليح لوصة التحكم الإلكترونية أو مستشعر الحرارة) أو لم يكن الخطاء مغلقا بصورة كافية.	أقطع الخطاء تماما. إذا بقيت المشكلة فوجهه إلى مركز الخدمة المغفوض.
E4, E2	عطال المنظومة (يمكن تصليح لوصة التحكم الإلكترونية أو مستشعر الحرارة) أو فشلت الحماية الأونوميكية لتسخين الجهاز الرزاز.	لا تذلّل الجهاز والأية فارة. أقطع الجهاز من شبكة الكهرباء. إسمح له أن يبرد خلال 10-15 دقيقة. بعد ذلك صب الماء (المرة) في الأية واستمر الطبخ. إذا بقيت المشكلة فوجهه إلى مركز الخدمة المغفوض.

عطل	سبب محتمل	إزالة العطل
لا يعمل	لا تصل التغذية من الشبكة الكهربائية	راقب الجيد في الشبكة الكهربائية.
	تغذية كهربائية منقطعة	راقب الجيد في الشبكة الكهربائية.
يطبخ لون الطعام طوليا جدا.	وهفت مادة غريبة بين القدرة وعنصر التسخين.	أزل المادة الغريبة.
	نقص القدرة في جسم الجهاز بصورة غير مستوية.	ضغ القدرة بصورة مستوية بلا الهواء.
	توسخ عنصر التسخين	أقطع الجهاز من الشبكة الكهربائية. إسمح له أن يبرد. نظف عنصر التسخين.

VIII. إلتزامات الضمان

يقدم الضمان لهذا الجهاز - سنان إستان(2) منذ يوم الشتراله. خلال فترة الضمان يلزم الصانع أن يبرئ بتقنية الإصلاح.

تدليل الأجزاء أو استبدال المنتج كله أي أعطاه تصنيعية تسببت من سيء جودة المواد أو التصنيع. لا يصبح الضمان نافذا إلا في حالة الثابت تاريخ البيع بعتم المحلل التجاري وتوقيع البائع



Environmentally friendly disposal (WEEE)

This appliance is labelled in accordance with European Directive 2012/19/EU – concerning used electrical and electronic appliances (waste electrical and electronic equipment WEEE).
The guideline determines the framework for the return and recycling of used appliances as applicable throughout the EU.

© REDMOND. ALL RIGHTS RESERVED. 2014.

Reproduction, transfer, distribution, translation or other reworking of this document or any part thereof without prior written permission of the legal owner is prohibited.

Produced by Redmond Industrial Group LLC
One Commerce Plaza, 99 Washington Ave, Ste. 805A,
Albany, New York, 12210, United States
www.redmond.company
www.multicooker.com
Made in China

RMC-M4515E-UM-5